

63.3(2)4
Б379

ЖИВАЯ ИСТОРИЯ

Алла Бегунова

ПОВСЕДНЕВНАЯ ЖИЗНЬ

РУССКОГО ГУСАРА В ЦАРСТВОВАНИЕ АЛЕКСАНДРА I



ОГЛАВЛЕНИЕ

Предисловие

Глава 1. ГУСАРСКИЕ ПОЛКИ В ЕВРОПЕ
Пруссия. Франция. Россия

Глава 2. КАК ПОПАСТЬ в ГУСАРЫ
Рядовые. Унтер-офицеры. Трубачи. Юнкера.
Офицеры. Лейб-гвардии Гусарский полк

Глава 3. «ЕСЛИ ХОЧЕШЬ БЫТЬ КРАСИВЫМ...»
Доломан и ментик. Чакчиры. Походные рейтузы.
Китель. Галстук. Сапоги. Кивер. Плащ

Глава 4. «САБЛЯ, ТАШКА, КОНЬ ГУСАРСКОЙ,
С ВАМИ ВЕК МНЕ ЗОЛОТОЙ...»
Гусарская лошадь. Гусарское седло. Гусарская ташка.
Гусарская сабля. Гусарские пистолеты

Глава 5. «УЧЕНИЕ и ХИТРОСТЬ
РАТНОГО СТРОЕНИЯ ВОЕННЫХ ЛЮДЕЙ...»
Утро. Полдень. Вечер

Глава 6. ГУСАРСКАЯ ЧЕСТЬ
Дуэли. Женщины. Отставки

Глава 7. РУССКИЕ ГУСАРЫ НА ПОЛЯХ СРАЖЕНИЙ
Шенграбен. Аустерлиц. Деревня Мишеницы.
Берег реки Пассарги. Фридланд. Ботнический залив.
Руцук. Местечко Мир. Кобрин. Клястицы. Бородино.
Московская и Калужская губернии. Кацбах. Лейпциг.
Фер-Шампенуаз

Примечания (Использованная литература)

ПОВСЕДНЕВНАЯ

Алла Бегунова



МОСКВА

ЖИЗНЬ

РУССКОГО ГУСАРА
В ЦАРСТВОВАНИЕ
АЛЕКСАНДРА I

Веб-публикация: Век Просвещения, 2006



МОЛОДАЯ ГВАРДИЯ ВОЛГОМ

Жаль, что в наше время слова «гусарский характер», «гусарствовать» «настоящий гусар», пришедшие к нам из прошлых веков нередко употребляются в ироническом смысле или даже для осуждения. Когда-то они имели совершенно другое, прямое значение. Так говорили о людях, которые не терялись ни при каких обстоятельствах, могли всегда действовать быстро, напористо, смело. И таких людей было немало, потому что служба в легкой кавалерии требовала от солдат и офицеров именно этих качеств.

В отличие от тяжелой (кирасиры) и средней (драгуны) конницы, выступавшей на поле боя большими массами, в шеренгах и сомкнутых строях, гусары часто действовали небольшими отрядами. Они вели разведку, несли боевое охранение, выставляли передовые посты, совершали рейды и набеги на тылы и коммуникации противника. Такие задачи были по плечу лишь отчаянно храбрым всадникам с высокой индивидуальной подготовкой в верховой езде, умевшим отлично владеть как холодным, так и огнестрельным оружием.

Служба в гусарах считалась опасной. Недаром Иоахим Мюрат, один из лучших маршалов Наполеона, начинавший свою карьеру в легкой кавалерии, говорил, что настоящий гусар никогда не доживает до тридцати пяти лет. Это была правда. А пого-

му в русском «Его Императорского Величества Военском Уставе о полевой гусарской службе» предписывалось «Понеже у гусар по их трудной службе более раненых и больных, как в других кавалерийских полках, бывает, то полковому Шефу стараться иметь лекарей совершенно искусных»¹

Откуда же появились гусары и почему они заняли столь почетное место в рядах регулярной европейской кавалерии?

Русская «Военная энциклопедия», массовое и очень популярное в начале XX века издание, предлагало читателям такую трактовку этого слова: «Гусары, од легкой конницы, появились впервые в Венгрии, при короле Матвее Корвине, который в 1458 году об-азовал особое ополчение для защиты границ от на-адений турок. В состав этого ополчения венгерское ворянство назначало из своей среды каждого двад-атого дворянина в полном снаряжении и вооруже-ии». От венгерских слов «Husz» («двадцать») и «ag» (одать) и произошло название «гусар»...²

Однако западно-европейские историки, призна-ая, что гусары как род иррегулярной конницы впер-ые появились в странах Восточной Европы, при-ритет в создании подобных легко-конных огрядов се-таки отдают туркам. По их мнению, в Османской мперии в начале XV века существовали формиро-ания всадников, которые называли себя «гунали» ни были вооружены длинными кривыми саблями с ироким клинком, ездили на легких восточных ло-адях, на седлах с высокими луками, покрытыми зериными шкурами мехом наружу. Совершенно собой, не похожей на одеяния воинов XV века была х одежда: две куртки со множеством пуговиц и шну-ов вместо петель, высокая, конической формы шап-а, узкие штаны. Все это и послужило образцом для одражения венгерским дворянам, а также дало на-зание их ополчению³.

Из Венгрии гусары прежде всего попали в Польшу. ри короле Стефане Батории (1576—1586) в гусарах гужил цвет польского дворянства. Представляя со-ой все ту же иррегулярную конницу, польские гуса-ы были тяжеловооруженными всадниками. Они мели длинные копья с флюгерами, латы, украшен-ые сзади огромными крыльями.

В первой половине XVII века «гусарские шквadro-ы» появились и в России. О поселенных в Новго-дской земле гусарах числом от 417 до 465 человек

сообщают росписи поселенного войска в 1679 и 1681 годах. Однако эти гусары относились не к лег-кой коннице, а к тяжелой, у них были латы, шлемы, сабли, мушкеты. Длинное копье служило главным их отличием от рейтар и драгун. Видимо, в данном слу-чае русское правительство взяло за образец не вен-герское, а польское войско.

ГУСАРСКИЕ ПОЛКИ В ЕВРОПЕ

Итак, можно сказать, что история гусар в Европе насчитывает несколько веков: от середины XV столетия до Первой мировой войны, когда гусарские полки последний раз выходили на поля сражений. В этой истории есть немало ярких страниц, но самые интересные из них, без сомнения, связаны с периодом наполеоновских войн. Именно тогда гусары приобрели большую популярность в обществе. Они прославились не только боевыми подвигами, но и своей манерой поведения, образом жизни, который в полной мере отвечал романтическому духу этой эпохи.

В России идеологию гусарства замечательно выразил Денис Васильевич Давыдов, «поэт, гусар, партизан», как определили его личность современники. В «гусарской лирике» Давыдова литературный критик Виссарион Белинский увидел «истинно русскую душу — широкую, свежую, могучую, раскидистую», соединившую «удалое разгулье с высокостию чувств, благородством в помыслах и жизни».

Поскольку Д. В. Давыдов действительно около трех лет служил обер-офицером в гусарском полку, то некоторые реалии быта, традиций и обычаев русской легкой кавалерии начала XIX века нашли в его стихах довольно правдивое воплощение. Некоторые, но далеко не все, так как цель поэта — создавать образы, а не писать всеобъемлющую картину повседневной жизни.

Для того чтобы узнать, какой на самом деле была повседневная жизнь русских гусар в эпоху их расцвета, нужно перелистать архивные материалы, инструкции и Уставы, воспоминания современников, военно-исторические исследования. Задача эта непростая, но все-таки выполнимая. Попытка восстановить хотя бы фрагменты безвозвратно ушедшего времени, приблизить век XIX к веку XXI, оживить портреты наших легендарных соотечественников — участников великих событий — и сделана в данной книге. Насколько она удалась — судить читателям...

До начала XVIII столетия и в первые его годы гусарские формирования существовали и в некоторых странах Западной Европы: в Австрии, во Франции. Однако почти никаких материалов об их организации, личном составе, форменной одежде, вооружении не сохранилось. Историки отмечают, что служили в них, как правило, выходцы из Венгрии. Они нанимались на службу к западно-европейским монархам и формировали свои отряды, воины которых носили национальную одежду: суконные шапки, опушенные мехом, короткие куртки, расшитые шнурами и пуговицами, короткие сапоги. Для устрашения противника гусары накидывали на плечи звериные шкуры мехом наружу. Они ездили на лошадях венгерской породы — невысоких, но очень подвижных, применяя для управления не строгие мундштуки, как кирасиры и драгуны, а легкие трензельные поводья.

По крайней мере, так выглядит унтер-офицер французского гусарского Ратского полка (*les husards de Rattsy*) на рисунке, датированном 1720 годом. Эти гусары, безусловно, относились к легкой кавалерии и заметно отличались от кавалерии тяжелой и средней. Во всяком случае, они хорошо ездили верхом.

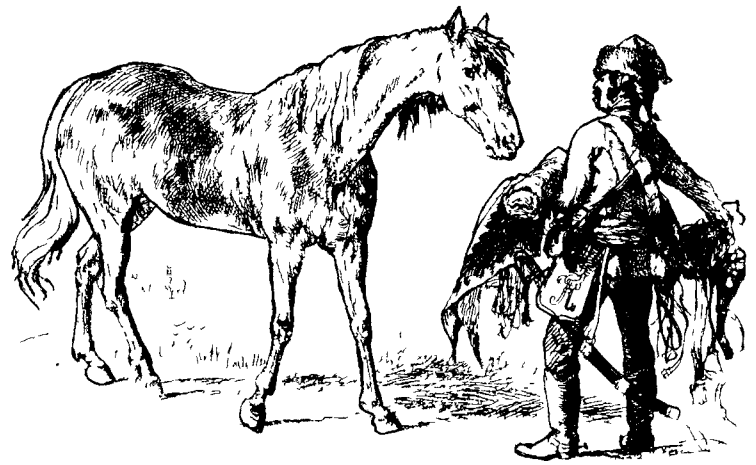

Прусский гусар эпохи короля Фридриха II

Пруссия

В 1721 году в Пруссии было два гусарских отряда (9 эскадронов, около тысячи человек). К 1732 году они уже имели названия: «Берлинские гусары» и «Гусары короля». Их форменная одежда была очень красива: гусары носили светло-зеленый долман (короткую куртку, обшитую шнурами, галунами и пуговицами) и темно-зеленый ментик (такую же куртку, но еще и опушенную мехом), а также светло-зеленые чакчиры — узкие суконные штаны. Молодой король, проинспектировав оба полка, нашел, что они, как и вся прусская кавалерия, обучены плохо: «В виду неприятеля они никуда не годятся и постоянно опаздывают...»

Однако буквально за два-три года Фридриху удалось изменить образ действий своих конников и создать новые правила обучения кавалеристов. Прусский король совершил переворот в подготовке кавалерии, поставив на должную высоту индивидуальное обучение солдат верховой езде. По его приказу в каждом полку построили манеж и завели берейторов. Рекрутов сперва немного обучали пешему строю, затем сажали на лошадей, и они без стремян

Кирасиры и драгуны, составлявшие тогда массу европейской регулярной конницы, этим похвастаться не могли. Уставы предписывали им ходить в атаку «маленькой рысцей» и вести залповый огонь с коня. Большую часть своего времени солдат-кавалерист посвящал чистке оружия, амуниции, обмундирования и изучению пешей службы и стрельбы из кремнево-ударного ружья. Конница превратилась в ездящую пехоту, утратив главное свое предназначение — быть самым мобильным и маневренным родом войск. Она ждала своего реформатора, и он появился. Это был прусский король Фридрих II (1712—1786), вступивший на престол в 1740 году.

ездили до тех пор, пока их посадка не становилась «совершенно безукоризненной».

Следующий этап в обучении кавалерии состоял в объединении всадников в большие массы, которые могли бы, соблюдая равнение и предельную сомкнутость строя («колени о колени»), производить атаки на быстрых аллюрах. Индивидуальная подготовка солдат, проведенная в полках с большой тщательностью, позволила достичь этого довольно быстро. Тут у Фридриха II были хорошие помощники — генералы Фридрих-Вильгельм фон Зейдлиц (1721—1773) и Иоганн-Иоахим фон Цитен (1699—1786). Зейдлиц командовал тяжелой конницей, а Цитен был замечательным гусаром. На учениях их полки ходили в атаку на полном карьере. При этом случались и падения лошадей, и увечья солдат. Как-то король попенял на это Цитену, но генерал ответил: «Если ваше величество будет поднимать шум из-за пары сломанных шей, то в Пруссии никогда не появится настоящая конница, способная сломить любого врага...»

В схеме кавалерийской атаки, разработанной Фридрихом II, гусарам принадлежала особая роль. Для нападения на противника прусские конники обычно строились в три линии. В первой находились шеренги кирасир с интервалами между эскадронами в 10 шагов, во второй линии — драгуны (интервалы — 60 шагов), а в третьей — гусары (за промежутками драгунских эскадронов). Движение в атаку начинали шагом, потом переходили на рысь и с расстояния 100 или 200 шагов пускали лошадей в карьер. В атаке гусары на своих более легких и подвижных лошадях опережали кирасир, образовывали уступ и делали заезд поэскадронно к стороне неприятеля и ударяли ему во фланг, заскакивали с тыла, пока линия кирасирских эскадронов атаковала его с фронта.

«Каждый кавалерийский офицер обязан твердо зарубить себе в памяти, что для поражения неприятеля нужно только два дела: первое — атаковать его с высшей скоростью и силой, второе — охватить его

фланги!» — писал Фридрих II. Действительно, его противники, скованные неповоротливыми формами линейного строя, были особенно уязвимы на флангах.

Прусский король любил своих гусар и называл их «оружием богов». За время его правления гусарский корпус увеличился до 15 тысяч всадников (10 полков, 100 эскадронов). Легкая конница жестоко громила врага при Гехенфридберге (июнь 1745 года), при Сове (сентябрь 1745 года), при Кессельдорфе (декабрь 1745 года), при Росбахе (ноябрь 1757 года).

Военные восторженно приветствовали появление на полях сражений по-новому обученной кавалерии.

«В одной только Пруссии, — писал австрийский офицер Гибер. — офицеры и солдаты обладают уверенностью в лошади и смелостью в управлении ею. Они как бы составляют единое целое с лошадью и проводят в жизнь древнее сказание о кентаврах. Только там видны на маневрах 60—80 эскадронов силой в 130—160 коней каждый, составляющих крыло всей армии. Только там можно видеть 8—10 тысяч всадников, производящих атаку на несколько сот сажений (сажень — 2,13 м. — А. Б.) в совершенном порядке и после остановки начинающих подобную же атаку против предложенного, внезапно появившегося в новом направлении противника...»



Головной убор прусского полка «Гусары смерти», середина XVIII века.

Франция

В середине XVIII столетия законодателями моды в военном деле считались пруссаки. Их уставам, организации маневров, учений, их униформе подражали во всех европейских странах. Однако в конце века на поля сражений выступили полки пехоты и конницы, по всем прежним меркам почти не обученные, но тем не менее сумевшие разгромить вышколенные наемные войска Австрии, Пруссии, Голландии.

Французские кавалеристы и в самом деле не могли превзойти тех же гусар Фридриха II в верховой езде, выезде лошадей, точности маневрирования и скорости передвижения. Они были для этого не очень-то хорошо обучены. Постоянные походы и войны не позволяли Наполеону довести индивидуальную подготовку солдат и лошадей до совершенства, так как на это обычно уходят годы регулярных занятий в манеже и в поле.

Но великий французский полководец строил свои расчеты на иных принципах. Как говорится, он брал не умением, а числом. К 1804 году в его армии насчитывалось два карабинерных полка, 12 кирасирских, 30 драгунских, 24 конно-егерских и 10 гусарских. Тысячи всадников, готовых к бою, использовались весьма разнообразно.

Например, под Аустерлицем в 1805 году, расстроив колонны союзных войск огнем артиллерии и пехоты, Наполеон довершает их поражение массовой атакой кавалерии. Под Прейсиш-Эйлау в 1807 году французская конница своим появлением на поле боя наоборот прикрывает от противника центр своего боевого порядка, расстроенный в ходе битвы. При Бородино в 1812 году, при Лейпциге в 1813 году и при Ватерлоо в 1815 году кавалеристы устремляются на неприятеля, чтобы потрясти его и вызвать панику там, где это не удалось пехоте и артиллерии.

Во всех этих крупных полевых сражениях наполеоновская конница — как тяжелая (кирасиры, караби-

неры), так и средняя (драгуны) и легкая (конно-егеря, гусары, уланы) — строилась в большие бригадные колонны и действовала на малых дистанциях (50 шагов и меньше). В атаке она представляла собой тесно сбитую массу. Организованная таким образом конница не могла двигаться слишком быстро, не могла хорошо маневрировать, но направляемая прямо и точно, с короткой дистанции и в нужный мо-

мент сражения, она наносила противнику столь мощный удар, что выдержать его практически было невозможно.

Одну из таких атак в битве при Прейсиш-Эйлау весьма выразительно описал в своих мемуарах Денис Давыдов:

«...Более 60 эскадронов обскакало справа бежавший корпус и понеслось на нас, махая палашами. Загудело поле, и снег, взрываемый двенадцатью тысячами сплоченных всадников, поднялся и завился из-под них, как вихрь из-под громовой тучи. Блистательный Мюрат в карусельном костюме своем, следующий многочисленную свитою, горел впереди бури, с саблею наголо, и летел, как на пир, в середину сечи. Пушечный, ружейный огонь и рогатки штыков, поставленные нашею пехотою, не преградили губельного прилива. Французская кавалерия все смяла, все затоптала, прорвала первую линию армии и в бурном порыве своем достигла до второй линии и резерва...»¹

Однако Наполеон поручал своей коннице также и решение стратегических задач. В частности, при проведении Ульмской операции 1805 года конные полки, выступив вперед, скрыли от противника передвижение всей армии. В 1806 году кавалерия была отправлена в рейд по Германии и преследовала немцев после битв под Ауэрштедтом и Иеной. Она прошла более 800 километров и навела такой ужас на немецкие княжества, что ей сдавались не только полевые отряды (корпус принца Гогенлоэ: 16 тысяч пехоты, 6 полков кавалерии, 64 орудия), но и целые крепости. Так, крепость Штетин с шеститысячным гарнизоном, при 160 орудиях сдалась бригаде генерала Ласалья, состоящей из двух гусарских полков — 5-го и 7-го (более 500 всадников).

Наполеон, восхищенный этим успехом, писал Мюрату, в чьем подчинении находился тогда Ласаль: «Если ваши гусары берут крепости, то мне остается расплавить тяжелую артиллерию и распустить инженеров...»

Эпоха войн и походов сформировала во Франции



Обмундирование, снаряжение и вооружение французских гусар в середине XVIII века.

прекрасных гусарских генералов: отличных наездников, смелых и предприимчивых военачальников, личным примером увлекавших солдат в бой.

Первое место в ряду легких конников по праву принадлежит Иоахиму Мюрату (1771–1815), мар-

шалу Франции и вице-королю Неаполя и обеих Сицилий. Его отец был простым трактирщиком и хотел, чтобы сын пошел в священники. Но вместо этого Мюрат поступил рядовым в 12-й Конно-егерский полк. Красивый, статный юноша, к тому же хорошо развитый физически, быстро освоил солдатскую науку и сумел выдвинуться. В 1795 году он уже командовал эскадронам в 21-м Конно-егерском полку и отличился, доставив со своими всадниками орудия в Париж, осажденный восставшими. Тогда его заметил Наполеон и взял к себе в адъютанты.

Вместе с будущим императором Мюрат воевал в Италии и в Египте, где совершил ряд блестящих подвигов. В 1804 году он стал маршалом Франции, сенатором и кавалером большого креста ордена Почетного легиона. В кампаниях 1805, 1806 и 1807 годов Мюрат командовал крупными кавалерийскими соединениями и всегда добивался победы над противником. В 1812 году ему был вверен 28-тысячный кавалерийский корпус (дивизии генералов Нансуги, Монбрена, Груши и Латур-Мобура). В 1813 году в сражениях под Дрезденом и Лейпцигом Мюрат последний раз водил в атаки французскую кавалерию.

«Он обязан мне был всем, чем стал впоследствии. Он любил, даже могу сказать, обожал меня, — писал потом Наполеон о своем верном соратнике и родственнике (Мюрат женился на его сестре Каролине). — Мюрат был храбр в виду неприятеля, и тогда он мог превосходить храбростью всех на свете...»

Иоахим Мюрат всегда носил гусарский мундир: доломан, ментик и чакчиры, богато расшитые золотом. В этой униформе и со стеклом в руке он изображен на памятнике, поставленном на могиле одной из его дочерей — Летиции.

Не меньше, чем Мюрат, во французской армии был известен генерал Антуан-Шарль-Луи Ласаль (1775—1809). Благодаря дворянскому происхождению, он стал офицером в 11 лет, но действительную службу начал в 1791 году в 24-м кавалерийском полку. В годы революции Ласаль, как дворянин, был ис-

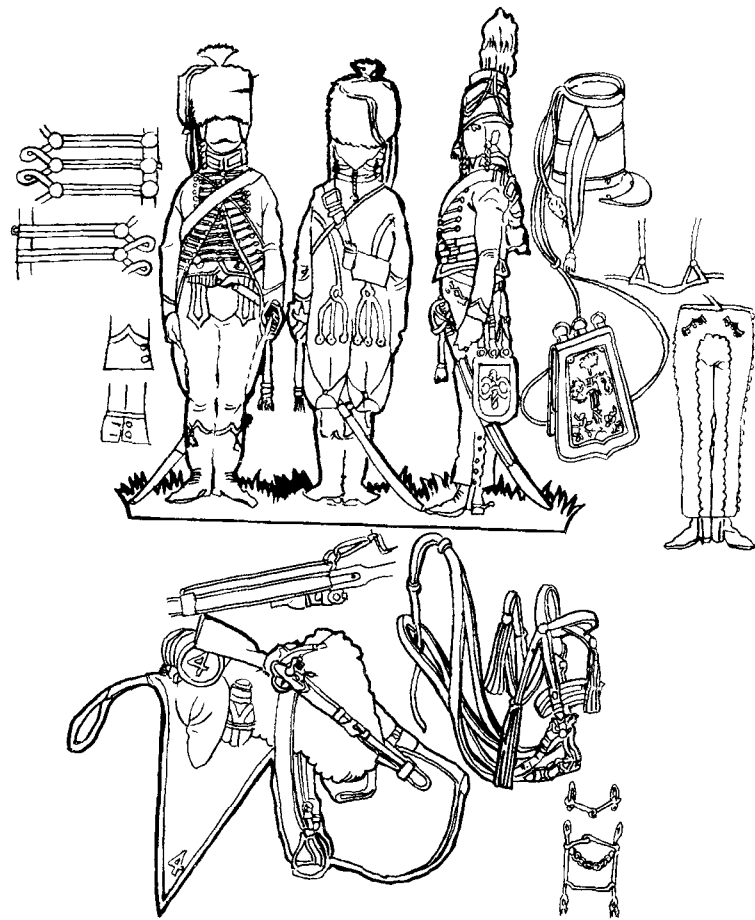

Обмундирование, снаряжение и вооружение французских гусар в конце XVIII века.

ключен из списков полка. Тогда он отказался от офицерского звания и поступил рядовым в 23-й Конно-егерский полк. В составе Северной армии Ласаль участвовал в войне 1792—1794 годов и выдающимися подвигами вновь заслужил чин офицера. С 1795 года Ласаль — адъютант маршала Келлермана. Он воевал в Италии, где на него обратил внимание Наполеон.



Ташка 8-го Гусарского полка времен 1-й Республики

В сражении при Риволи Ласаль, командуя эскадроном конно-егерей, опрокинул в овраг колонну австрийского генерала Очкая, чем решил исход битвы в пользу французов. В Египте Ласаль за боевые отличия получил чин полковника и стал командиром 22-й Конно-егерской полубригады. Находясь во главе кавалерийского авангарда под начальством Даву, Ласаль выполнял самые рискованные задачи и рубился с турками при Суаже, Согейдже, Самхуде и Шебрейсе, где он сломал в бою семь сабель и где под ним было убито три лошади. Из египетской экспедиции он вернулся командиром 10-го Гусарского полка. В 1805 году Ласаль был произведен в бригадные генералы и получил в командование сначала бригаду драгун в корпусе Клейна, а за-

тем бригаду гусар в корпусе резервной кавалерии Мюрата.

С этой гусарской бригадой он смело действовал в Германии в 1806 году. В декабре того же года в сражении при Гольмине он ходил в атаки на русские батареи и под ним было убито две лошади. Вскоре Ласаль получил чин дивизионного генерала и вся легкая резервная кавалерия французской армии была сосредоточена под его началом. В кампании 1807 года он сражался у Деппена, Прейсиш-Эйлау, Кенигсберга и Фридланда, а в бою у Гейльсберга спас от плена Мюрата, окруженного русскими кавалеристами.

Наполеон называл Ласалья рыцарем без страха и упрека. Сам же Ласаль так написал о себе в письме к жене: «Мое сердце — для тебя, моя кровь — для императора, а моя жизнь — для чести». Убит он был пулей австрийского пехотинца вечером после сражения при Ваграме, в котором вел в атаки гусар и в котором разгромил австрийскую кавалерию, пытавшуюся остановить корпус генерала Массена.

В отличие от Ласалья другой выдающийся кавалерийский генерал Клод-Пьер Пажоль (1772—1844) прожил долгую жизнь, удостоился сначала баронского, а затем и графского титула и в 1840 году еще ездил верхом и командовал всеми парижскими войсками при торжественной церемонии перенесения праха Наполеона в Дом инвалидов.

Службу Пажоль начал в 1789 году, бросив университет, где учился на адвоката. В 1796 году он уже командовал эскадроном в 4-м Гусарском полку. Особенно он отличился в бою при Штоках, где с двумя эскадронами гусар прикрывал отход французской армии и несколькими отчаянными атаками сумел остановить преследование.

В 27 лет Пажоль стал полковником и командиром 6-го Гусарского полка. Алые доломаны и темно-синие ментики солдат этого полка заметил Наполеон при Аустерлице, где они геройской атакой опрокинули бригаду австрийской пехоты. В 1807 году Пажоль был произведен в бригадные генералы и на-

значен командиром 6-й бригады легко-кавалерийской дивизии Ласале. Во время войны с Австрией в 1809 году в сражениях при Танне и Эжмюле он повел свою бригаду на врага, и его всадники изрубили до двухсот австрийских шевалежеров и гусар, а семьсот человек взяли в плен. За эту победу Пажоль был награжден командорским крестом Почетного легиона.

В 1812 году Пажоль получил чин дивизионного генерала и командовал дивизией легкой кавалерии в походе «Великой Армии» в Россию. В битве при Бородино он был тяжело ранен, но вернулся в строй в 1813 году и снова получил в командование дивизию. В сражении при Дрездене эта дивизия сыграла выдающуюся роль. Наполеон, наблюдавший за боем в присутствии Бертье, Мортье и Колленкура, заявил: «Нет такого другого кавалерийского генерала, как Пажоль. Он не только умеет сражаться, но также умеет хорошо охранять себя и никогда не допустит, чтобы неприятель застал его врасплох...»

Успехам наполеоновской конницы во многом способствовало то обстоятельство, что ее генералы имели под своей командой солдат и офицеров, которые, может быть, и не были так хорошо обучены, как кавалеристы наемных армий, но которые в высшей степени были воодушевлены стремлением к подвигам и славе, желали отлично выполнить свой воинский долг, презирали смерть. Моральное превосходство над противником в войнах, особенно времен революции, безусловно принадлежало французам.

Понимая роль кавалерии в исполнении своих планов по завоеванию европейского континента, французский император постепенно увеличивал число конных полков в своей армии. К 1814 году у него имелось около 180–190 тысяч кавалеристов. Они были организованы следующим образом.

Гвардия: конно-гренадерский полк (1250 человек), конно-егерский полк (2500 человек) и при нем



Полковник 1-го Гусарского полка Рувилло
в полной парадной форме, 1804–1805 годы.

эскадрон мамелюков (250 человек), 2 эскадрона жандармов (450 человек), драгунский полк (1250 человек), 3 полка легких конников-пикинеров (польский, датский и немецкий, 6500 человек), 4 полка почетных гвардейцев (10 тысяч человек) и 3 полка ги-

дов-разведчиков (6 тысяч человек). Всего по штатам — 28 382 человека, но в действительности, после всех походов и сражений 1812—1813 годов, — гораздо меньше.

Армия: 2 карабинерных полка, 14 кирасирских, 24 драгунских, 9 легко-конных-пикинерных (в России, Германии и Англии эти полки назывались уланскими), 30 конно-егерских и 14 гусарских. Всего — 93 полка, около 150 тысяч человек.

Можно заметить, что предпочтение при организации новых конных частей было отдано легкой кавалерии: конно-егерям, гусарам и уланам. На взгляд полководца, они лучше выполняли те задачи, которые он возлагал на конницу, больше соответствовали его представлениям об этом, самом мобильном тогда роде войск.

Французские гусары, например, прекрасно действовали и в генеральных сражениях (при Аустерлице, где отличились 1, 2, 5, 7, 8, 9 и 10-й Гусарские полки), и в самостоятельных операциях (рейд в Германии в 1806 году, совершенный 5, 7 и 9-м Гусарскими полками), и в карательных походах против партизан (Испания, 1808—1812 годы: 1, 4, 9 и 12-й Гусарские полки).

В Бородинском сражении участвовало 6 французских гусарских полков. Согласно штатам 1807—1810 годов, кавалерийские полки, входившие в «Великую Армию», состояли каждый из пяти эскадронов, из которых четыре были действующими, а пятый — запасной. Каждый действующий эскадрон делился на две роты. В роте легкой кавалерии числилось 4 офицера (капитан, лейтенант и 2 младших лейтенанта), 14 унтер-офицеров, 2 трубача и 108 рядовых, всего 128 человек и 129 лошадей, так как капитан имел две лошади. Следовательно, эскадрон состоял из 256 всадников (вместе с офицерами), а четырехэскадронный полк насчитывал более тысячи строевых чинов. Впрочем, на пути к Москве кавалерия «Великой Армии» потеряла немало солдат, офицеров и строевых лошадей как в самом походе, так и в боях с русской армией. Потому ситуацию французского эскадрона у Бо-

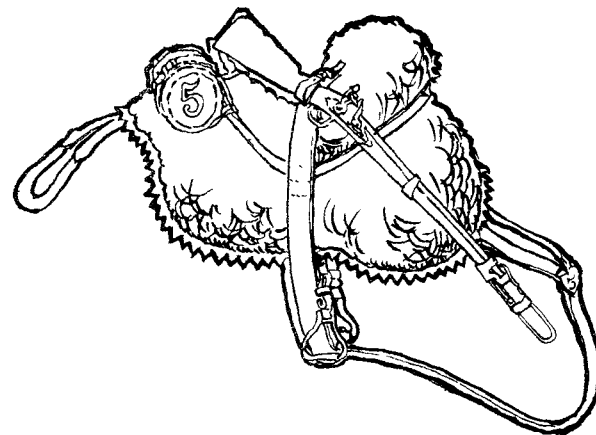
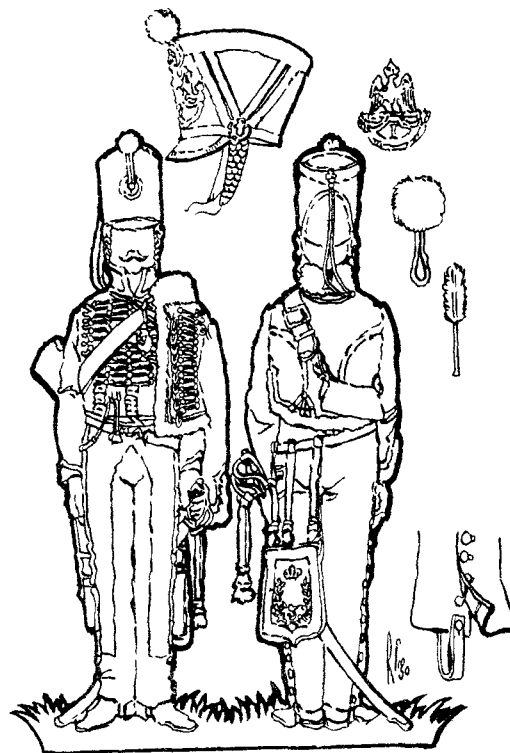

Обмундирование, снаряжение и вооружение французских гусар в 1815 году.

родино примерно можно определить в 100–150 всадников.

Генеральное сражение также дорого стоило конникам Наполеона. Два гусарских полка: 5-й (командир полковник барон Мезио) и 9-й (командир полковник Мэнье) входили в состав 2-й легко-кавалерийской дивизии генерала Пажоля и сражались около деревни Семеновское. В 5-м полку было убито 2 офицера, ранено — 11. В 9-м полку был убит 1 офицер и ранено 6. Другие два гусарских полка: 7-й (командир полковник барон Юльнер) и 8-й (командир полковник дю Куэтлоске) находились у оврага недалеко от деревни Семеновское и потеряли: первый 6 офицеров (1 убит, остальные ранены, в том числе командир полка); второй 2 офицера (1 убит, 1 ранен, это был полковник дю Куэтлоске).

В дивизию генерала Шастеля входил 6-й Гусарский полк (командир барон Валлен, состав — 3 эскадрона). Гусары сначала стояли перед Курганной батареей, затем приняли участие в рукопашной кавалерийской схватке за ней и ходили в атаки на русскую пехоту, рубились с русскими драгунами. В полку было убито 2 офицера и 7 ранено.

Большую часть строевых чинов в 11-м Гусарском полку составляли голландцы (командир полковник барон де Каллер, состав — 3 эскадрона). Наступая по Новой Смоленской дороге, гусары у деревни Валуево попали в засаду. На них напали с фланга донские казаки и батальон нашего Изюмского гусарского полка. В этом бою 11-й полк потерял 11 офицеров (2 — убитыми, 9 — ранеными)².

Россия

С началом реформаторской деятельности Петра Великого следы новгородских тяжеловооруженных гусар теряются. Но преобразователь России полагал необходимым завести в своей регулярной армии именно легкую конницу, сходную с ополчением короля Матвея Корвина и уже известную в европей-

ских странах. В 1707 году он поручил сербскому выходцу Апостолу Кичичу набрать в южной России и в Малороссии из валахов, сербов и молдаван 300 человек «добрых и искусных людей при восьми офицерах». Они-то и образовали гусарскую команду, полу-

чившую название «Валашская хоронгвия». Во время войны с Турцией в 1711 году число гусар увеличилось: набрали шесть валашских полков и две хоронгвии. Но никаких сведений о численности, организации, снаряжении и вооружении этих частей не сохранилось. Неизвестно также, в каких боевых действиях они принимали участие. Поскольку эти полки были наемными, то их содержание обходилось казне очень дорого и после Прутского похода (1711 год) их распустили.

Русско-турецкая война 1735—1739 годов вновь поставила на повестку дня вопрос об организации легкой кавалерии, способной противостоять многочисленной турецко-татарской коннице. В Днепровской армии фельдмаршала Миниха в 1737 году существовал так называемый «гусарский корпус» из пятисот человек. Гусары участвовали в сражении под Ставучанами весной 1739 года, но особо себя не проявили в силу своей малочисленности.

Как и при Петре, в «гусарском корпусе» служили выходцы из балканских стран. Сербь, черногорцы, хорваты, болгары, словаки видели тогда в России своего защитника перед лицом агрессивной и могущественной Османской империи. Спасаясь от турецкого гнета, на русские земли бежали не только славяне, но и грузины, молдаване, венгры. Всем им Россия дала и кров, и хлеб, и оружие, чтобы сражаться с общим врагом.

Так, в 1739 году подполковник Стоянов сформировал гусарский полк из сербов, подполковник Куминг — из венгров, князь Мамунов-Давыдов — из грузин. Царский указ 1741 года узаконил существование гусарских полков в русской армии и впервые определил принципы их организации, вооружения, снаряжения, обмундирования, пополнения людьми. Создано было тогда четыре гусарских полка: Сербский, Венгерский, Грузинский и Молдавский. Эти названия были даны не случайно. Они соответствовали национальности личного состава каждой воинской части.

Вот штаты первых гусарских полков в России.

В каждом полку — 10 рот, 33 офицера, 60 унтер-офицеров, 800 рядовых, 10 трубачей и 1 литаврищик. Нестроевые: 10 цирюльников, 10 кузнецов, 10 седельников, 10 ротных писарей. Был и так называемый «унтер-штаб»: адъютант полка, квартирмейстер,

обозный (полковой обоз состоял из 60 повозок) аудитор, лекарь, подлекарь, коновал, священник и полковой писарь

Обмундирование первым гусарам было дано по образцу австрийской армии и заключалось в традиционных предметах их униформы — доломан (или дуломан, долман) — короткая суконная куртка с стоячим воротником, обшитая шнурами, галунами и пуговицами, ментик (ментия) — такая же куртка но еще и опушенная мехом, чакчиры — узкие суконные штаны, также обшитые галунами и шнурами, ботинки — короткие сапоги, вырезанные впереди на голенищах «сердечком», с прибивными шпорами, высокая меховая шапка со шлыком — суконным мешком, пришитым сверху. Полки различались между собой цветами мундиров. В Сербском полку они были василькового цвета с черными шнурами и галунами, в Венгерском — красные с черными шнурами и галунами, в Грузинском — доломаны и ментики желтые, чакчиры красные, шнуры и галуны — красные и желтые. Офицеры всех полков в отличие от рядовых имели золотые шнуры, галуны и пуговицы, желтые сапоги и мех на ментике не черный, а серый.

Вооружение гусар состояло из длинной сабли, карабина со штыком, двух пистолетов в конном строю которые возили в кожаных сумках, привязанных к передней луке седла. Предметом военного снаряжения присущим только гусарам, была ташка — плоская кожаная сумка, сверху обшитая сукном. Ее носили на длинных ремнях у колена.

Первые гусарские полки вошли в состав регулярной русской армии, но сами они при этом были не регулярными, а поселенными. В соответствии с указом 1741 года каждый гусар получал земельный надел и жалованье — 38 рублей 94 копейки в год для приобретения строевой лошади (она стоила 18 рублей), оружия, обмундирования и амуниции. Мундирные и амуничные вещи у гусар были очень дороги, так как в России их тогда делать не умели, и все приходилось закупать в Австрии.

Правительство щедро наделяло гусар землей и селило их на Украине, причем весьма компактно. В 1753 году там даже была создана новая административно-территориальная единица — Славяно-Сербия — со своим центром в городе Бахмуте (ныне 10-

род Артемовск Донецкой области). Затем на территории Правобережной Украины от Днепра до реки Синюхи возникло еще одно образование такого же типа — Ново-Сербия — со своим центром в городе Новомиргороде. После реформы 1764 года обе эти области вошли в состав губерний: Славяно-Сербия — в Екатеринославскую, а Ново-Сербия — в Новороссийскую. Таким образом, гусары получили особый статус «воинских поселян». Это означало, что они были людьми вольными, имеющими землю, но обязанными служить за нее: нести пограничное и сторожевое охранение в мирное время, и выступать в поход со своими припасами, оружием и лошадьми во время войны.

Первое появление русских гусар на поле боя нельзя назвать особенно удачным. Во время Семилетней войны в знаменитом сражении при Гросс-Егерсдорфе в августе 1757 года они встретились с прусской кавалерией, по праву считавшейся тогда сильнейшей в Европе. Пруссаки нанесли удар внезапно, превосходящими силами, и неопытные, необстрелянные Сербский и Венгерский полки, стоявшие на левом фланге вместе с чугуевскими казаками, почти не оказав сопротивления противнику, отступили. Остановила вражескую конницу доблестная русская пехота. Она открыла залповый огонь и заставила кирасир и драгун Фридриха II отойти.

Начавшиеся в Пруссии боевые действия «малой войны» позволили нашим гусарам лучше проявить себя. Участвуя вместе с казаками в рейдах по тылам противника, они действовали решительно. Например, в успешном рейде к городу Фридбергу летом 1758 года, который совершил отряд Еропкина, приняли участие два эскадрона Венгерского гусарского полка. В своем рапорте Еропкин отметил и гусарских офицеров: полковника Зорича, подполковника Прерадовича и поручика Станицева, которые «свою должность с отличной храбростью похвально исполняли».

Одной из самых удачных операций русской армии осенью 1760 года был рейд на Берлин. В состав

ве корпуса, отправившегося к Берлину, кроме казаков, кирасир и драгун находились и три гусарских полка: Сербский, Молдавский и Ново-Сербский. У стен города гусары рубились на саблях с прусской кавалерией, и тут подполковник Ново-Сербского полка Цветинович, командуя четырьмя эскадронами, потеснил неприятеля и взял в плен 30 человек. Полковник Текели во главе Сербского полка бросился на прусскую пехоту, ворвался в каре и взял в плен 1000 человек. Полковник граф Подгоричани, смело скакавший впереди своего отряда, разбил прусский авангард, состоявший из полка линейной пехоты, 300 егерей и шести эскадронов конницы.

Семилетняя война показала, какую пользу может принести на поле боя правильно организованная и хорошо обученная легкая конница. Правительство решило формировать новые гусарские полки. Царский указ об этом вышел в 1765 году, но теперь гусарские мундиры надели не сербы, молдаване и грузины, а... украинские казаки.

С упразднением слободского казачьего войска на Украине вместо прежних казачьих полков были созданы пять гусарских: Ахтырский, Изюмский, Сумский, Острогожский и Харьковский. Без сомнения, казаки, с детства привыкшие к седлу, были лучшими кандидатами в гусары. Но организация гусарских полков не свелась к одному переодеванию вольных сынов степей в форменные доломаны и ментики, а затронула всю жизнь казацких общин, превратила украинских казаков в обыкновенное «податное сословие», лишив их прежних привилегий.

Например, в Ахтырский полк вместо прежнего выборного полковника был назначен новый командир — гусарский офицер граф Подгоричани, удостоенный чина бригадира за свои подвиги в годы Семилетней войны. Под его руководством из ахтырских казаков отобрали тех, кто по состоянию здоровья, возрасту и росту (не менее 170 см) был годен к службе в регулярной армии. Вместо быв-

ших у ахтырцев казачьих лошадей, неказистых и малорослых, закупили 972 строевых и получили для них новое конское снаряжение: венгерские седла с ленчиком и войлоком, уздечки с мундштуками и трензельными удилами вместо одних трензельных.

Затем в полку начались регулярные «экзерциции воинские», то есть учения. Весной 1766 года, когда сошли снега с полей, бывшие казаки стали выезжать в степь под селом Ахтыркой и учиться действовать по командам офицеров и в сомкнутом конном строю «колени о колени», ходить в атаки шеренгами, а не лавой, как это было у них заведено раньше, делать повороты и заезды поэскадронно и повзводно, что требовало немалой выучки от лошадей.

Обучение гусар велось по кавалерийскому Уставу 1763 года. Однако особые задачи легкой конницы по мнению военной администрации, требовали не особого, гусарского Устава. Написать такой Устав поручили бригадиру Подгоричани. Но он, лихой наездник и отличный строевой офицер, был лишь «в нужде грамотным» и с этим поручением не справился. Русские гусарские полки остались без гусарского Устава. Но это не помешало им успешно сражаться с турками в годы первой Русско-турецкой войны (1768—1774) и внести свою лепту в такие громкие победы русского оружия, как сражения при Кагуле, при Рябой Могиле, на реке Ларге, взятие крепостей Хотин, Килия, Измаил.

Хотя по Кючук-Кайнарджийскому мирному договору, подписанному с турками в июне 1774 года, в России отошли Причерноморье и Приазовье, а граница с Турцией на Украине отодвинулась до реки Южный Буг, многие проблемы в отношениях двух стран не были решены. Турки жаждали реванша, и военные действия вспыхнули вновь в 1787 год. Но гусары в них участия не принимали по той причине, что в это время гусарских полков в русской армии не было.

Президент Военной коллегии, фельдмаршал и ко-

мандующий всей русской конницей светлейший князь Потемкин-Таврический лишил армейских щеголей их излюбленного мундира в ходе реформы 1783—1786 годов. Реформа сыграла положительную роль и совершенно преобразила нашу конницу, но с

гусарами обошлась сурово. Все гусарские полки, ставшие теперь не поселенными, а регулярными, были переименованы в легко-конные. Для экономии казенных денег и для унификации форменной одежды гусары получили вместо расшитых доломанов и ментиков одинаковые со всей армией куртки из синего сукна с красными воротниками, лацканами и обшлагами.

Впрочем, два гусарских формирования все-таки сохранились. Первое в Санкт-Петербурге, при дворе Екатерины II, называлось лейб-гвардии Гусарским эскадронам; оно насчитывало в своих рядах 133 человека. Сформировали его в 1775 году из нижних чинов гусарских полков Сербского, Молдавского, Валашского, Черного и Желтого, особенно отличившихся в первую Русско-турецкую войну.

Второе формирование, пышно именовавшееся полком, находилось в Гатчине и состояло из 175 человек. Здесь наследник престола великий князь Павел Петрович держал собственное небольшое войско. В гатчинском отряде, как отмечал современник, «служил сор екатерининской армии», то есть люди, отчисленные за разные провинности и проступки из полков, а также иностранцы, в основном выходцы из Пруссии, которых наследник нанимал для передачи военного опыта своего кумира — прусского короля Фридриха II.

Павел Петрович и вернул гусар в русскую армию, когда начал царствовать. Безжалостно ломая военную систему, созданную Потемкиным, император создавал свою армию по образу и подобию прусской. Он почти в два раза сократил численность конницы и при этом придерживался соотношения между ее родами, принятого в Пруссии еще в середине XVIII столетия, в эпоху расцвета линейной тактики. У Фридриха было 13 кирасирских полков, 12 драгунских и 10 гусарских. Русская кавалерия к концу царствования Павла I имела 13 кирасирских, 12 драгунских и 8 гусарских полков, а кроме того, еще два конных вербованных полка (будущие уланы) и один регулярный казачий полк: Чугуев-

ский, впоследствии также переименованный в уланский.

Но и теперь нашим гусарам, переодетым в униформу прусского образца, воевать не пришлось. Самым значительным военным событием павловской эпохи был Итало-Швейцарский поход Суворова в 1799—1800 годах, но в нем они участия не принимали. Лишь один гусарский полк — Сумский, или в те годы полк генерал-майора Лыкошина, затем генерал-майора Головина — находился в корпусе Римского-Корсакова, разбитом в сражении при Цюрихе в сентябре 1799 года.

Зато русские гусары наконец-то получили свой собственный Устав. Он вышел в свет в 1797 году и назывался «Его Императорского Величества Воинский Устав о полевой Гусарской службе». Не беда, что эта книга являлась переводом с немецкого и повторяла, правда, с некоторыми изменениями, аналогичный Устав Фридриха II. Главное было сделано: русская легкая конница получила свод правил и узаконений, отражающих все особенности ее службы. Гусарский Устав имел много ссылок на «Устав Конного полка» (для кирасир и драгун), также вышедший в 1797 году. Оба эти издания, впоследствии дополненные отдельными приказами и инструкциями, определили повседневную жизнь, быт, обучение и действия на поле боя наших гусар и улан в новый период европейской военной истории, который принято называть наполеоновским.

Еще с самых первых столкновений с Наполеоном, которые происходили вдалеке от Санкт-Петербурга и Москвы, в России понимали, куда в конечном счете будет направлен удар нового претендента на мировое господство. Но армия, оставленная убитым заговорщиками 11 марта 1801 года императором Павлом I, была совершенно не готова к борьбе с невиданным доселе противником. Она нуждалась в срочных реформах, и к ним правительство Александра I приступило незамедлительно.

Воинская комиссия, которую возглавил младший

брат императора цесаревич великий князь Константин Павлович, начала работу в июле 1801 года. В ее состав вошли известные военачальники и опытные военные администраторы: генералы от инфантерии князь Прозоровский, Ламб, Татищев, Голенищев-Кутузов, генерал-провиантмейстер Свечин, генерал-лейтенанты Аракчеев, Тормасов, князь Волконский, князь Долгоруков, генерал-майор Русанов.

Комиссия должна была внести предложения по целому ряду вопросов, связанных с устройством и содержанием войск: определить общее их число по родам и порядок их размещения, разработать штаты полков, рот и эскадронов, определить меры по лучшему продовольствованию и фуражированию, обмундированию, снаряжению и вооружению армии. Комиссия довольно быстро пришла к выводу, что численность регулярной кавалерии не находится «в соразмерности числа эскадронов с числом батальонов», или проще говоря, что пехоты в российской армии слишком много, а конницы — слишком мало (это было следствием политики экономии средств, которую проводил Павел I). Еще один вывод комиссии касался тяжелой конницы: предложено было ее сократить с тринадцати полков до шести, увеличив при этом драгунский корпус. Комиссия озаботилась и судьбой легкой кавалерии. Всем было ясно, что ее численность надо увеличивать. Но генералы не осмелились сами предлагать такое, написав, что «когда предстанет надобность, то может и кавалерия быть умножена казаками и другими нерегулярными войсками, без излишних по содержанию в мирное время издержек...»⁵

Император Александр I, понимая, что мирное время может оказаться очень коротким, а казаки по организации и дисциплине никогда не сравняются с конницей регулярной, принял решение о формировании шести новых кавалерийских полков, два из которых должны были стать гусарскими. Указ об этом вышел в мае 1803 года. Затем в 1806 и 1807 годах были созданы еще два гусарских полка. Всего же 1812 году Россия имела 12 гусарских

полков: 1 — в гвардии и 11 — в армии. В декабре 1812 года был сформирован еще один армейский гусарский полк, а в феврале 1824-го — еще один гвардейский.

1. Лейб-гвардии Гусарский полк

Был создан в январе 1798 года при разделении пятиэскадронного лейб-гвардии Казачьего полка на два: казачий и гусарский. Начало вел от лейб-гвардии Гусарского эскадрона (1775 год) и Гатчинского гусарского полка. Все эти годы лейб-гусары несли караульную службу при дворцах императорской фамилии, а боевое крещение приняли в 1805 году при Аустерлице. За храбрость и мужество, проявленные в сражениях с армией Наполеона, полк получил три Георгиевских штандарта с надписью: «За отличие при поражении и изгнании неприятеля из пределов России 1812 года». В это время шефом полка был генерал-лейтенант, затем генерал от кавалерии граф П. Х. Витгенштейн, полковым командиром — генерал-майор И. Е. Шевич (убит в сражении при Лейпциге 4 октября 1813 года). В этом полку с июля 1806 года служил поручиком Денис Васильевич Давыдов, а с февраля 1807 года он в этом полку уже только числился, так как на самом деле являлся адъютантом князя П. И. Багратиона и находился при нем.

2. Лейб-гвардии Гродненский гусарский полк

Был сформирован в феврале 1824 года в составе четырех эскадронов и пешего резерва в Варшаве из уроженцев Польши и Литвы. Ему было передано историческое название армейского Гродненского гусарского полка, прославившегося своими подвигами в годы наполеоновских войн, а старый Гродненский полк переименован при этом в Клястицкий. Из старого полка в новый было переведено 176 нижних чинов с лошадьми и оружием.

Все это было очень необычно для императорской армии той эпохи, когда к полковым традициям относились бережно. Историк Клястицкого полка В. П. Цехановецкий дает в своей книге две версии этого события. Первая: полк был назван так в честь

сражения под Клястицами, где особенно отличился и где погиб его славный шеф генерал-майор Я. П. Кульнев. Вторая: переименование полка связано со встречей в 1824 году генерала Ф. В. Ридигера, ставшего после смерти Кульнева шефом гродненских гусар, с императором Александром I. Государь спросил Ридигера, было ли ему когда-нибудь страшно в бою. Старый гусар, помявшись, ответил: «Да, ваше величество. Один раз, в Сивошинском дефиле, под Клястицами... (там полк попал в засаду. — А. Б.)». Спустя некоторое время после этого и вышел Высочайший Приказ о переименовании Гродненского полка Клястицкий⁴.

Первым шефом лейб-гвардии Гродненского гусарского полка был цесаревич великий князь Константин Павлович, первым командиром — полковник Г. К. Штрандман. Боевое крещение полк принял в 1831 году, при усмирении мятежа в Польше. С 26 февраля по 9 апреля 1838 года в четвертом эскадроне полка командиром взвода состоял корнет М. Ю. Лермонтов, знаменитый поэт.

3. Александрийский гусарский полк

Был сформирован в июне 1783 года из солдат и офицеров Далматского и Македонского гусарских полков, поселенных в Новороссийской губернии под названием Александрийского легко-конного. В 1796 году был назван гусарским генерал-майора Голубевского полком, в 1801 году — Александрийским гусарским. В сражениях с французами в 1812, 1813 и 1814 годах заслужил две коллективные награды: знаки на кивера с надписью: «За отличие 14 августа 1812 года» и Георгиевские трубы. В это время шефом полка был генерал-майор, затем генерал-лейтенант и генерал-адъютант граф К. О. де Ламберт, французский эмигрант, принявший русское подданство, полковым командиром — полковник, затем генерал-майор А. А. Ефимович.

4. Ахтырский гусарский полк

Вел свое начало от Ахтырского слободского казачьего полка (Украина) и реформирован в гусарский в мае 1765 года. В 1784 году был назван Ахтыр

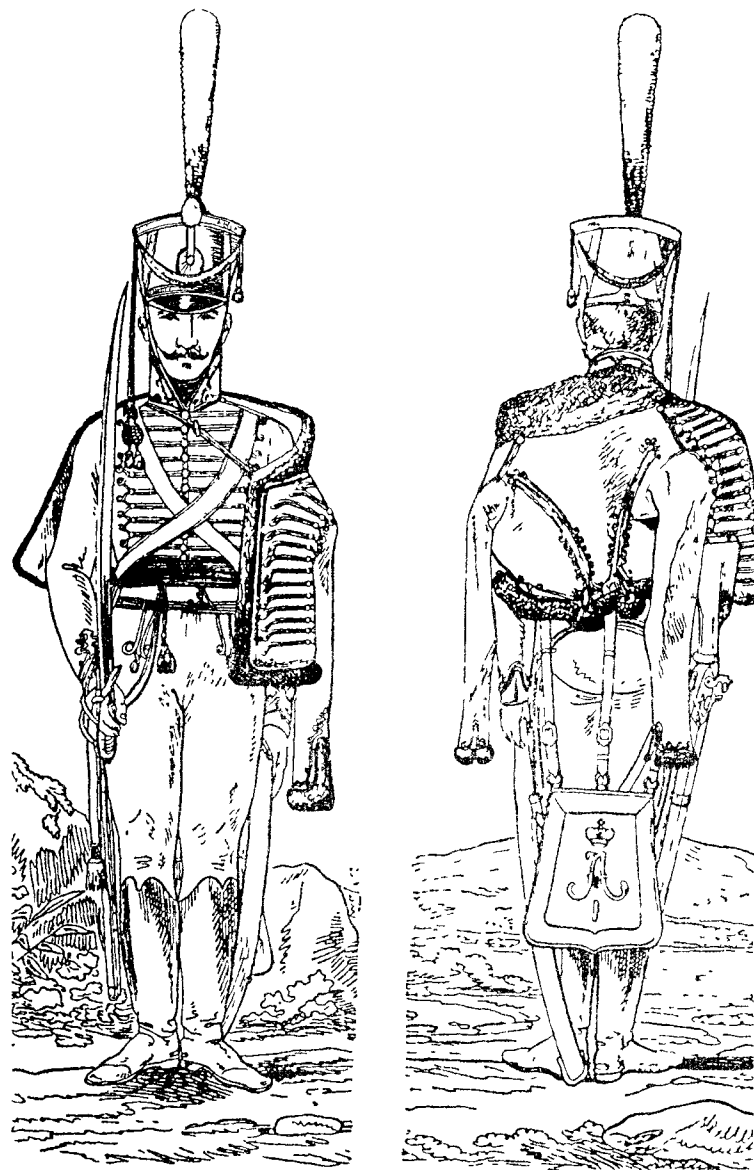

Рядовой гусарского полка,
1811 год. Рисунок с натуры Л. Орловского.

ским легко-конным, в 1796 году — гусарским генерал-майора Линденера полком, в 1801 году — снова Ахтырским гусарским. В 1812—1814 годах полк заслужил три коллективные награды: серебряные трубы с надписью: «За отличие при поражении и изгнании неприятеля из пределов России 1812 года», знаки на кивера с надписью: «За отличие 14 августа 1813 года» и Георгиевские штандарты с надписью: «В воздаяние отличного мужества и храбрости, оказанных в благополучно оконченную кампанию 1814 года». В это время шефом полка был генерал-майор, затем генерал-лейтенант и генерал-адъютант И. В. Васильчиков 1-й, полковым командиром — его младший брат полковник, затем генерал-майор Д. В. Васильчиков 2-й. В этом полку с апреля 1812 года до конца 1814 года служил Д. В. Давыдов, перешедший с чином подполковника из штаба князя Багратиона в армию.

5. Белорусский гусарский полк

Был сформирован в мае 1803 года в Киевской губернии на основе четырех эскадронов, отчисленных от Александрийского, Елисаветградского, Ольвиопольского и Павлоградского полков. Боевое крещение принял в 1805 году в Молдавии, в боях с турками при Журже и Рассевате. В сражениях с французами заслужил две коллективные награды: знаки на кивера с надписью: «За отличие 14 августа 1813 года» и серебряные трубы с надписью: «За отличное мужество и храбрость, оказанные в благополучно оконченную кампанию 1814 года». Шефом полка в это время был генерал-майор С. Н. Ланской (смертельно ранен в бою при Краоне 23 февраля 1814 года), полковым командиром — подполковник, затем полковник И. К. Данилович. В 1804 году в этот полк был переведен ротмистром Д. В. Давыдов из Кавалергардского полка в наказание за сочинение и распространение басни «Голова и Ноги», в которой он пренебрежительно отозвался об императоре Александре I.

6. Гродненский гусарский полк

Был сформирован в июне 1806 года в городе Тропце Псковской губернии на основе пяти эскадронов,

отчисленных от Александрийского, Ольвиопольского и Изюмского полков. Боевое крещение получил в январе 1807 года в сражении при Прейсиш-Эйлау. В 1812—1814 годах заслужил две коллективные награды: серебряные трубы с надписью: «За отличие при поражении и изгнании неприятеля из пределов России 1812 года» и знаки на кивера с надписью: «За отличие». В 1812 году шефом полка был генерал-майор Я. П. Кульнев (смертельно ранен в бою под Боярщиной 20 июля 1812 года), полковым командиром — полковник Ф. В. Ридигер, с августа 1812 года — шеф полка.

7. Елисаветградский гусарский полк

Был сформирован в крепости святой Елисаветы из поселенного там казачьего полка под названием Елисаветградского пикинерного в марте 1764 года. Переименован в 1783 году в Елисаветградский легко-конный, в 1790 году — в Елисаветградский конноегерский, в 1796 году — в гусарский генерала от кавалерии Дунина, в 1801 году — в Елисаветградский гусарский полк. В сражениях с французами заслужил две коллективные награды: серебряные трубы с надписью: «За отличие при поражении и изгнании неприятеля из пределов России 1812 года» и знаки на кивера с надписью: «За отличие». В это время шефом полка был генерал-майор А. М. Всеволожский, полковым командиром полковник, затем генерал-майор Г. А. Шостаков.

8. Изюмский гусарский полк

Вел свое начало от Изюмского слободского казачьего полка (Украина) и в мае 1765 года при присоединении двух эскадронов Венгерского гусарского полка был переформирован в городе Изюме в гусарский Изюмский полк. В 1784 году назван Изюмским легко-конным, в 1796 году — гусарским генерал-лейтенанта Зорича, в 1801 году — Изюмским гусарским. Боевое крещение гусары получили в боях первой Русско-турецкой войны и особую храбрость и мужество проявили при штурме крепости Измаил в 1790 году. Сражаясь с французами в 1812—1814 годах, полк заслужил две коллективные

награды: Георгиевские штандарты с надписью: «За отличие при поражении и изгнании неприятеля из пределов России 1812 года» и знаки на кивера с надписью: «За отличие». Шефом полка в это время был генерал-майор, затем генерал-лейтенант И. С. Дорохов (тяжело ранен в сражении при Малоярославце 12 октября 1812 года, после чего оставил армию), полковым командиром подполковник, затем полковник и генерал-майор граф О. Ф. Долон французский эмигрант, принявший русское подданство.

9. Лубенский гусарский полк

Был сформирован в городах Шклове и Могилеве на Днепре из вербованных русских и иностранных подданных в марте 1807 года. Боевое крещение получил в боях Отечественной войны 1812 года и заслужил коллективную награду: знаки на кивера с надписью: «За отличие». Шефом полка в это время был генерал-майор А. П. Мелиссино (погиб в сражении при Дрездене 15 августа 1813 года), затем генерал-майор Е. В. Давыдов (тяжело ранен в сражении при Лейпциге 4 октября 1813 года: осколками гранаты ему оторвало кисть правой руки и левую ногу по колено), затем — подполковник Е. Х. Покровский и генерал-майор И. Е. Трощинский (с января 1814 года), полковым командиром в 1812 году был полковник А. Л. Давыдов (ранен в бою под Кульмом 17 августа 1813 года), затем его брат — П. Л. Давыдов.

10. Мариупольский гусарский полк

Был сформирован из солдат и офицеров Луганского и Полтавского пикинерных полков в июне 1783 года под названием Мариупольского легкоконного, в 1796 году переименован в гусарский генерал-майора Боровского полк, в 1801 году — в Мариупольский гусарский. Боевое крещение гусары получили в битве при Аустерлице в 1805 году. В 1812—1814 годах полк заслужил две коллективные награды: серебряные трубы с надписью: «За отличие при поражении и изгнании неприятеля из пределов России 1812 года» и знаки на кивера с надписью: «За от-

личие 14 августа 1813 года». Шефом полка в это время был генерал-майор, затем генерал-лейтенант и генерал-адъютант барон Е. И. Меллер-Закомельский, полковым командиром — полковник, затем генерал-майор князь И. М. Вадбольский. В этом полку с января 1808 года по апрель 1811 года под именем корнета Александра Андреевича Александрова служила знаменитая «кавалерист-девица», героиня Отечественной войны 1812 года Надежда Андреевна Дурова.

11. Ольвиопольский гусарский полк

Был сформирован из солдат и офицеров Сербского и Болгарского гусарских полков в июне 1783 года, в 1784 году переименован в Ольвиопольский легкоконный, в 1788 году вновь стал гусарским. Участвовал в сражениях с французами в 1812—1814 годах при Вильно, Бауцене, Дрездене, Лейпциге, Бриенне, затем во Франции при Мезон-Руж, Барсьюр-Об, Арси-сюр-Об и Фер-Шампенуазе. Шефом полка в это время был генерал-майор Н. В. Дехтерев, полковым командиром — полковник, затем генерал-майор Д. В. Шуханов.

12. Павлоградский гусарский полк

Был сформирован из солдат и офицеров Днепровского и Екатеринославского пикинерных полков под названием Павлоградского легкоконного в июне 1783 года, в 1796 году переименован в гусарский генерал-лейтенанта Боура полк, в 1801 — в Павлоградский гусарский. Особенно отличились павлоградцы в 1805 году. Они находились в составе пяти тысячного отряда генерала князя П. И. Багратиона, которому было поручено прикрывать отход русской армии и который стойко сражался у Шенграбена и Амштетена с французскими войсками численностью в 30 тысяч человек. Как и все части этого отряда, Павлоградский полк за беспримерную храбрость был награжден Георгиевскими штандартами с памятной надписью. В 1812—1814 годах гусары заслужили еще одну коллективную награду: знаки на кивера с надписью: «За отличие». Шефом полка в это время был генерал-майор, затем генерал-лейтенант

Е. И. Чаплиц, полковым командиром — полковник; князь С. Э. Жевахов.

13. Сумский гусарский полк

Вел свое начало от Сумского слободского казачьего полка (Украина) и был переформирован в городе Сумы в гусарский Сумский полк в июне 1765 года. В 1784 году назван Сумским легкоконным, в 1796 году — Сумским гусарским генерала от кавалерии Шевича, в 1801 году — Сумским гусарским. В сражениях с французами в 1812—1814 годах полк заслужил три коллективные награды: Георгиевские трубы с надписью: «За отличие при поражении и изгнании неприятеля из пределов России 1812 года», знаки на кивере с надписью: «За отличие» и Георгиевские штандарты с надписью: «В воздаяние отличных подвигов, оказанных в благополучно оконченную кампанию 1814 года». Шефом полка в это время был генерал-майор, затем генерал-лейтенант граф П. П. фон дер Пален, полковым командиром — полковник Н. А. Канчиелов (сильно контужен в бою при Витебске 15 июля 1812 года), затем — полковник Д. А. Де лянов.

14. Иркутский гусарский полк

С некоторой долей условности его также можно отнести к легендарным армейским гусарам 1812 года. История создания Иркутского гусарского полка не совсем обычна; она свидетельствует об атмосфере всеобщего патриотического подъема, царившего в русском обществе в то время, а также о высоком престиже гусарской службы.

Когда в Москве в июле и в августе 1812 года шла формирование народного ополчения, граф Пётр Иванович Салтыков объявил о решении за свой счет образовать конный полк десятиэскадронного состава. Для обмундирования полка граф хотел избрать гусарскую униформу и назвать его Московским гусарским графа Салтыкова полком. С прошением об этом он обратился к императору Александру I, и вскоре высочайшее разрешение было получено. Более того, государь, желая поддержать порыв молодого патриота и облегчить его траты на формирование

воинской части, приказал выдать оружие для гусар графа Салтыкова из Московского арсенала бесплатно. Для строевого образования конников-ополченцев он велел откомандировать в Москву 40 солдат и унтер-офицеров из драгунских полков Нижегородского, Нарвского и Борисоглебского, что и было исполнено 19 августа 1812 года.

Москвичи с энтузиазмом отнеслись к идее Салтыкова и записывались в гусары охотно. Так, обер-офицером в полк был принят студент Московского университета Александр Грибоедов.

Сохранилась переписка по поводу зачисления в гусары нескольких рабочих Московской синодальной типографии (этому противилось церковное начальство). Кроме того, в полк поступали крепостные крестьяне графа Салтыкова. Точных сведений о числе волонтеров не имеется, но ведомости Московского арсенала подтверждают, что полку было отпущено 320 гусарских карабинов, но не новых, а отремонтированных, 895 сабель (новых), 120 уланских пик и более 800 пистолетов «из цесарских, переправочных», то есть прошедших в арсенале ремонт и переделку. Граф придумал для своего полка красивую форму: черные ментики и доломаны и малиновые чакчиры. На киверах его гусары носили обычный ополченческий крест и вензель императора.

Однако до вступления французов в Москву закончить формирование, вооружение и обмундирование этого полка не удалось. Вместе с русской армией конники-добровольцы покинули столицу и перебрались в Казань. Там граф Салтыков простудился и умер. В середине декабря 1812 года последовало новое решение Александра I. Московский ополченческий гусарский полк был слит с Иркутским драгунским, в котором после сражений у Смоленска и Бородино насчитывалось около 120 человек. Это формирование получило историческое имя Иркутского драгунского полка, но сохранило гусарскую униформу, столь милую сердцу московских волонтеров. Об особом происхождении новой

регулярной кавалерийской части до 1816 года на поминал ополченческий крест на кивере. В сражениях с французами участвовали только два эскадрона полка. Они находились при осаде крепости Гамбург в 1814 году.

Поэтому и к иркутским гусарам все-таки можно отнести торжественные слова царского манифеста, оглашенного 25 декабря 1812 года: «Храбрые и победоносные войска! Наконец вы — на границах империи. Каждый из вас есть спаситель Отечества. Россия приветствует вас сим именем...»

КАК ПОПАСТЬ В ГУСАРЫ

«Вчерашний день был очень невеселым: княгиня обязана представить правительству рекрутов. В этом году из каждых 500 человек забирали четырех мужчин, в прошлом году — вполовину меньше. Мужчина, которого берут в армию, в семье считается как бы умершим... Из-за огромных размеров империи, плохой почты и неграмотности крестьян родным невозможно получить какие-либо известия от солдата. Близкие его сначала безутешны, а потом совершенно о нем забывают...» Так пишет о русском рекрутском наборе иностранка, жившая в Калужской губернии в начале XIX века¹.

За годы царствования императора Александра I было произведено 17 рекрутских наборов: в 1802 году, по общему счету 73-й набор, по два рекрута от 500 душ, в 1803 году — опять по два рекрута, в 1804 году — по одному рекруту. В 1808 и 1809 годах было два набора по пять человек, в 1810 году — набор по три человека, в 1811 году — по четыре человека. В 1812 году было три набора, в 1813 году — два набора. Следующие наборы проходили в 1818, 1819 и 1824 годах, все по три человека от 500 душ². Таким образом, за 25 лет в армию взяли более двух миллионов мужчин, из них — в годы активных военных действий (с 1812 по 1815-й) — 1 237 000 че-

Дело в том, что рекрутскую повинность в России несли только два сословия: крестьяне и мещане (около 16 миллионов душ мужского пола). Дворянство и духовенство было от нее освобождено. Купечество же взамен рекрутов вносило деньги по стоимости рекрутской зачетной квитанции (в 1813 году за одного человека 350 рублей).

Требования при наборе рекрут предъявляли очень простые: «надлежащий рост, совершенные лета и здоровье».

Рост для солдата в те годы являлся очень важным показателем. Его даже указывали при ходатайстве о награждении. Например, за сражение под Гейльсбергом были представлены к знакам отличия Военного ордена нижние чины лейб-эскадрона Польского конного полка: «Товарищ Роман Синицкий, в службе с 1802 года, ростом мерою 2 аршина 7 вершков, отличился под Гейльсбергом 1807 мая 29-го. Взял в плен французского офицера и двух рядовых в рукопашной схватке с кавалерией. «Шеренговый» Степан Анецкий в службе с 1804 года, ростом мерою 2 аршина 7 и 3/4 вершка, отличился под Гейльсбергом 1807 мая 29-го. Вместе с Синицким взял в плен офицера и двух рядовых...»³

Нормой при сдаче рекрутов тогда считали рост в 2 аршина 4 вершка (примерно 160 см). Но в 1812—1813 годах эту норму снизили до 2 аршин 2 вершков. За рослыми молодыми людьми хорошего телосложения шла настоящая охота: их отбирали для гвардейских полков (рост требовался не менее 2 аршин 7 вершков, примерно 173—175 см), гренадерских, кирасирских.

«В деревню вернулся староста и с ним семеро из десяти рекрутов. Несколько дней назад он отвозил их в Калугу, где капитан гвардии из Санкт-Петербурга должен был принять рекрутов или забраковать тех, кто не подходит по росту, по ширине груди, etc. Возвратился и Пашенькин дядя, поскольку оказалось, что грудь у него на полдюйма уже, чем требуется, хотя он — красивый, хорошо сложенный мужчина. В деревне вечером было семь счастливых семей, потому что быть забракован-

двоек. Как отмечают современники, эти наборы совершенно обескровили сельское и городское население, и после 1813 года в некоторых губерниях нужного по разнарядке числа рекрут уже набрать не могли. Тогда правительство разрешило сдавать за них 12-летних мальчиков, которых помещали в военно-сиротские отделения и из которых готовили для армии мастеровых, писарей, музыкантов, унтер-офицеров.

ным — счастье. Однако семерых, признанных негодными, нужно заменить другими, что тяжело для княгини (Е. Р. Дашковой, владелицы этой деревни. — А. Б.)»⁴.

Возрастные границы не были столь жесткими. По правилам в армию брали мужчин от 17 до 35 лет. В 1812—1813 годах опять же по недостатку людей планку подняли до 40 лет. Иностранцы наблюдатели в Париже в 1814 году отмечали, что русская армия выглядит старой. Но то были не ветераны и бывалые солдаты — они остались на полях сражений в России и Европе, — а новобранцы, новички, взятые по этому возрастному пределу.

Понятия о здоровье тоже были не слишком сложными. Не брали душевнобольных («глупость, безумие, задумчивость»), имеющих внутренние болезни («сухотка, чахотка, водянка»), а также внешние дефекты («глухота, немота, горб, кривая шея, зоб»). Иногда рекрутов осматривал врач. Тогда в полковых документах появлялись следующие записи: «Аверьян Савельев сын Лизенков, 19-ти лет, ростом мерою 2 аршина 2 вершка, лицо бело красновато и немного рябовато, волосы изчерна, глаза черные. нос широковат, на брюхе несколько ямочек, правой руки на плече изкрасна пятно, на правом бедре и повыше колена шрам, на левой лопатке изкрасна небольшие знаки, на левом бедре и на ляжке знак красной...»⁵

Но по большей части медиков, которых в войсках и так недоставало, этой рутинной работой не утруждали. Осмотр делали бегло, можно сказать, формально, описывая лишь внешние приметы, особенно — при вербовке в легкую кавалерию, когда нужно было любым способом и быстро набрать определенное число солдат.

Вот характерный пример такой скорописи: «Товарищ» Александр Васильев сын Соколов, от роду лет 17, ростом мерою 2 аршина 5 вершков, лицом смугл, рябоват, волосы русые, глаза карие, из Российских дворян Пермской губернии, того же уезда, крестьян не имеет, доказательств о дворянстве не представил...»⁶ Самое интересное заключается в том, что

это — формулярный список Н. А. Дуровой, которая 9 марта 1807 года поступила рядовым дворянского звания («товарищем») в Польский, тогда еще конный полк, вербовавший людей в городе Гродно.

В 1812 году Военная коллегия разрешила допустить к приему в рекруты людей, имеющих даже телесные пороки и недостатки, «кои не могут служить препятствием маршировать, носить амуницию, владеть и действовать ружьем». Теперь в армию могли попасть те, кого раньше браковали сразу: редковолосые, разноглазые, косые, с бельмами и пятнами на левом глазе, зайки и косноязычные, не имеющие 6—8 боковых зубов («лишь бы только в целости были передние, для скусывания патронов необходимые»), с наростами на черепе и с недостатками одного пальца на ноге или на левой руке, со сросшимися пальцами, «не препятствующими заряжать и действовать ружьем», — и наконец... кастраты.

Система рекрутских наборов обеспечивала армию в основном выходцами из русской крепостной деревни. Они составляли костяк нижних чинов в полках пехоты и в артиллерии. Но в гусарах и в уланах в царствование Александра I крепостных было сравнительно мало. Сохранившиеся документы говорят о том, что в легкую кавалерию все-таки брали людей вольных.

Рядовые

Губернии Екатеринославская и Новороссийская, где проживали потомки первых русских гусар, то есть сербов, венгров, хорватов, словаков, давно считающие Россию своей родиной, давали немалое число рядовых в гусарские полки александровской эпохи. Еще служили в них казаки из Черниговской, Полтавской и Киевской губерний, наследники славных традиций слободского войска, в течение двух столетий охранявшего границы государства от вторжений турок и крымских татар. Много было польской и литовской шляхты, чье дворянство, по выражению Дуровой, служившей в Польском полку, «было легко,

как пух» Шли в гусары и мещане из украинских городов вроде Нежина, Козельца, Пирятина, Бахмача, Миргорода, чьи предки также принадлежали к казачьему сословию.

В 1804 году Александрийский гусарский полк принял большое пополнение: 352 человека. Сведения обо всех новобранцах (рост, возраст, описание внешности, происхождение, семейное положение, образование, прежнее место жительства) занесли в специальный список, и потому о людях, почти двести лет назад надевших черные александрийские мундиры с красными воротниками и обшлагами, с белыми шнурами, галунами и пуговицами, сегодня можно рассказать довольно подробно.

Самую большую группу составляли казаки — 257 человек. Жили они в разных селах. Красиловке, Коптях, Бобровице, Морковце, Лихолетове, Булахове, Вовчаке — одного и того же Козелецкого повета Черниговской губернии. Некоторые из этих географических названий до сих пор существуют на карте Украины. Красиловка и Копти, как и сам город Козелец, стали железнодорожными станциями (ветка Чернигов — Киев). Бобровица — районный центр на пересечении трех автомобильных дорог.

Выглядели черниговские казаки неплохо. Ни одного человека ниже 2 аршин 5 вершков среди них не было. Наиболее распространенный тип внешности «лицом смугл, круглолиц, нос умеренный, волосы черные, глаза карие». Возраст колебался от 19 до 25 лет. При этом никто не умел ни читать, ни писать, зато 42 человека состояли в законном браке, имели детей и оставили свои семьи в местах прежнего проживания.

Следующей по численности группой являлись казенные (иногда их называли «экономическими») крестьяне. Их было 47 человек. Здесь попадались люди ростом в 2 аршина 4 вершка. Были и «малолетки» — пять человек в возрасте 17 лет, но в основном от 20 до 30 лет. Читать и писать тоже никто не умел, женаты были 11 человек. К их числу относился и 19-летний Аверьян Савельевич Лизенков, уже упомянутый ранее. Он был ямщиком, жил в муромской

ямской слободе Гадяч. Чем он не угодил обществу, неизвестно, но ямщики сдали его в армию за свою слободу, когда им пришла разнарядка. У Аверьяна осталась в слободе «жена Авдотья Иванова дочь». Детей, правда, молодая чета не имела.

Крепостные крестьяне, взятые в гусары, расписаны по своим бывшим владельцам: графа Разумовского — 2 человека, графа Безбородко — 10 человек, графа Румянцева — 7 человек, князю Прозоровской — 2 человека, князю Хованской — 3 человека, капитану Будянского — 4 человека, гессора Александровича — 1 человек, сотника Соломина — 3 человека, братьев А и П. Зыбиных — 1 человек. Всего набралось 34 рекрута, и три из них умели читать и писать. Скорее всего, были они из дворян и учиться могли вместе с детьми своих господ.

Мещан из городов Нежина и Козельца насчитывалось 11 человек. Самому младшему из них, Семену Романовичу Виниченко, было 19 лет, он имел рост 2 аршина и 7 вершков, читать и писать не умел, жена не была. Самого старшего звали Савва Иванович Логвиненко. От роду ему было 27 лет, рост — 2 аршина 5 вершков. В городе Нежине он оставил жену Марфу и двоих сыновей. О профессии его ничего не сказано, зато в соответствующей графе упомянуто: «по-русски читать и писать умеет». Еще один рекрут из мещан — Пастернаков Гавриил Власьевич, 23 лет, роста 2 аршина и 5 с половиной вершков, — тоже умел читать и писать.

Есть в этом списке еще три человека. Это — беглые солдаты. По распоряжению генерал-лейтенанта Л. Л. Бенигсена они были зачислены в Александрийский гусарский полк. Два из них перед этим понесли наказание за свой побег: получили по 500 ударов шпицрутенами. Третий наказан прутьями не был, а сидел на гауптвахте, потому что из побега возвратился сам. Этот человек — Андрей Антонович Величко, 36 лет от роду, роста в 2 аршина 5 вершков, «лицом рябоват, волосы темно-русые, глаза серые, нации малороссийской из воинских поселен Мариупольского уезда села Троицкого», — в армию попал в 1788 году, успел повоевать с турками в Таврической области. Он умел читать и писать.

Таким образом, из 352 рекрутов грамотными были шесть человек. В полковых документах не зря от-

мечалось это обстоятельство. В армии грамотных ценили. У них были большие перспективы на производство в унтер-офицерский чин после четырех лет безупречной службы рядовыми. При беспорочном поведении, при быстром усвоении всех навыков военной профессии, при отличии в бою и хороших

отношениях с начальством они могли удостоиться и производства в офицерский чин. Как свидетельствуют документы, в гусарских и уланских полках в эпоху Александра I таких людей из низших сословий прошедших путь от солдата до офицера, было немало. Не сотни, конечно, но и не единицы...

«Из окна моего вижу я проходящие мимо толпы, улан с музыкою и пляскою; они дружелюбно приглашают всех молодых людей взять участие в их веселости. Пойду узнать, что это такое. Это называется «вербунок». Спаси Боже, если нет другой дороги вступить в регулярный полк, как посредством «вербунка»! Это было бы до крайности неприятно. Когда я смотрела на эту пляшущую экспедицию, подошел ко мне управляющий ею портупей-юнкер, или, по их, «наместник»: «Как вам нравится наша жизнь? Не правда ли, она весела?» Я отвечала, что правда, и ушла от него. На другой день я узнала, что это полк Конно Польский, что они вербуют для комплектования своего полка, потерявшего много людей в сражении...»⁸ Так писала о вербовке в легкую кавалерию Н. А. Дурова и слегка лукавила. Ведь именно благодаря столь специфическим обстоятельствам ей и удалось без излишних проволочек и осмотров попасть в уланы (Польский конный полк в ноябре 1807 года был переименован в уланский).

Еще более яркую картину вербовки дает в своей книге «История 8-го гусарского Лубенского полка И. Бурский (книга издана в Одессе в 1912 году). Вино в двух уездных городках Минской губернии Шклове и Могилеве лилось рекой. От желающих выпить на дармовщину не было отбоя, и гусары каждый день увозили с собой великое число праздно шатающихся. Гуляли, между прочим, на казенные деньги. На вербовку одного человека казна отпускала 8 рублей 40 копеек ассигнациями (или 6 рублей серебром)⁹, в общем-то сумму немалую, позволяющую хорошо выпить и закусить целой компанией (пуд хлеба тогда стоил 1 рубль). Но при этом унтер-офицеры и офицеры, проводящие «вербунок» должны были следить, чтобы в число новобранцев

не попали крепостные или беглые помещичьи крестьяне, но голько мещане, вольноотпущенники, шляхтичи Минской и Литовской губерний, разного другого состояния люди.

Среди гусар ходила легенда о некоем тридцатилетнем священнослужителе, имевшем семью и детей. В состоянии сильного опьянения он был увезен

в полевой армейский лагерь и... остался с гусарами навсегда. Говорили, что из него получился отменный кавалерист. В сражениях с французами он даже выслужил унтер-офицерский чин.

Начало вербованным полкам легкой кавалерии положил император Павел I. По его мысли всю русскую армию следовало сделать наемной, как в Пруссии. Только недостаток средств помешал монарху воплотить в жизнь этот замысел. Денег хвагило на два полка десятиэскадронного состава: Литовско-Татарский и Польский. Из доходов Литовской губернии на их создание в 1797 году было отпущено по 139 191 рублю и 83 с половиной копейки; затем, каждый год на содержание — по 106 645 рублей и 86 с половиной копейки¹⁰.

Принимали в эти полки вольных людей. Помещикам Литовской губернии разрешалось вместо рекрутов выставлять завербованных мужчин «здоровых, положенного роста и лет, годных в военную службу и делать с ними контракт на восемь лет»¹¹. Условия этого контракта были вполне сносными. Сразу при его заключении завербованным выдавали своеобразные «подъемные»: «товарищу» — 500 злотых (75 рублей) и 400 злотых (60 рублей) на покупку лошади. Каждый год конники получали жалованье: «товарищ» — 54 рубля 75 копеек, «шеренговый» — 27 рублей 37 с половиной копеек. Казна также отпускала им деньги на приобретение форменной одежды: раз в два года на шапку — 3 рубля, на полукафтан — 5 рублей 70 копеек, на шаровары — 4 рубля 50 копеек, и раз в четыре года на шинель — 4 рубля 80 копеек¹².

Вербованные полки в общем и целом действовали на поле боя неплохо. Лубенские гусары, например, покрыли себя вечной славой в сражении при Дрездене 14 августа 1813 года. Они атаковали гвардейскую французскую пехоту, с ходу ворвались в каре (что всегда было очень трудно), рассеяли его и взяли в плен 300 человек. За этот подвиг они и получили знаки на кивера с надписью «За отличие». Польский конный, затем уланский полк под командой своего шефа генерал-майора П. Д. Коховского в годы наполео-

новских войн также служил с отличием. В битве при Бородино русские уланы польского происхождения сошлись в жестокой рукопашной схватке с французскими уланами-поляками. Крича и ругаясь по-польски, бывшие соотечественники закинули пики за плечи и крушили друг друга саблями.

Но некоторое предубеждение против вербованных полков у командования русской армии все-таки существовало. Основания для этого имелись. Летом 1812 года, например, велась переписка, связанная с Литовским уланским полком (создан в марте 1803 года при разделении на два полка Литовско-Татарского конного). «Неблагонадежность Литовского Уланского полка, который, конечно, против единоплеменников не будет служить с ревностью и единоплеменником, Российскому воинству приличными, — писал военному министру Барклаю-де-Толли командующий 2-й Западной армией князь Багратион, — и даже к содержанию аван-постов, при усердии шефа полка и офицеров, не представляет потребной для начальника уверенности... Ваше превосходительство без сомнения изволите принять во уважение, что посреди самых занятий делом, не достанет меня заниматься укрощением побегов и своевольств общих почти всем вербованным полкам...»¹³ Багратион просил заменить литовских улан каким-нибудь другим легко-кавалерийским, но невербованным полком. Однако сделать это не удалось, начались военные действия. Предвидение главнокомандующего 2-й Западной армией отчасти сбылось. За два месяца: июнь и июль 1812 года — из Литовского полка убежало около ста нижних чинов, а в боях погибло 28 человек. Бежали литовцы на свою родину, так как Наполеон при вступлении в пределы Российской империи объявил о воссоздании Литовского княжества в составе Виленской, Гродненской и Минской губерний и Белостокского округа, а также о формировании его правительства и армии...

Итак, попасть в гусары или уланы в начале XIX века было совсем нетрудно. В нужное время надо было

очутиться в нужном месте, например, в городах Гродно, Шклов или Могилев, принять на улице угощение в виде двух-трех стаканчиков вина и потом весело плясать вместе с другими завербованными. Можно было пойти в рекруты за какую-нибудь деревню и даже получить за это деньги или какое-либо иное вознаграждение от деревенского «мира». Можно было не предпринимая ничего подобного, жить себе в селе, принадлежащем русскому дворянину, и дожидаться объявления рекрутского набора с разнарядкой по губерниям и уездам.

Хорошо или плохо, но эта система позволяла регулярно набирать в полки людей, способных освоить навыки верховой езды и воспринять идеологию легко-кавалерийской службы. Как писал военный историк XIX века В. В. Крестовский, солдаты на войне и в мирное время искали опасностей, чтобы отличиться бесстрашием и удалством. Смелость, инициатива, самостоятельность (для рядовых, конечно, в определенных пределах) — вот главные качества, которые проявили наши гусары и уланы в боях с армией Наполеона в 1805, 1806—1807 и в 1812—1814 годах.

Перед Отечественной войной 1812 года в военном министерстве всех их сосчитали самым тщательным образом. В 11 армейских гусарских полках по штатам должно было быть 16 280 рядовых, в 5 уланских — 7400. Кроме рядовых, в воинских частях имелись и унтер-офицеры, и офицеры, и трубачи, и нестроевые, и мастеровые. Например, штатная численность унтер-офицеров во всех армейских гусарских полках достигала 1430 человек, в уланских — 650 человек. Трубачей-гусар было 352 человека, трубачей-улан — 160 человек. В каждом легко-кавалерийском полку по штатам 1810 года должны были служить 82 штаб- и обер-офицера¹⁴.

Штаты кавалерии в царствование Александра I менялись три раза.

В апреле 1802 года (с дополнением их в декабре 1803 года) были утверждены временные штаты для кирасирских, драгунских и гусарских полков.

Они вводили в русской коннице резервные эскадроны и полуэскадроны, где проходили подготовку рекруты и ремонтные строевые лошади. В резервном гусарском эскадроне в мирное время состояло 12 унтер-офицерских лошадей, 2 лошади для трубачей и 105 — для рядовых, в военное время число лошадей для рядовых почти удваивалось и достигало 192 голов.

В ноябре 1810 года все резервные подразделения были расформированы; солдаты, офицеры и строевые лошади из них распределены по действующим эскадронам для их усиления. Число конников во взводе при этом дошло до 32-х (16 рядов при построении в две шеренги, по два всадника в каждом ряду). При начале военных действий два эскадрона в полку оставались на месте в качестве запасных, а восемь отправлялись в поход.

Третий раз новые штаты ввели в декабре 1812 года.

Пожалуй, наибольший интерес представляет штатное расписание 1810 года, так как в этом составе легко-кавалерийские полки и вступили в Отечественную войну 1812 года, а командование русской армии, исходя из данной их численности и организации, строило свои планы борьбы с наполеоновским нашествием.

Каждый гусарский и уланский полк состоял тогда из десяти эскадронов, объединенных в два батальона. Первый батальон считался «шефским», им командовал шеф полка, первый эскадрон в этом батальоне тоже носил название шефского, или «лейб-эскадрона», так как шеф числился его командиром. Вторым батальоном командовал полковой командир.

Всего же в полку было:

шеф полка: обычно — генерал-майор, но бывали и полковники.

6 штаб-офицеров:

полковник на должности полкового командира, подполковник и четыре майора (командовали эскадронами).

75 обер-офицеров:

6 ротмистров (командовали эскадронами), 1 штаб-ротмистров, 20 поручиков и 34 корнета, шефский адъютант (в чине корнета), 1 полковой адъютант и 1 батальонный адъютант, 1 полковой квартирмейстер и 1 полковой казначей. Две последние должности были выборными; их выбирали офицеры полка из своей среды, из офицеров в чине либо корнета, либо поручика, но не выше. Полковой квартирмейстер занимался провиантом и фуражом, отвечал за деньги, отпускаемые на них казной. Полковой казначей отвечал за получение и раздачу жалованья, амуниционные и полковые суммы и за саму амуницию в полку.

130 унтер-офицеров:

10 вахмистров, 10 юнкеров и портуней-юнкеров, 10 квартирмейстеров (отвечали за вооружение и амуницию в эскадроне), 100 младших унтер-офицеров, 32 трубача:

из них один — штаб-трубач, старший над командой трубачей.

1480 рядовых гусар или улан.

Нестроевые:

«унтер-штаб»: аудитор (военно-судебное дело, следствие), 2 священника, 2 церковника, полковой лекарь, 2 батальонных лекаря, 1 младший лекарь, 1 фельдшера, 1 полковой костоправ, 10 цирюльников, 10 лазаретных служителей, 1 надзиратель больных, 1 вагенмейстер (старший по полковому обозу, отвечал за подъемных, то есть обозных лошадей), полковой писарь, 2 младших писаря, 2 батальонных писаря.

Мастеровые: полковой ложник и 4 его ученика, полковой оружейник и 4 его ученика, полковой седельник и 6 его учеников, полковой коновал (ветеринар) и 10 его учеников, полковой кузнец и 10 эскадронных кузнецов, 10 плотников, 2 профоса (военно-полицейские функции, исполнение наказаний), 2 фурлейтов (извозчики полкового обоза), 87 денщиков (тем офицерам, которые имели крестьян не менее 100 душ, денщиков-солдат не выделяли, а давали только жалованье на денщика и провиант, предпола-

гая, что такой офицер легко сможет взять денщика из собственных крестьян).

В полку в мирное время находилось 1432 строевые лошади, в военное — 1582 (без учета казенно-офицерских лошадей и лошадей для военных чиновников).

Штат одного эскадрона в это время был таким: 7 обер-офицеров, 13 унтер-офицеров, 148 рядовых (из них 12 оставались пешими), 3 трубача, 6 нестроевых и 143 строевые лошади.

Из штатов видно, что легко-кавалерийский полк являлся в этот период достаточно крупным соединением, организационная структура которого позволяла ему действовать совершенно автономно, полностью обеспечивать все свои нужды. Регулярно, примерно раз в один-два года, полки меняли места своего базирования (чтобы не обременять долгими постоянными населением), совершая при этом переходы в несколько сотен верст и быстро восстанавливая в каждом новом городе или селе деятельность всех своих подразделений, как строевых, так и хозяйственных.

Однако далеко не всегда в полку были налицо все солдаты и офицеры, а также нестроевые чины. Вакансии пустовали по полгода и более. Кроме того, строевых офицеров и унтер-офицеров часто посылали с разными поручениями в длительные командировки. Например, «на ординарцы» в штаб дивизии (до 3 месяцев), для покупки лошадей (на Дон, на полгода), для приемки оружейных и амуниционных вещей или сукон на фабриках, для сопровождения рекрутских партий и т. д. и т. п.

Насколько же соответствовала штатной реальной численность полка перед Отечественной войной 1812 года?

Судя по полковому рапорту от 8 февраля 1811 года Мариупольского гусарского полка, в десяти его эскадронах в день составления документа налицо имелось:

7 штаб-офицеров,

39 обер-офицеров,

111 унтер-офицеров,

32 трубача,
1320 рядовых,
97 нестроевых и мастеровых,
1327 строевых лошадей¹⁵.

В восьми эскадронах Елисаветградского гусарско-го полка на 1 февраля 1812 года налицо имелось:

4 штаб-офицера,
42 обер-офицера,
90 унтер-офицеров,
25 трубачей,
1033 рядовых,
87 нестроевых и мастеровых,
1108 строевых лошадей¹⁶.

В восьми эскадронах Гродненского гусарского полка, в мае 1812 года расквартированного в Ковенской губернии в городе Тельши и в деревнях вокруг него, налицо имелось:

36 штаб- и обер-офицеров,
80 унтер-офицеров,
25 трубачей,
1033 рядовых,
1110 строевых лошадей¹⁷.

В восьми эскадронах Изюмского гусарского полка в июне 1812 года налицо имелось:

54 штаб- и обер-офицера,
90 унтер-офицеров,
26 трубачей,
909 рядовых,
1059 строевых лошадей¹⁸.

В восьми эскадронах Литовского уланского полка, в июне 1812 года прибывшего на русско-польскую границу в Гродненскую губернию, налицо имелось:

4 штаб-офицера,
43 обер-офицера,
89 унтер-офицеров,
24 трубача,
971 рядовой,
1088 строевых лошадей¹⁹.

В декабре 1812 года вышел царский указ о перестройке русской регулярной кавалерии. Впервые, изменилось соотношение полков тяжелой и

легкой конницы. Приоритет был отдан последней, и 16 драгунских полков расстались со своими темно-зелеными мундирами и черными касками. Во-вторых, в России вновь появились конно-егеря: это наименование получили 8 драгунских полков. Остальные 7 стали уланскими, а один (Иркутский, как было сказано выше) — гусарским. Так были созданы 3 уланские дивизии, 3 гусарские и 2 конно-егерские. В-третьих, реформа изменила штатное расписание полков, сделав его одинаковым как для тяжелой, так и для легкой кавалерии и заметно увеличив силу эскадрона.

По штатам от 27 декабря 1812 года в эскадроне сохранялось прежнее число офицеров: ротмистр, штабс-ротмистр, 2 поручика и 3 корнета (всего — 7 человек), а также трубачей (3 человека). Но число унтер-офицеров: старший вахмистр, 4 вахмистра, квартирмейстер, 12 младших унтер-офицеров, — возросло с 13 до 18 (два из них оставались пешими), число рядовых — со 148 до 180 (двадцать из них оставались пешими). Число строевых лошадей соответственно увеличилось со 143 до 179. Нестроевых стало 2 и мастеровых — 2. При этом рассчитывалось, что во взводе будет уже не 14 рядов, как раньше, а 20, то есть 40 всадников.

Всего же в полку насчитывалось 7 эскадронов: 6 действующих и 1 запасной.

Всего числились по штату:

шеф полка, 5 штаб-офицеров, 50 обер-офицеров, 126 унтер-офицеров, 22 трубача, 1260 рядовых, 33 нестроевых, 32 мастеровых, 23 фурлейта, 87 денщиков, 1639 человек и 1254 строевые лошади²⁰.

Такой должна была стать русская кавалерия, выйдя из горнила Отечественной войны 1812 года. Но эти штаты довольно долго, по крайней мере до конца 1813 года, оставались лишь на бумаге. Потери, которые понесла легкая кавалерия в сражениях с французами, не позволяли немедленно произвести коренную реорганизацию.

Например, в Литовском уланском полку в октябре 1812 года насчитывалось 39 офицеров, 47 унтер-офицеров, 13 трубачей, 279 рядовых и 339 строевых

лошадей²¹. В Гродненском гусарском полку в начале декабря 1812 года налицо состояло только 4 штаб-офицера, 16 обер-офицеров, 40 унтер-офицеров и 654 рядовых, и это при том, что в октябре того же года полк получил подкрепление в количестве 250 человек²². В Ямбургском уланском полку (переименован из драгунского и имел в своем составе четыре эскадрона) в декабре 1812 года насчитывалось 17 офицеров, 21 унтер-офицер, 11 трубачей, 231 рядовой и 262 строевые лошади²³. В Польском уланском полку в феврале 1813 года насчитывалось 25 офицеров, 36 унтер-офицеров, 6 трубачей, 114 рядовых и 156 строевых лошадей²⁴.

Правда, с октября 1812 года в России стали собирать и формировать кавалерийские резервы. Эта работа была поручена генерал-лейтенанту А. С. Кологривову. Центром формирования вначале был избран город Муром: позже корпус кавалерийских резервов перенесся в Могилев, потом — в Слободку, а расформирован был уже находясь в Брест-Литовске. До конца 1812 года в Муроме собрали примерно 9 тысяч человек из отставших от полков и выписанных из госпиталей солдат, а также из рекрутов 83-го и 84-го наборов. Их обучали верховой езде, владению оружием, обмундировывали и отправляли в армию. Первый раз такая партия в 14 эскадронов ушла в апреле 1813 года, в июне было сформировано 32 эскадрона, а всего — 319 эскадронов. Из-за нехватки обмундирования и снаряжения, и особенно из-за недостатка лошадей, годных к строю, дело шло медленно. И все-таки в начале октября 1813 года в «битве народов» при Лейпциге русские гусарские и уланские полки выступали уже в большем составе:

Александровский гусарский полк — 648 человек,

Ахтырский гусарский полк — 786 человек,

Белорусский гусарский полк — 565 человек,

Елисаветградский гусарский полк — 900 человек,

Мариупольский гусарский полк — 638 человек,

Павлоградский гусарский полк — 1102 человека (почти полностью сформирован из рекрутов, прибывших из Мурома),

Сумский гусарский полк — 900 человек (также полностью сформирован из рекрутов),

Волынский уланский полк — 495 человек,

Житомирский уланский полк — 189 человек,

Польский уланский полк — 704 человека,

Ямбургский уланский полк — 508 человек²⁵.

Однако корпус кавалерийских резервов готовил в основном рядовых. В полках же ощущалась острая нехватка также и унтер-офицеров. Нередко из положения выходили следующим образом: при поступлении пополнения всех оставшихся в строю рядовых, прослуживших к этому времени хотя бы два-три года, производили в унтер-офицеры, чтобы сохранить преемственность в боевых традициях части.

Унтер-офицеры

Один немецкий военный теоретик назвал унтер-офицерский корпус стеновым хребтом армии. Действительно, если перелистать страницы павловского «Воинского Устава о полевой Гусарской службе», то истинный масштаб этой фигуры проступает ярко и полно. Над солдатом возвышается целая пирамида начальников, но унтер-офицер — первый и ближайший к нему строевой чин. Все-то он должен был знать и все уметь. Если эскадрон готовится к учению, то «унтер-офицеры, за четверть часа собрав людей перед вахмистровскую квартиру, должны осмотреть: 1-е, так ли, как приказано, люди одеты; 2-е, хорошо ли вычищены и подкованы лошади; 3-е, в порядке ли седла, стремяна и мундиры, то же — сабли, карабины и пистолеты, а учиня сей смотр, когда трубачи по приказу командира затрубят, вывести людей на сборное место и обще с прочими соединиться...»²⁶.

На учениях и в бою унтер-офицеры занимали при построении эскадрона в две шеренги строго определенные места, как бы скрепляя весь строй. Два унтер-офицера всегда находились на флангах, три — на равном расстоянии вдоль всей шеренги, три — «в

довых таким образом: первое, поручик с 30 гусарами и тремя унтер-офицерами на конце авангарда; второе, впереди унтер-офицер с 13-ю гусарами, расстоянием от офицера в чистом поле на 350 и более шагов; третье, пред унтер-офицерскою командою расторопный опытный унтер-офицер с четырьмя такими же надежными гусарами в 150 и более шагах от унтер-офицерской команды; четвертое, два из сих четырех гусар во 100 и более шагах пред унтер-офицером на самом переди, а другие два при унтер-офицере...»

Вся тяжесть строевого образования в полках также лежала на унтер-офицерах: «Как скоро рекруты обмундированы будут, отдать их одному знающему унтер-офицеру для обучения их сперва строиться и маршировать без ружья...» Унтер-офицер должен был иметь не только способности педагога, но и навыки хорошего берейтора: «ремонтных молодых лошадей, которые большею частью степные быть должны, отучать от их дикости... чего ради в эскадроне смотрение за ними поручить известному своей попечительностью вахмистру или унтер-офицеру...»²⁷.

За побеги солдат тоже отвечал унтер-офицер: «...вахмистра того эскадрона, из которого побег сделан, с каждого особо иметь быть вычтено полное солдата содержание, разумея все, во что мундир, амуниция и вооружение, срочное и бессрочное, казне разом обходится». Были у унтер-офицеров и другие, порой не совсем приятные обязанности. Например, при исполнении наказаний (прогнание сквозь строй) именно они должны были вести арестанта между двух шеренг солдат, которые держали в руках прутья и по очереди наносили удары. Или по пробитии вечерней зори унтер-офицеру, назначенному в палочный караул, надо было обходить маркитантские лавки и выгонять оттуда нижних чинов, задержавшихся у стойки с чаркой вина. При службе в гарнизонах унтер-офицеры назначались старшими в караул на гауптвахту.

Освоить все эти обязанности кандидат в унтер-

замке», то есть ехали позади второй шеренги, наблюдая за действиями рядовых. Устав обязывал их «...беспрерывно примечать: 1-е, сигналы эскадронных командиров; 2-е, чтоб эскадрон равнялся в линию; 3-е, чтоб вдруг за эскадронными командирами (при начале атаки на противника. — А. Б.) сабли во всем эскадроне подняты были...».

На аванпостах в поле ответственность за несение службы лежала как на офицерах, так и на унтер-офицерах: «Гусарской авангард составляет самых пере-

офицеры мои в течение не менее чем четырехлетнего пребывания в рядовых, наблюдая за порядком службы в полку. Специальных учебных заведений для унтер-офицеров до 1809 года в русской армии не имелось. Лишь по инициативе цесаревича великого князя Константина Павловича был учрежден Учебный кавалерийский эскадрон в Санкт-Петербурге в количестве 200 рядовых и 180 строевых лошадей для подготовки унтер-офицеров и трубачей для конных полков. Брала в него кантонистов (солдатских сыновей) и обучали в течение года. Каждый год эскадрон отправлял в полки по сто своих выпускников. Для заполнения всех вакансий этого, конечно, не хватало и в полках унтер-офицерами служили в основном люди, имеющие многолетний военный стаж, выходцы из разных сословий.

По штатам от 17 декабря 1803 года в 10-эскадронном гусарском полку с 1 запасным эскадроном должно было состоять 11 вахмистров, 11 квартирмейстеров и 90 младших унтер-офицеров. Налицо в Александрийском гусарском полку на 1 января 1805 года числилось: 11 вахмистров, 2 каптенармуса*, 11 квартирмейстеров и 90 младших унтер-офицеров. Из солдатских детей происходили 26 человек, из унтер-офицерских детей — 5 человек, из обер-офицерских детей — 2 человека, из купеческих детей — 1 человек, из духовенства — 1 человек. Остальные 80 человек были «нации малороссийской из воинских поселян». Возрастные границы тут оказались довольно широкими: 4 человека — в возрасте от 20 до 23 лет, 46 человек — в возрасте от 25 до 30 лет, 64 человека — в возрасте от 30 до 38 лет и один человек — в возрасте 40 лет. Читать и писать из 115 не умели 55 человек, 17 человек состояли в законном браке и имели детей²⁶.

Кстати говоря, жениться солдатам и унтер-офицерам не возбранялось. Устав лишь советовал полковым командирам следить за тем, чтобы солдатские невесты

* Каптенармус — унтер-офицер ниже вахмистра, но выше капра-ла на которого возлагались разные хозяйственные обязанности. Например в кавалерии каптенармус мог заведовать фляжком вести по нему отчетность.

ты были «хорошего состояния и поведения». Жены унтер-офицеров, которые с мужьями жили при полках нередко держали лавки и торговали съестными припасами, напитками и разными необходимыми для армейской жизни вещами, то есть были маркитантками: Это тоже разрешалось и даже регламентировалось инструкциями: не менее одной лавки на эскадрон.

Особые виды имело государство на солдатских сыновей: они должны были унаследовать профессию отцов. Эскадронным и полковым командирам следовало заботиться об их воспитании и обучении, а с 15 лет отсылать в гарнизонные полки, где они поступали на военную службу «и не иначе, как в солдаты, а не в писари...»

Самым старым унтер-офицером в Александрийском гусарском полку в 1805 году был Иван Филиппович Олейников, 40 лет от роду, «нации малороссийской из военных поселян Бахмутского уезда слободы Боровенька Екатеринославской губернии». Служить он начал довольно поздно, в 26 лет, поступив в 1790 году в Александрийский легко-конный полк. Через пять лет был произведен в капралы, еще через четыре года — в унтер-офицеры. Читать и писать он не умел: семьи не завел, в отпусках и штрафах никогда не бывал, с полком участвовал в походах в Приднестровье (1791 год) и в Польшу (1792 и 1794 годы).

Самым молодым унтер-офицером числился Иван Иванович Шалыгин, 20 лет от роду, «из солдатских детей Тульской губернии уездного города Белева». Он поступил в гусарский генерал-майора Чорбы полк в мае 1799 года рядовым, а в декабре уже пришел на воротник и обшлага золотые унтер-офицерские галуны. В 1801 году его перевели в Александрийский гусарский полк. Он умел читать и писать, был холост, но за какие особые заслуги его наградили чином унтер-офицера всего через полгода службы, в формулярном списке не сказано. Тем более что никаких походов и сражений в это время у полка не было, и совершить какой-нибудь замечательный подвиг 15-летний солдат не мог.

Впрочем, требование Устава: «не представлять унтер-офицеры таких рядовых, которые четырех лет

не выслужили и в поведении не испытаны...» — нарушалось сплошь и рядом. Производили в этот чин и гораздо раньше и гораздо позже означенного срока, смотря по решению полкового командира. Зато другой пункт Устава соблюдался неукоснительно. Сформулирован он был так: «Из недворян унтер-офицеры производимы в корнеты быть могут, но те только, которые отличные способности и достоинства действительно окажут и двенадцать лет в унтер-офицерстве рачительно и без малейшего порока выслужат и при всем том не безобразны будут...»²⁹

Как правило, в мирное время недворян производили в офицеры из чина вахмистра. Следовательно, все одиннадцать вахмистров Александрийского полка в 1804 году имели право на переход из одного сословия в другое, и это право было отражено в их формулярных списках в графе «к повышению достоин». Записи здесь соответствуют положению Устава о необходимой для производства в офицеры 12-летней выслуге и содержат оценки служебной деятельности кандидатов.

Вахмистр Иван Иванович Никифоров, 28 лет от роду, «нации малороссийской из гусарских детей города Александрия», вступил в Александрийский легко-конный полк в возрасте 14 лет. Через год он стал капралом, через два года — ротным квартирмейстером, еще через два года, в 1794-м, — вахмистром. Читать и писать умел, семьей не обзавелся, отлично воевал в Польше в 1792 и 1794 годах. Его формулярный список завершает фраза: «По выслуге лет и за исправность по службе к повышению аттестуется». Это значит, что ему засчитали 12-летнюю унтер-офицерскую выслугу с 1792 года, с чина ротного квартирмейстера. Видимо, он был не только храбр, дисциплинирован и исполнительен, но еще и собою «не безобразен». К сожалению, в сохранившихся полковых рапортах и формулярных списках Александрийского полка эта фамилия больше не фигурирует и узнать дальнейшую судьбу Никифорова нет возможности.

Вахмистр Фома Иванович Чернявский, 30 лет от

роду, «нации турецкой, родился в России, в городе Александрия, вольноопределяющийся греческого вероисповедания», наверное, был похож на своих предков из Османской империи. Он являлся как бы живым свидетельством великих побед русского оружия при Ларге, Рябой Могиле и Кагуле, когда в плен попадали тысячи турецких солдат, а трофеями были огромные обозы турецкой армии и гаремы, принадлежавшие высшим ее офицерам. В 17 лет Фома Иванович поступил в Александрийский легко-конный полк и не рекрутом по разрядке, а по собственному желанию. Через два года он стал капралом, еще через два года — унтер-офицером и в 1799-м получил чин вахмистра. Он умел читать и писать, совершил с полком походы в Приднестровье и в Польшу, в штрафках и отпусках никогда не бывал, имел жену Екатерину Ивановну, которая вместе с ним жила при полку. Запись формулярного списка гласит: «По невыслуге узаконенных лет не аттестуется» (к повышению). Действительно, в 1804 году Чернявский имел унтер-офицерский стаж только 10 лет, а надо было 12. Но когда «узаконенные лета» прошли, то начальство о нем вспомнило, и Фома Иванович стал офицером. Произошло это в марте 1809 года. В 1812 году Чернявский находился в запасном эскадроне и с французами не воевал по болезни: «нарыв в левом ухе»³⁰. В октябре 1812 года 38-летнего корнета пожаловали в поручики, перевели в 3-й эскадрон, и он вместе с родным полком участвовал в Заграничном походе.

Вахмистр Василий Константинович Щербцов, 37 лет от роду, «нации волошской из воинских поселян Елисаветградского уезда села Косовни», вступил в Александрийский легко-конный полк рядовым в 1790 году, через три года получил чин капрала, через два года стал вахмистром. Русскую грамоту он знал, в штрафках и отпусках никогда не бывал, имел семью («жена его Анна Карлова дочь из города Новомиргорода, у них сыновья: Даниил 8-ми лет и Александр 6-ти лет дочь Ирина 3-х лет, все живут в доме своем»). В 1804 году Щербцов тоже не был аттестован по причине «невыслуги узаконенных лет», но в 1809-м вместе с Чер-

нявским получил долгожданный чин корнета. В Отечественную войну он находился тоже в запасном эскадроне и с партией в 7 унтер-офицеров и 40 рядовых был командирован на Украину для покупки ремонтных лошадей. В октябре 1812 года Щербцова произвели в поручики. В это время ему исполнилось 45 лет³¹.

Вахмистр Иван Александрович Александров, 35 лет от роду, «из солдатских детей Костромского наместничества города Галича», в Александрийский полк поступил рядовым в 1785 году, в 19 лет. Только через семь лет удостоился он чина штабного писаря, затем — ротного квартирмистра и, наконец, в 1794 году — вахмистра. Он знал русскую грамоту, был холост, участвовал в боях второй Русско-турецкой войны (осада Очакова, Килии), ходил с полком в Польшу в 1792 и 1794 годах, где воевал с поляками при Крупнице, Брест-Литовске, Кобылке, штурмовал предместья Варшавы и Прагу. В 1804 году Александров имел унтер-офицерский стаж одиннадцать с половиной лет, и отцом и дядей с ним отцы-командиры написали, что он не аттестуется «по невыслуге узаконенных лет». Иван Александрович продолжал служить в полку. В 1812 году он воевал с французами, будучи все так же в чине вахмистра. Никаких преград для его производства в офицеры, как будто бы теперь не имелось, но в графе «к повышению достоин» стоит короткое «не аттестуется». Может быть, Александров отличался той самой «безобразностью», о которой упоминал Устав, и господа-шеф и полковой командир по этой причине не желали видеть его в офицерском обществе своего полка?

Остальные вахмистры-александрейцы тоже набрали к 1804 году нужного 12-летнего стажа. Но среди них были люди, имевшие немалые шансы преодолеть сословный барьер и стать офицерами. В первую очередь это относится к Артему Ивановичу Малышеву, 26 лет от роду, «нации сербской из обер-офицерских детей Александрийского уезда». Очень мешало ему то, что он «свидетельства о дворянстве не представил», как отмечалось в его формулярном списке. Если бы таковое у него имелось, то быть бы ему давно в корнетах, потому что в Уставе совершенно недвусмысленно говорилось: «Как только в полку откроется вакансия между корнетами, то полковой командир для произведения на оную из дворян в полку служащих о достойнейшем представлении свое сделать должен, а на прочие все вообще в полку вакансии представлять по старшинству... Удос-

товать в корнетах дворян, во-первых, из тех, кои в службе не меньше трех лет состоят».³² Но принят в полк Малышев был сразу капралом в возрасте 14 лет; через два года, в 1793-м, стал ротным квартирмистром и затем вахмистром. Конечно, читать и писать он умел, в отпусках и штрафах никогда не бывал, но семьи не завел и служил уже четырнадцатый год и все еще в унтер-офицерах.

Точно так же не задалась служба у вахмистра Семена Федоровича Яковлева, 36 лет от роду, «купеческого сына из города Могилева», который был вольноопределяющимся, а не взятым по рекрутскому набору. Казалось бы, это обстоятельство должно было ускорить его военную карьеру. Однако в унтер-офицеры из капралов его произвели довольно поздно. Вот почему, отдав армии почти двадцать лет, Яковлев ничего, кроме унтер-офицерских нашивок, не выслужил, хотя с отличием воевал в Польше в 1792 и 1794 годах.

Из одиннадцати вахмистров неграмотным был только один — Георгий Андреевич Ненадович, 32 лет от роду, «нации сербской из гусарских детей города Новомиргорода». Он поступил в полк рядовым в 1791 году, через четыре года был сразу произведен в вахмистры. С полком он совершил походы в Польшу, в штрафах и отпусках никогда не бывал, семьи не завел. В формулярном списке у него записано, что он не аттестуется «по невыслуге узаконенных лет», что верно: ему не хватало трех лет до 12-летнего стажа; кроме того, стоит еще одна пометка: «не учен». Это означало, что шансов стать офицером у Ненадовича практически нет, если только в бою он не совершит какой-нибудь из ряда вон выходящий подвиг: либо возьмет в плен генерала, либо спасет наше знамя, либо захватит в трофей вражеское...

Чин вахмистра — ближайшего помощника командира эскадрона по строевой подготовке, внутреннему распорядку и хозяйственным делам — являлся высшей ступенью в унтер-офицерской иерархии. Поэтому записи в формулярных списках остальных унтер-офицеров александрейцев говорят об их воз-

возможности получить в будущем именно это воинское звание. Тут встречаются разные определения.

Например, каптенармус Андрей Дмитриевич Ефимов, 38 лет от роду, «из солдатских детей, взят по указу Военной коллегии из Таганрогских школьников» начал службу рядовым в Волошском гусарском полку в 1782 году в возрасте 16 лет. В 1787 году он получил чин каптенармуса и в 1797 году был переведен в Александрийский гусарский полк. Читал, писал и считал он очень хорошо, участвовал во второй Русско-турецкой войне (находился с Волошским полком в Таврической области), женат не был, отпусков никогда не брал, но начальству определенно не нравился. «По нерадению к службе не аттестуется» — написано в его формуляре.

Но, как правило, младшие унтер-офицеры аттестовывались к повышению. В рапортах 1812 года встречаются их фамилии. С отличием сражались они с французами у Кобрина, Пружан и Городечно в июле, у Несвижа — в сентябре, у Борисова и Березины — в ноябре 1812 года. В частности, вахмистрами к этому времени стали: Осип Никитович Пигульский «из духовного звания Минской губернии Мозырского уезда села Волосавичи» (в 1804 году он был младшим унтер-офицером 22 лет от роду), и Яков Васильевич Мотов, «из солдатских детей города Трубчевска» (в 1804-м — квартирмейстер 23 лет от роду). Оба они были холостыми, знали русскую грамоту и получили повышение: один через два года службы в рядовых, второй — через четыре года.

Трубачи

Совершенно особое место среди нижних чинов любого полка, будь он пехотным или кавалерийским, занимали музыканты: в пехоте — барабанщики, флейтисты и валторнисты, в коннице — трубачи. Их называли солдатской аристократией.

Павловский Устав на первых своих страницах указывает, что «все трубачи имеют чин унтер-офицерской и носят трости». Когда полк выступал в парад-

ном строю, трубачи ехали в числе первых, за полковым адъютантом и играли «генерал-марш», одну из самых красивых мелодий своего репертуара. На поле боя, когда полк готовился к атаке, они занимали места на левом фланге своих эскадронов (один трубач всегда находился при шефе полка) и давали сигнал к началу движения или к перемене аллюра. Когда полк, завершив атаку, разлетался по полю, то трубачи, играя сигнал под названием «апель», помогали офицерам вновь собрать всадников в шеренги. Даже при наказании провинившихся (прогнании сквозь строй) нельзя было обойтись без трубачей: экзекуция начиналась по сигналу «тревога».

На параде, в бою, в походе, в лагере медный голос труб заменял солдату часы, указывая время подъема, обеда, перехода ко сну, а на конюшне — время раздачи корма, водопоя, чистки лошадей. Всего же в сводке кавалерийских сигналов насчитывалось более 50 «номеров» — коротких, весьма примитивных мелодий, где длинные звуки чередовались с короткими, высокие — с низкими.

Медная кавалерийская труба стоила примерно 10 рублей и являлась простейшим музыкальным инструментом. Сыграть на ней симфонию, конечно, было

невозможно. Но трубы одного полка при помощи приспособлений настраивали на разные тона, чтобы вместе они составляли «хор»: 14 труб — в тоне «D», и «C», 6 труб — в тоне «G» разной высоты, 1 труба — бас-тромбон и 1 труба — басовая. Тогда сигналы звучали интереснее, богаче.

В годы наполеоновских войн трубы стали коллективной наградой — в основном для полков кавалерии и артиллерийских рот. Награждали серебряными трубами и Георгиевскими (с крестом, Георгиевскими лентами и кистями, с выгравированными памятными надписями). Эти трубы были не только музыкальными инструментами, но и настоящими произведениями искусства. Комиссариатскому департаменту изготовление одной такой трубы обходилось в 100 рублей. Делали их в Санкт-Петербурге два мастера: Костылев и Поммо.

В учебном эскадроне в столице кандидатов в трубачи отбирали строго: рост, внешность, музыкальные данные (слух, чувство ритма). Учителю полагалось довольно высокое жалованье — 300 рублей в год. Но трубач должен был не только хорошо играть, но и отлично ездить верхом: ему приходилось на полном скаку извлекать звуки из своего инструмента. Овладев этими навыками, солдаты становились профессионалами и служили в трубачах годами. В полках принимали в трубачи и простых музыкантов, а потом учили их верховой езде.

Например, в Александрийском гусарском полку штаб-трубачом был Петр Федорович Павловский. «из вольноопределяющихся польского местечка Богуславля, греческого вероисповедания». Он поступил в полк в 1791 году трубачом в возрасте 13 лет. За примерное поведение и знание русской грамоты Павловский вскоре был назначен штаб-трубачом. В городе Александрия он женился на купеческой дочери Татьяне Авриновой, детей не имел, а его жена жила вместе с ним при полку. Более двадцати лет пробыл Петр Федорович в этой должности. Последний раз его фамилия встречается в списках полка в 1815 году³³.

Юнкера

Штатное расписание 1802 и 1810 годов предусматривало в составе унтер-офицерского корпуса места для дворян: 10 юнкеров и портупей-юнкеров. При поступлении в полк они должны были «для познания службы» три месяца служить рядовыми, но носить при этом унтер-офицерский мундир. Право на производство в офицеры юнкера имели, согласно положению Устава, только после трехлетней выслуги.

При этом никаких скидок молодым дворянам, надевшим мундир нижнего чина, не делали. Их заставляли исполнять все обязанности наравне с другими солдатами.

«Здесь я ничем не отличался от любого кирасира, и моих сил едва хватало на то, чтобы переносить все эти трудности, — вспоминал Иоганн фон Дрейлинг, дворянин Курляндской губернии, в возрасте 15 лет поступивший юнкером в Малороссийский кирасирский полк в декабре 1808 года. — Нечего было надеяться на помощь какого-нибудь солдата, всякую работу мне приходилось выполнять самому. Ежедневные строевые учения с утра до вечера, еженедельные смотры, частые караулы, уборка лошади, чистка сбруи и амуниции, ежедневно употреблявшихся и ежедневно пачкавшихся, — все это да еще ответственность по службе требовали невероятных сил и выносливости. Целый день мы не снимали мундиров. Ночью в палатке, при свете свечи нужно было готовить все к следующему дню; четыре, самое большое пять часов удавалось выгадать для сна, а тут еще ночные сентябрьские морозы и скудная солдатская пища! Здесь мне пришлось самому и белье стирать в ближайшей речке...»³⁴

Вместе с фон Дрейлингом в юнкерах служили и другие дворяне: Иогансон, Меркулов, Макаренко, Татаринов, Шаталов, Кошевой, и все они числились в этом чине более пяти лет. Шеф полка генерал-майор Дука часто ругал их за всевозможные упущения по службе. Дрейлинг «верой и правдой нес тяжелое ярмо унтер-офицерской службы». Своей старательнос-

тью он заслужил одобрение начальства и в отличие от других юнкеров был произведен в первый офицерский чин уже через два с половиной года.

По документам некоторых легко-кавалерийских полков видно, что чин юнкера и портуней-юнкера стоял выше вахмистрского и был одной из ступеней служебной лестницы, ведущей к производству в офицеры не только для молодых российских дворян, но и людей иных сословий.

В январе 1812 года шеф Польского уланского полка генерал-майор П. Д. Коховский представил на утверждение императора список портуней-юнкеров своего полка, «достойных к производству в офицеры». В нем фигурировало девять фамилий. Это были сослуживцы Н. А. Дуровой, вместе с ней воевавшие с французами под Гутштадтом, Гейльсбергом и Фридландом. Трое из них начинали службу «товарищами» почти одновременно с «кавалерист-девицей» — в 1806—1807 годах (остальные гораздо раньше). Но если Надежда Андреевна по воле государя уже пятый год служила корнетом, то бывшие ее однополчане лишь теперь удостоивались к производству в первый офицерский чин.

Так, вместе с Дуровой «товарищем» в Польский полк поступил Карл Иванович Маркевич. «из польского шляхетства Волынской губернии Луцкого уезда, за отцом его крестьян не имеется, доказательство дворянстве не представил». В «товарищах» он пробыл с марта 1807-го по март 1809 года, затем стал унтер-офицером и в июле 1811 года — портуней-юнкером. Василий Осипович Горецкий, «из польского шляхетства Витебской губернии Полоцкого уезда, крестьян за его отцом не имеется, доказательство дворянстве не представил», пришел в полк на полгода раньше Дуровой — в сентябре 1806-го. Унтер-офицером стал в 1809-м, вахмистром — в 1810-м, портуней-юнкером — в июле 1811 года. Иван Томашевич Гергилевич, «из польского шляхетства Австрийской короны Львовской губернии Замостского уезда, за отцом его крестьян не имеется, доказательство дворянстве не представил», пришел в полк в начале 1806 года «товарищем», в унтер-офицеры был произведен

в марте 1809 года, в портуней-юнкеры — в январе 1811 года. В отличие от Маркевича и Горецкого, Гергилевич умел читать и писать по-русски, по-польски и по латыни³⁵. Но такое широкое образование не помогло ему сделать карьеру в уланах. Недаром авторы павловского Устава вскользь замечали в одном из параграфов, что «способность только к письменным делам... в сравнении со службою во фрунте есть совсем побочное дело...»³⁶

Офицеры

Если с рядовыми, унтер-офицерами, трубачами и юнкерами эпохи Александра I наши современники, можно сказать, совершенно незнакомы, то об офицерах гусарских и уланских полков они все-таки кое-что знают, прежде всего благодаря русской художественной литературе. Великие наши классики А. С. Пушкин и М. Ю. Лермонтов не раз выбирали их героями своих произведений и не скупились на красочные описания этих персонажей.

«Вы знаете, — продолжал Сильвио, — что я служил в*** гусарском полку. Характер мой вам известен: я привык первенствовать, но смолоду это было во мне страстию. В наше время буйство было в моде: я был первым буйном по армии. Мы хвастались пьянством: я перепил славного Бурцова, воспетого Денисом Давыдовым. Дуэли в нашем полку случались поминутно: я на всех бывал или свидетелем, или действующим лицом. Товарищи меня обожали, а полковые командиры, поминутно сменяемые, смотрели на меня, как на необходимое зло...»³⁷

Сильвио, главный герой пушкинской повести «Выстрел», вызывает на дуэль однополчанина, но не стреляет в него, а оставляет выстрел за собой, ожидая более подходящей ситуации. Ему хочется уничтожить своего противника, увидеть его испуганным и жалким. Что же касается рассказа Сильвио о его армейской жизни («поминутные» дуэли между однополчанами, «поминутно» сменяемые полковые командиры), то все это — самая обыкновенная

ложь, и читатели Пушкина знали об этом, отчего характер персонажа приобретал весьма неприглядные черты.

В повести «Метель» Пушкин представляет еще одного гусарского офицера: «...Все должны были отступать, когда явился в ее замке раненый гусарский полковник Бурмин, с Георгием в петлице и с *интересною бледностию*, как говорили тамошние барышни. Ему было около двадцати шести лет. Он приехал в отпуск в свои поместья, находившиеся по соседству деревни Марьи Гавриловны... Бурмин был, в самом деле, очень милый молодой человек. Он имел именно тот ум, который нравится женщинам: ум приличия и наблюдения, безо всяких притязаний и беспечно насмешливый...»³⁸

Полковник Бурмин тоже человек необычный. Попав ночью в метель в деревенскую церковь, где ждали жениха, он становится участником брачной церемонии и несколько не задумывается о последствиях своего поступка. Но судьба благосклонна к гусару и в конце концов приводит его к повенчанной с ним девушке.

В повести «Станционный смотритель» перед нами опять гусарский офицер: «Гнев проезжего прошел, он согласился ждать лошадей и заказал себе ужичку. Сняв мокрую, косматую шапку, отпугав шаль и сдернув шинель, проезжий явился молодым, стройным гусаром с черными усиками...»³⁹ Пушкин указывает фамилию и чин этого молодого офицера: ротмистр Минский. Поведение ротмистра можно назвать в высшей степени предосудительным. На почтовой станции он притворяется больным, соблазняет и увозит с собой дочь станционного смотрителя красавицу Авдотью Вырину, но потом, правда, женится на ней.

Почему Александра Сергеевича так интересовали гусары, известно. Еще в Лицее он дружил с офицерами лейб-гвардии Гусарского полка, находившегося в Царском Селе, и хотел даже после окончания учебного заведения поступить в этот полк. Однако отец его не дал на то своего согласия, и великий поэт ос-

тался на всю жизнь человеком штатским.

Михаил Юрьевич Лермонтов, наоборот, избрал военную карьеру. Он окончил Школу гвардейских юнкеров и подпрапорщиком и стал служить корнетом в лейб-гвардии Гусарском полку. У него есть немало стихотворений, посвященных однополчанам,

военной службе, верховой езде. В поэме «Тамбовская казначейша» Лермонтов создал яркий образ уланского офицера:

Он был мужчина в тридцать лет;
Штаб-ротмистр, строен как корнет;
Взор пылкий, ус довольно черный;
Короче, идеал девиц,
Одно из славных русских лиц,
Он все отцовское именьё
Еще корнетом прокутил;
С тех пор дарам Провиденья,
Как птица Божия, он жил.
Он спать, лежать привык, не ведагь,
Чем будет завтра пообедать...¹⁰

Штабс-ротмистр Гарин тоже человек решительных действий. Он садится играть в карты с тамбовским казначеем и выигрывает у него... жену.

К этой плеяде вполне убедительных с художественной точки зрения образов мотов, обманщиков, пропойц и хулиганов примыкает еще один герой имеющий фамилию реально существовавшего человека:

Бурцов, ера, забияка,
Собутыльник дорогой,
Ради Бога и... арака
Посети домишко мой!

Сослуживец Дениса Давыдова по Белорусскому гусарскому полку в 1804—1806 годах ротмистр Бурцов благодаря силе поэтического слова (стихотворения «Бурцову», «Гусарский пир», «Призыв на пунш» и другие) стал для молодых романтиков начала XIX века воплощением бесшабашного гуляки-гусара, молодца, которому море по колено, а военная служба только для того и нужна, чтобы нарушать ее установления, демонстрируя собственное небывалое геройство.

Но был ли Бурцов таким на самом деле?

Архивные документы рисуют его несколько иначе: «Отставной капитан Бурцов. Из дворян, в службе состоял 15 лет, в офицерских чинах более 14-ти лет, находился в походах и многих сражениях, за отлич-

чие награжден орденом Св. Владимира 4-й степени. В декабре 1807 года из Белорусского гусарского полка за болезнью, приключившейся от конского ушиба, переведен в Саратовский гарнизонный батальон, а в 1809 году из капитанов одного батальона уволен от службы с мундиром. От роду ему 31 год...»¹¹

В октябре 1810 года Бурцов подал прошение о принятии его на службу вновь в Белорусский гусарский полк. В военном министерстве, прежде чем решить вопрос, проверили формулярный список этого отставного офицера. В нем не было ни одной порочащей Бурцова записи. А ведь такие пометки делали при ежегодной аттестации офицеров в полках, потому что военная администрация тогда, как, впрочем, и во все другие времена, боролась с пьянством, разгильдяйством и самоуправством старших и младших начальствующих в армии лиц. Списки про штрафованных офицеров подавались в военное министерство регулярно и к нарушителям дисциплины принимали разные меры, обычно — задерживали производство в следующий чин.

Вот, например, список, поданный 19 сентября 1810 года:

«Украинского мушкетерского полка

Поручик Орда по службе ведет себя худо, предан пьянству и в хозяйстве неграмотен.

Прапорщик Улашин в хозяйстве худ.

Белостокского мушкетерского полка

Подпоручик Сергачев по службе требует побуждения, в пьянстве хоть немного, а замечен, бывает иногда в долгах.

Поручик Кобылинский по службе ведет себя посредственно и в хозяйстве посредственен.

Черниговского драгунского полка

Капитан Паламов хотя весьма мало, но пьянству предан.

Ахтырского гусарского полка

Поручик Шахматов по службе ведет себя неизрядно...»¹²

Потому-то 22-летний поручик лейб-гвардии Гусарского полка Петр Чаадаев в 1817 году писал свое-

му юному другу Александру Пушкину, узнав о его намерении поступить в гусары, что разудалые стихи Давыдова о гусарской службе есть поэтическое преувеличение, полет необузданной фантазии, а сама строевая служба в легко-конном полку — дело рутинное, суровое, требующее определенных знаний, сосредоточенности, умения командовать, но больше — подчиняться. Пушкин ответил ему стихами

Он вышней волею небес
Рожден в оковах службы царской
Он в Риме был бы Брут в Афинах — Периклес
А здесь он — офицер гусарской¹³

Оковы службы царской действительно оказались тяжелыми для Чаадаева, в будущем автора знаменитых «Философических писем». В 1820 году он, как адъютант гвардейского корпуса, был послан к Александру I с докладом о бунте солдат «государевой» роты лейб-гвардии Семеновского полка. Больше часа продолжался разговор молодого гусара с самодержцем. После этого Чаадаев решил навсегда расстаться с гусарским мундиром и подал прошение об отставке.

Впрочем, бывало, что встречи с императором приносили совершенно другой результат. Так, в декабре 1807 года на аудиенцию в царский кабинет был вызван унтер-офицер Польского уланского полка Соколов, который вышел оттуда уже не унтер-офицером и не Соколовым, а корнетом Мариупольского гусарского полка Александровым. О тайне этого превращения рассказано в книге «Кавалерист-девица. Происшествие в России», впервые изданной в Санкт-Петербурге в 1836 году.

«Если вы полагаете, — сказал император, — что оно только позволение носить мундир и оружие может быть вашею наградою, то вы будете иметь счастье. При этих словах я затрепетала от радости. Государь продолжал: «И будете называться по моему имени Александровым! Не сомневаюсь, что вы сделаете достойною этой чести отличностью вашего поведения и поступков; не забывайте ни на минуту, что имя это всегда должно быть беспорочно и что я не прощаю

вам никогда и тени пятна на нем!.. Теперь скажите мне, в какой полк хотите вы быть помещены. Я произведу вас в офицеры». — «В этом случае позвольте мне, ваше величество, отдаться в вашу волю», — сказала я. «Мариупольский гусарский полк — один из храбрейших, и корпус офицеров из лучших фамилий, — говорил мне государь, — я прикажу поместить вас туда. Завтра получите вы от Ливена, сколько вам надобно будет на дорогу и обмундировку. Когда все уже готово будет к вашему отправлению в полк, я еще увижу вас...»¹⁴

Таким образом император Александр I решил судьбу первой в России женщины-офицера и создал исторический прецедент. Женщины стали служить в армии, но только спустя много-много лет. А Надежда Андреевна Дурова в начале января 1808 года отправилась из Санкт-Петербурга в свой полк, который входил тогда в состав 9-й дивизии под командованием сына великого полководца А. В. Суворова генерал-лейтенанта Аркадия Суворова и был расквартирован на Волыни.

Согласно полковому расписанию от 8 февраля 1811 года (более ранних документов не сохранилось) корнет Александров числился в эскадроне майора Станковича (1-й шефский батальон). Вместе с ним там служили ротмистр Мервин, поручики Черняк и Текутев, корнеты Вонробка и Жолондовский. Всего же в Мариупольском гусарском полку в это время по списку состояло 72 штаб- и обер-офицера. Шефом полка был генерал-майор и генерал-адъютант барон Меллер-Закомельский, полковым командиром — полковник Клебек 1-й¹⁵. Дурова упомянула в своей книге о четырнадцати однополчанах и написала немало теплых слов об офицерах-мариупольцах: «храбрые мои сослуживцы», «достойные товарищи», «отличное общество офицеров».

Слова о «корпусе офицеров из лучших фамилий», которые Надежда Андреевна вложила в уста императора, можно считать авторским преувеличением, обычным для того времени комплиментом родному полку. На самом деле титулованных дворян (кроме шефа полка барона Меллера-Закомельского) и других представителей «лучших фамилий» здесь не было. Судя по формулярным спискам, вместе с Дуровой в мариупольских гусарах в основном служили выходцы из мелкопоместного дворянства, как русского, так и малороссийского, а также из польско-литовской шляхты. Еще были штаб- и обер-офицерские дети и воинские поселяне, выслужившиеся в офицеры из нижних чинов.

Правда, сохранилось всего 40 формуляров из 70 фамилий, упомянутых в полковом расписании от

8 февраля 1811 года. Но все же они дают представление об особенностях формирования офицерского корпуса армейских гусарских полков в александровскую эпоху и разрушают некоторые стереотипы, порожденные, как правило, советской исторической наукой и пропагандой.

Так, из сорока офицеров крепостными владели прямо или опосредованно только три человека: ротмистр Петр Борисович Мервин, у которого в Тамбовской губернии имелась 21 душа крестьян мужского пола, поручик Петр Иванович Полазан — «за отцом его в Костромской губернии 40 душ»¹⁶ и корнет Александров — «за отцом его в Вятской губернии 150 душ» (так сказано в формулярном списке Н. А. Дуровой за 1815 год, но другие документы ее семьи не подтверждают этого). Остальные офицеры крестьян не имели, следовательно, жили на жалованье и богачами, привыкшими без счета сорить деньгами, их называть никак нельзя; скорее они были бедняками.

Другое заблуждение касается уровня образованности гусарских офицеров. Гуманитарное образование с углубленным изучением иностранных языков, истории, географии, литературы было тогда доступно далеко не всем представителям дворянства. В формулярных списках 30 офицеров-мариупольцев значится короткое: «Грамоте российской читать и писать умеет», что соответствует нынешней программе начальной школы. Более обширными знаниями могли похвастаться только выпускники кадетских корпусов. Таковых в Мариупольском полку в 1810 году насчитывалось шесть человек: майор Дымчевич, штабс-ротмистр Горич, поручик Шишка, корнеты Бобылов, Дрентель и Клебек 2-й (сын полкового командира полковника Клебeka). «Грамоте российской, французской и немецкой, чистописанию, арифметике, геометрии, тригонометрии, алгебре, артиллерии, фортификации, архитектуре, истории, географии, рисованию, черчению, военным экзерцициям, верховой езде искусству обучался», — написано в формулярном списке Осипа Осиповича Шишки, дворянина из Литовской губернии, кото-

рый провел в стенах Гродненского кадетского корпуса 10 лет и был выпущен в марте 1810 года в Мариупольский полк сразу поручиком⁴⁷.

Некоторые выходцы из польско-литовской шляхты: поручик Жуковский, корнеты Збороницкий, Жолондовский и Коциевский кроме русской грамоты знали польскую, немецкую, иногда — латынь.

Путь к офицерскому чину для молодого дворянина в это время начинался обычно с поступления в полк юнкером, унтер-офицером, а случалось, что и рядовым. В этом смысле интересна биография подполковника Ивана Васильевича Павлищева, о семье которого Дурова писала в своей книге. Он происходил из дворян Екатеринославской губернии, крестьян не имел. В марте 1782 года в возрасте 16 лет поступил в Луганский пикинерный полк рядовым, вместе с полком пережил потемкинскую реформу, когда луганские пикинеры стали мариупольскими легкоконниками, и в это время получил чин ротного квартирмейстера. В 1786 году Павлищев стал вахмистром через год — кадетом и еще через восемь месяцев — корнетом, произведенным за боевые отличия в сражении с турками под Кинбурном. В поручики его пожаловали в 1792 году, через два года — в ротмистры за отличную службу. Майорского чина он дождался шесть лет, подполковничьего — восемь. Павлищев совершил с полком все походы и ни разу не брал отпусков. В 1812—1814 годах он заслужил четыре награды: орден Святого Георгия 4-й степени, орден Святой Анны 2-й степени, орден Святого Владимира 4-й степени и золотую саблю с надписью «За храбрость»⁴⁸.

Кроме Павлищева, который пять лет пробыл в нижних чинах, в Мариупольском полку находились и другие офицеры-дворяне, начинавшие службу в кавалерии рядовыми. Однако производство у них шло гораздо быстрее. Например, Николай Михайлович Васильев, из дворян Екатеринославской губернии, поступил в конно-егерский полк рядовым в сентябре 1796 года; в октябре того же года он уже ротный квартирмейстер, через три месяца — вахмистр и переведен в Мариупольский гусарский полк, где юнкером

стал в мае 1802 года, корнетом — в августе того же года, поручиком — в 1804-м, штабс-ротмистром — в 1811-м. Выходец из польской шляхты Юзеф Иванович Жуковский поступил рядовым в Мариупольский гусарский полк в июле 1801 года, в апреле 1802-го был произведен в унтер-офицеры, через месяц — в юнкера, через год — в корнеты и спустя четыре года (в 1807-м) — в поручики. Штабс-ротмистром стал в 1813 году. Васильев и Жуковский в 1805 году участвовали в походе полка в Австрию. За отличие в сражении под Аустерлицем они удостоились первого офицерского ордена — Святой Анны 3-й степени.

Унтер-офицерами в армейских полках начинали военную карьеру другие сослуживцы Н. А. Дуровой — дворяне. Список их довольно длинен: Степан Алексеевич Агеев (каптенармусом — в 1785 году), Матвей Иванович Онилов (ротным квартирмейстером — в 1794 году), Иван Данилович Малиновский (ротным квартирмейстером — в 1797 году), Бонифатий Антонович Добровольский (подпрапорщиком — в 1786 году), Петр Борисович Мервин (капралом — в 1782 году), Федор Фомич Чернопяттов (капралом — в 1794 году), Степан Яковлевич Черняк (вахмистром — в 1794 году), Василий Абрамович Ферлаковский (унтер-офицером — в 1795 году), Михаил Дмитриевич Улин (унтер-офицером в 1802 году). Чин юнкера для них являлся далеко не первой ступенью в служебной лестнице. Дольше всех дождался его Ферлаковский: семь лет. Быстрее всех получил юнкера Улин: через четыре месяца.

В нашей литературе немало написано об обычаях XVIII века, когда дворянских сыновей с малолетства записывали нижними чинами в гвардию, с тем чтобы к совершеннолетию они могли выйти в армию офицерами. Но дело в том, что при тогдашней неразвитой системе военного образования это был едва ли не единственный способ готовить для армии образованный командный состав. При записи недоросля в полк родители брали на себя обязательство учить его дома «указным наукам», перечень которых был установлен законодательно в 1736 году. Для будущего офицера считались необходимыми: русская

грамота, арифметика, геометрия, тригонометрия, фортификация, часть инженерная и артиллерийская, французский и немецкий языки и военная экзерциция⁴⁹. Наиболее известный пример — поступление в солдаты великого полководца А. В. Суворова в октябре 1742 года: «...по указу Ея Императорского Величества в лейб-гвардии Семеновского полку приказали явившихся с прошениями нижеозначенных недорослей, а именно... Александра Суворова... написать в лейб-гвардии Семеновский полк сверх комплекта без жалованья и для обучения указных наук... отпустить в дома их на два года»⁵⁰. Суворов явился на действительную службу в 1747 году, сразу получил чин капрала и дальше служил в унтер-офицерах лейб-гвардии Семеновского полка: с 1749 года — подпрапорщиком, с 1751 года — сержантом. В армию он был выпущен в мае 1754 года поручиком в возрасте 24 лет.

В Мариупольском гусарском полку в 1810 году был только один офицер, начинавший военную службу таким образом, — майор Степан Осипович Рахшанин, «из дворян нации Венгерской Екатеринославской губернии». Он в возрасте 11 лет был записан фурьером в лейб-гвардии Преображенский полк. В 1785 году его произвели в кадеты в Ольвиопольский легко-конный полк. Теперь он явился на службу и до 1792 года, то есть семь лет, пробыл в унтер-офицерских чинах.

Император Павел I считал, что дома молодых дворян готовят к военной службе плохо, и в 1796 году запретил записывать их в гвардейские полки сверх комплекта. Он хотел, как и его дед Петр Великий, чтобы благородное сословие изучало «солдатское дело с фундамента» и именно на действительной службе. Но обычай оказался живучим: все-таки это было изрядное облегчение в движении по служебной лестнице. Даже в эпоху Александра I встречаются случаи подобного «поступления» в полки. Но теперь это делалось по большому знакомству и тайно.

«В 1804 году записан я был на службу в Елисаветградский гусарский полк, которого шефом состоял

отец мой, генерал майор барон Ерофей Кузьмич Остен-Сакен, — вспоминал в 1870 году Дмитрий Ерофеевич Остен-Сакен, генерал от кавалерии и генерал-адъютант. — Мне был тогда 12-й год от роду, и потому прибавили пять лет: тогда не требовалось метрических свидетельств. Я считался уже прежде на службе сержантом в лейб-гвардии Семеновском полку, имея три года от роду, но по вступлении на престол императора Павла I, вместе с прочими был выключен из списков... В 1807 году, на 14-летнем возрасте, по производстве в корнеты, считался я в ремонтной команде полковника Шау и жил у родителей своих в Елисаветграде, занимаясь деятельно своим образованием. Следовало отправить в полк остальных лошадей — 29 голов и ремонтную команду — 30 человек, в декабре. Доказательством, как я был развит, служит то, что полковник Шау поручил мне, 14-летнему мальчику, вести в Вилкомир зимою лошадей с командою. Когда я представил их шефу полка генерал-майору Юрковскому, то он был чрезвычайно доволен сытостью и содержанием лошадей и в самых лестных выражениях благодарил меня...»⁵¹

Конечно, сыну генерала было служить легче. В 14 лет он — корнет, в 22 года — штабс-ротмистр, в 26 лет — полковник и в 28 — командир Астраханского кирасирского полка, а в 34 года — генерал-майор. Только надо добавить, что Д. Е. Остен-Сакен еще и участвовал в грандиозных сражениях наполеоновской эпохи: при Бородино и Вязьме, при Кульме и Лейпциге, при Арсис-сюр-Об и Фер-Шампенуазе.

Но все же в начале XIX века производство дворян в офицеры пошло быстрее. Михаил Андреевич Збороницкий, из шляхетства Подольской губернии, поступил в Мариупольский полк юнкером в апреле 1805 года и в январе 1806-го стал корнетом. Игнат Иванович Солтан, из шляхетства Минской губернии, поступил юнкером в июле 1803 года, произведен в портупей-юнкеры в апреле 1804 года и за отличие в битве при Аустерлице пожалован корнетом в январе 1806 года. Игнат Иванович Жолондовский, из шляхетства Волынской губернии, поступил юнкером в

Мариупольский полк в мае 1804 года, в португальские юнкеры произведен в мае 1806 года, в корнеты — в июне 1809 года.

Надежда Андреевна Дурова, конечно, знала этих молодых офицеров. Корнет Жолондовский служил вместе с ней в эскадроне майора Станковича. Корнеты Солтан 3-й и Збороницкий числились в эскадроне старшего брата Игната — ротмистра Солтана 2-го. К ним в полной мере можно отнести ее слова «храбрые мои сослуживцы». В рядах Мариупольского полка встретили они Отечественную войну 1812 года и следующие чины были пожалованы за смелость и мужество, проявленные в сражениях с французами в 1812—1814 годах. Кроме того, они удостоились награждения орденами. Штабс-ротмистр Збороницкий заслужил три ордена: Святого Владимира 4-й степени с бантом, Святой Анны 2-й и 3-й степени, поручик Жолондовский — Святой Анны 3-й степени, штабс-ротмистр Солтан — Святого Владимира 4-й степени (за битву при Бородино). В феврале 1814 года в бою под Краоном во Франции Игнат Иванович Солтан вел в атаку эскадрон и был тяжело ранен пулей в грудь. Через месяц от этой раны он скончался в госпитале. Ему исполнилось тогда 30 лет.

Кроме дворян и шляхты в Мариупольском гусарском полку служили в это время и выходцы из других сословий. Полковой казначей 38-летний поручик Иван Андреевич Курилов происходил из мещан Киевской губернии. Корнеты Иван Иванович Караманов (37 лет) и Иван Васильевич Кошпа (33 года) были из воинских поселян Херсонской губернии, в полк поступили вольноопределяющимися и начали службу рядовыми, один — в 1790 году, второй — в 1795 году. Туманно сказано в формулярном списке о происхождении поручика Петра Яковлевича Реймерса — «из Римской империи». Он тоже поступил вольноопределяющимся в Глуховский кирасирский полк в 1786 году, и год был рядовым, затем 6 лет — капралом и еще 10 лет — вахмистром, но уже в Мариупольском гусарском полку. За поход в Пруссию Реймерс был награжден чином поручика и орденом

Святой Анны 3-й степени (в 1807 году). Отечественную войну встретил штабс-ротмистром в возрасте 36 лет. Бои в Германии в 1813 году позволили ему отличиться еще раз — орден Святого Владимира 4-й степени с бантом.

Командир эскадрона Н. А. Дуровой майор Михайл Михайлович Станкович происходил из штаб-офи-

церских детей Екатеринославской губернии и службу начинал кадетом в 1787 году в Мариупольском легкоконном полку в возрасте 20 лет. Также из штаб-офицеров церских детей был и другой офицер, упомянутый ею в книге, — штабс-ротмистр Григорий Иванович Горич, выпускник Корпуса чужестранных единоверцев. Он был родственником известного генерала екатерининской эпохи И. П. Горича и некоторое время служил в его штабе адъютантом, но потом перешел в Чугуевский регулярный казачий полк и при расформировании его, в 1802 году, — в Павлоградский гусарский. С павлоградскими гусарами Горич участвовал в сражении при Аустерлице и там попал в плен к французам. В Россию он смог вернуться через два с половиной года. По высочайшему повелению он был определен в Мариупольский гусарский полк тем же чином, то есть поручиком, но вскоре получил повышение и стал штабс-ротмистром. Горич был не только прекрасно образованным офицером (он знал французский, греческий и итальянский языки), но и настоящим храбрецом. За битву при Бородино его наградили орденом Святого Владимира 4-й степени с бантом.

Возможно, что у Горича при определении на службу никто и не спрашивал одного важного документа — свидетельства о дворянстве. Но у корнета Михаила Васильевича Дейнеки, сына обер-офицера из Екатеринославской губернии Алексопольского уезда, этот документ при поступлении в Мариупольский гусарский полк потребовали. «Свидетельства о дворянстве не представил» — отмечено в его формулярном списке. Потому, вероятно, его восхождение по служебной лестнице было таким медленным: рядовой в 1782 году, унтер-офицер — в 1795 году, корнет — в 1807 году.

О дворянской грамоте, которая могла бы облегчить ее производство в офицеры из унтер-офицеров Польского конного полка, тревожилась и Надежда Андреевна: «Произведут ли меня в офицеры без доказательств о дворянстве? А как их достать? Наша грамота у дядюшки, если б он прислал ее! Но нет, он не

сделает этого!»⁵² Между тем документ находился все не у Н. В. Дурова, младшего брата ее отца, проживавшего в Санкт-Петербурге, а именно в Сарапуле, у самого Андрея Васильевича Дурова, сарапульского городничего. Отправляя в столицу для поступления в учебные заведения Евгению Дурову, младшую сестру героини, и ее сына Ивана Чернова, А. В. Дуров приложил к своему прошению на имя императора не только свидетельства о рождении обоих детей, но и копию документа. Вот как она выглядела:

ГРАМОТА

Екатеринославского дворянского собрания
о дворянстве Дуровых
выдана 13 апреля 1803 года

От Губернского Предводителя Дворянства уездных дворянских Депутатов, собранных для составления дворянской родословной книги, данная дворянам коллегскому советнику и кавалеру Николаю, коллегскому ж советнику Андрею и подпоручику Ивану Васильевым сынам Дуровым.

Рассмотрев на основании Всемилоостивейше пожалованной от блаженной и вечно достойной памяти в Бозе почивающей Государыни Императрицы Екатерины вторыя, в 2-й день Апреля 1785-го года благородному Российскому Дворянству грамоты, и Высочайшего Его Императорского Величества Всемилоостивейшего Манифеста во 2-й день Апреля 1801-го года состоявшегося, о возстановлении прав и преимуществ Дворянства по Высочайшей Грамоте оному дарованных, предъявленные от них, Дуровых, о дворянском их достоинстве доказательства, признали оныя согласными с предписанными на то правилами; вследствие коих по силе 77-й статьи объявленной Грамоты они и род их внесен в Дворянскую Родословную Екатеринославской губернии книгу в первую ея часть во свидетельство чего, губернский предводитель дворянства и депутаты во исполнение Всевысочайшего Его Императорского Величества

соизволения дали им сию грамоту за подписанием нашим и утвердив оную печатью дворянского собрания Екатеринославской губернии. Апреля 13-го дня 1803-го года.

Подлинную подписали:

Губернский предводитель дворянства коллежский советник и кавалер Ананий Струков, Депутат от Дворянства Новомосковского уезда надворный советник Иван [нрзб], Депутат от Дворянства Павлоградского уезда надворный советник Василий Яковлев, Депутат от Дворянства Бахмутского уезда коллежский асессор Дмитрий Криско, Депутат от Дворянства Ростовского уезда Дмитрий Миско. Секретарь и казначей Дворянства коллежский асессор Дмитрий Биляшевский.

место печати

1808 года Июня 22-го дня.

Вятской Губернии в Сарапульском уездном суде копия сия с подписанною Грамотою свидетельствована и оказалась верною, что суд уездной с приложением казенной своей печати и удостоверяет.

место печати

Уездный судья 10-го класса Княгин
Дворянский заседатель Осип Козлов

У сего приложена сарапульского уездного суда казенная печать.

В должности секретаря губернский регистратор Иван Караваев⁵³.

Едва ли император Александр I, встречаясь с Н. А. Дуровой, спрашивал об этой грамоте. Он и так верил, что героиня принадлежит к благородному словию. Государь подтвердил ее привилегии, даровав ей чин корнета всего лишь после восьми месяцев солдатской службы в Польском конном полку. Однако в полковых канцеляриях к соискателям офицерских эполет относились гораздо строже и пометки о наличии дворянской грамоты, либо копии с нее, делали обязательно.

В частности, подробно описан этот документ в формулярном списке корнета Александрийского гу-

сарского полка Ивана Ивановича Дабича: «Из дворян Новороссийской губернии, в доказательстве чего представил в полк грамоту, данную отцу его от той губернии за подписом губернского предводителя и уездных депутатов 1791-го года в Мае 1-го дня»⁵⁴.

Вообще в Александрийском полку документацию вели более тщательно, чем в Мариупольском. Об этом можно судить по формулярным спискам офицеров. За 1804 год они сохранились полностью. Согласно штатам от 17 декабря 1803 года в 10-эскадронном гусарском полку с 1 запасным эскадронном должно было состоять: 1 шеф-генерал, 1 полковник, 1 подполковник, 3 майора, 8 ротмистров, 3 штабс-ротмистра, 21 поручик и 32 корнета. Налицо же в полку было: 1 шеф-генерал, 1 полковник, 4 подполковника, 4 майора, 9 ротмистров, 2 штабс-ротмистра, 23 поручика и 29 корнетов.

У александрийцев богатых офицеров было больше, чем у мариупольцев: из 73 человек 12 прямо для или опосредованно владели крепостными. Причем два из них: подполковник Осип Романович Добровольский, из польской шляхты, и корнет Геннадий Васильевич Болотников, из дворян Костромской губернии, имели достаточно крупные состояния — по 500 душ крестьян мужского пола. Второе место по богатству занимал корнет Сергей Александрович Бибииков, 17 лет от роду, «отставного майора города Москвы сын, за ним мужска пола в Тульской, Рязанской и Калужской губерниях 300 душ состоит»⁵⁵. Братья Ольшевские Николай Данилович и Антон Данилович, ротмистр и штабс-ротмистр, белорусские дворяне, следовали за ним (за матерью их — 200 душ), далее шел ротмистр Станислав Янович Петровский, из польского шляхетства (150 душ) и корнет Антон Александрович Жуховицкий из дворян Минской губернии (за отцом его — 100 душ). Другие 6 офицеров относились к мелкопоместным дворянам (от 7 до 50 душ). Среди владельцев крестьян были и обер-офицерские дети, один из них — поручик Алексей Арсентьевич Надлачанин, 31 года от роду, который «поместье имеет и крестьян 30 душ в Ново-

российской губернии Елисаветградском уезде, а что он точно из сего звания и принят в обер-офицерский чин, о том данный отцу его из Государственной Военной Коллегии от 31-го Июня 792 года за № 8873-го об отставке аттестат представил»⁵⁶. Корнет Герасим Михайлович Анисимов, 24 лет от роду, земляк Надлачанина и тоже выходец из обер-офицерских детей, «в Новороссийской губернии Елисаветградском уезде недвижимое имение имеет и 7 душ крестьян, о чем свидетельство представил»⁵⁷. Остальные офицеры полка, включая шефа и единственного среди них титулованного дворянина генерал-майора графа Карла Осиповича де Ламберта, прибывшего в Россию из Франции в 1793 году, крестьян не имели.

По образовательному цензу александрийцы, пожалуй, уступали мариупольцам. Из кадетских корпусов здесь было всего три человека: упоминавшийся выше корнет Бибилов, который с 1796 по 1802 год обучался в Пажеском Его Императорского Величества корпусе, ротмистр Иван Павлович Данилович, албанец по национальности, окончивший в 1792 году Корпус чужестранных единоверцев, где он получил весьма разносторонние знания: «грамоте российской, итальянской и греческой читать и писать умеет, арифметику, геометрию, тригонометрию, географию, историю знает, рисовать и танцевать умеет», — и поручик Павел Иванович Бутович, 26 лет от роду, «из малороссийских дворян, бунчукового товарища сын», из 1-го кадетского корпуса, где он обучался с 1786 по 1795 год и был выпущен в Александрийский гусарский полк корнетом.

Представители польско-литовской шляхты, которых в полку было 19 человек, как правило, умели читать и писать по-русски и по-польски, а иногда даже и по-немецки и по-французски (братья Ольшевские, ротмистр Людвиг Иванович Инард, подполковник Леонтий Александрович Турай, майор Осип Михайлович Березовский, поручик Петр Иванович Мосецкий). Хорошее образование имел и граф Ламберт. Он читал и писал по-французски и по-немецки и понимал, как сказано в его формулярном списке, по-рус-

ски, что было совсем неплохо для офицера-иностранца. Ламберт знал арифметику, геометрию и фортификацию. Полковой командир полковник Анастасий Антонович Приовский, 46 лет от роду, «из венгерской нации дворян греческого исповедания», кроме русского, также умел писать и читать на двух языках: венгерском и греческом. С «указными науками 1736 года»: арифметикой, геометрией и тригонометрией, был знаком еще один штаб-офицер, будущий полковой командир, а в 1804 году подполковник Андрей Александрович Ефимович, 33 лет от роду, «из малороссийских дворян Черниговской губернии, где недвижимост имеет, крестьян не имеет».

Остальные 48 офицеров-александрийцев в своем

образовании за пределы начальной школы не вышли и умели только читать и писать. Впрочем, это не мешало им служить добросовестно и быть на хорошем счету у начальства, так как вовсе не образованность ценили тогда в гусарах, а другие качества и умения. Правда, если офицер был знаком еще и с правилами сложения, вычитания, умножения и деления, то в его формуляре делали пометку: «арифметику знает».

Таким специалистом в полку был поручик Христофор Егорович Милкович, 44 лет от роду, «нации сербской, из дворян». Его военная биография началась на флоте. Он в 1789 году поступил волонтером на гребную флотилию и участвовал в походе Черноморского флота в Средиземное море, штурмовал крепость Корфу и сражался с французами на Ионических островах. Каким образом моряк превратился в кавалериста, неизвестно. Но в 1796 году Милкович по высочайшему повелению был пожалован в корнеты и определен в Александрийский гусарский полк.

Вообще же национальный состав офицеров был довольно пестрым. Шеф полка — француз, полковник — венгр, три штаб-офицера — поляки, два — украинцы, один — русский и один — «из цесарских дворян греческого исповедания» (австриец). Всего в александрийских гусарах служило 19 выходцев из польско-литовской шляхты, 13 — из малороссийского дворянства, 7 — из российского дворянства. Сербов было трое: ротмистр Ешин, поручик Милкович и корнет Носавец, Албанец один: ротмистр Данилович, лифляндский дворянин — тоже один: корнет Карл Карлович Зен, 22 лет от роду, «за отцом его — недвижимое имение в Минской губернии». Интересная запись есть в формулярном списке ротмистра Павла Петровича Лунича, 46 лет от роду: «из еврейских дворян, дом имеет в Новороссийской губернии в Алексопольском уезде, а крестьян за ним не состоит»⁵⁸. Еще в полку числились штаб- и обер-офицерские дети (8 человек), которые считали себя русскими, и выходцы из воинских поселян (2 человека), выслужившихся в офицеры из рядовых, «нации малороссийской».

Самым старым офицером в 1804 году был подполковник Турай (52 года), самым молодым — корнет Бибиков (17 лет). В отличие от Мариупольского полка, где в корнетах служили люди зрелого возраста (34—38 лет), в Александрийском полку молодежи было больше: тридцатилетних корнетов всего трое, остальные — в основном в возрасте 22—28 лет. Среди поручиков самыми старыми были двое: черноморский моряк сербской национальности Христофор Егорович Милкович (44 года) и малороссийский дворянин Петр Григорьевич Могилевский (42 года), который поступил в гусары в далеком 1776 году. Он

участвовал в сражениях Русско-турецкой войны, ходил с полком в Польшу в 1792—1794 годах, но за 28 лет так выше поручика и не поднялся. Причина была веская. «За склонность к напиткам и непривязанность к службе не аттестуется» — написано в его формулярном списке.

Кроме Могилевского в Александрийском полку был еще один пьяница — корнет Андрей Яковлевич Костенецкий, 28 лет от роду, «из малороссийских дворян Черниговской губернии, где за отцом его 50 душ крестьян мужска пола». Службу Костенецкий начинал юнкером в 1797 году, в портупей-юнкеры был пожалован в январе 1803 года, а в декабре того же года стал корнетом. Видимо, этот чин остался высшей точкой в его офицерской карьере. По документам 1812 года Костенецкий все еще корнет, и приговор начальства тут неизменен: «По склонности к напиткам не аттестуется».

Ротмистры и штабс-ротмистры могли уже командовать эскадроном, и потому к производству офицера в этот чин подходили строже. Среди ротмистров самыми старыми были упоминавшийся ранее еврейский дворянин Павел Петрович Лунич (46 лет) и родившийся в Польше француз Людвиг Иванович Инард (42 года). Лунич служил в армии более 30 лет, причем начинал с рядовых (поступил в 1771 году в Желтый гусарский полк), был вахмистром, кадетом, военным чиновником (аудитор с 1790 по 1794 год), снова возвращался в строй (в 1794 году — поручик, в 1798-м — штабс-ротмистр, в 1799-м — ротмистр). Инард принадлежал к числу тех офицеров, которые при Екатерине II проходили солдатскую школу в гвардии. С 1786 года он — вахмистр в лейб-гвардии Конном полку, а в армию был выпущен спустя восемь лет ротмистром. Самый молодой штабс-ротмистр Антон Данилович Ольшевский (26 лет) так же, как и Инард, имел за плечами гвардейский стаж. Он попал в Александрийский гусарский полк из сержантов лейб-гвардии Преображенского полка, где прослужил два года.

Вместо пяти штаб-офицеров по штату в Александ-

рийском полку их состояло девять человек. Самым старым был уже упоминавшийся подполковник Л. А. Турай (52 года). Самыми младшими — подполковник Андрей Федорович Лунскович (32 года), «из дворян Малороссийской губернии Полтавского уезда, где за отцом его поместье и 38 душ крестьян мужска пола», и майор Иван Алексеевич Липеневич (32 года), «из малороссийских дворян, крестьян не имеет». По странному совпадению оба эти офицера находились при полку сверхштатного положения, что и отмечено в их формулярах, и оба состояли под судом. Подполковник Лунскович — «за жестокое обращение со своими подчиненными нижними чинами»⁵⁹, майор Липеневич — «за разные учиненные им злоупотребления по службе»⁶⁰ (какие именно, не сказано). Судебные расследования такого рода могли продолжаться годами. Офицеры до вынесения им приговора числились при своих полках, хотя, бывало, и находились очень далеко от них территориально. Будучи еще только подозреваемыми, но не осужденными, генералы, штаб- и обер-офицеры уже получали не полное свое жалованье, а всего лишь половину⁶¹...

Лейб-гвардии Гусарский полк

Совершенно особое положение занимал лейб-гвардии Гусарский полк. Некогда Петр Великий создал гвардейские полки как охрану священной особы государя и как школу подготовки кадров для своей молодой регулярной армии. В начале XIX века младший и средний командный состав уже вполне успешно готовили в армейских полках, но права и привилегии гвардии сохранялись. В частности, старшинство гвардейцев перед армейцами в два чина, когда рядовой гвардии при переводе в армию автоматически становился унтер-офицером, а унтер-офицер — офицером.

В эпоху Александра I гвардейские полки имели свои штаты, свои оклады жалованья, свои способы комплектования и даже шили мундиры из особого —

гвардейского — сукна. Хотя лейб-гвардии Гусарский полк не принадлежал к числу старейших гвардейских формирований, все льготы, положенные гвардии, он имел.

Так, по штатам 1802 года в его составе числилось только 5 эскадронов, а не 10, как в армейских полках. Шеф полка был генерал-лейтенант, полковой командир — генерал-майор, полковники командовали эскадронами. Ротмистров в полку имелось 5, штабс-ротмистров — 5, поручиков — 13, корнетов — 11. Унтер-офицеров было 80 (5 вахмистров, 10 юнкеров, 5 квартирмейстров и 60 младших унтер-офицеров), рядовых гусар — 660 и строевых лошадей — 772. В каждом эскадроне состояло 128 конных солдат и 4 пеших.

Попасть в лейб-гусары можно было по рекрутскому набору, а можно — и по выбору. Из армейских гусарских полков регулярно отбирали лучших солдат и переводили на службу в столицу. Точно так же иногда поступали в лейб-гвардии Гусарский полк и офицеры. Но если для нижних чинов принципы отбора были объективными: рост, внешний вид, безупречное поведение, награждение знаком отличия Военного ордена, — то на перевод офицера в гвардию влияли совсем другие обстоятельства. Это могли быть и семейные связи, и знатность рода, и богатство, и заслуги ближайших родственников, и собственные военные отличия офицера, и, наконец, наличие влиятельных покровителей при дворе или в штабе гвардейского корпуса. Перевод же из армии в гвардию тем же чином вообще считался наградой.

Людей, отмеченных такой наградой, в лейб-гвардии Гусарском полку в царствование Александра I служило немало. Например, в 1802 году князь Роман Багратион, младший брат прославившегося в Итало-Швейцарском походе Суворова генерал-майора князя Петра Багратиона, был переведен в лейб-гусары поручиком из поручиков Чугуевского казачьего полка.

В 1805 году князь Борис Четвертинский из отстав-

ных полковников Уланского Его Императорского Высочества Цесаревича полка стал полковником в гвардии, и на этот перевод повлияло близкое знакомство его сестры Марии Антоновны, в замужестве Нарышкиной, с императором Александром I. Мария Антоновна, женщина, по словам современ-

ников, неземной красоты, долгое время состояла в интимной связи с государем и родила ему дочь Софью.

В 1806 году принц Карл Витгенштейн-Берлебург из ротмистров Черниговского драгунского полка стал ротмистром лейб-гвардии Гусарского, а князь Константин Любомирский, представитель старинной польской фамилии, владевшей обширными поместьями на Волыни и возглавлявшей в 1792—1794 годах в Польше так называемую «русскую партию», был переведен в гвардию из поручиков Гродненского гусарского полка даже с повышением в чине — штабс-ротмистром.

В 1807 году, в феврале, граф Адам Бенигсен, сын главнокомандующего русской армией генерала от кавалерии графа Леонтия Бенигсена, в уважение заслуг отца, разбившего французов под Прейсиш-Эйлау, был переведен из ротмистров Ахтырского гусарского полка ротмистром в лейб-гусары. Такого же перевода в 1807 году удостоились князь Андрей Гагарин (из поручиков Курляндского драгунского полка) и граф Михаил Тимон (из поручиков Изюмского гусарского полка).

В 1808 году подполковником гвардии стал князь Николай Щербатов, до того времени служивший подполковником в Мариупольском гусарском полку. Кроме него, в лейб-гусары в это время тем же чином были переведены поручик Александр Деев из Александрийского гусарского полка, поручик Степан Лесовский из Ахтырского гусарского полка и корнет Иван Черемисинов из Мариупольского гусарского полка.

В 1809 году князь Петр Абамелек, армянин по происхождению, поручик Тенгинского мушкетерского полка, состоявший в родстве с грузинской династией (его сестра стала женой царевича Ираклия), был переведен поручиком в лейб-гвардии Гусарский полк. Граф Василий Каховский, поручик Мариупольского гусарского полка, также удостоился этой чести.

В 1812 году граф Петр Буксгевден, сын генерала от

инфантерии графа Федора Буксгевдена, главнокомандующего русской армией в войне со Швецией в 1808—1809 годах, был переведен из поручиков Изюмского гусарского полка. Барон Карл Бринк, служивший корнетом в Курляндской милиции, также получил перевод тем же чином в лейб-гвардии Гусарский полк.

В 1813 и 1814 годах, когда шли активные боевые действия с французами, были переводы за военные отличия. Из ротмистров Павлоградского гусарского полка тем же чином был переведен Петр Вревский, из поручиков Сумского гусарского полка — Александр Дмитриев-Мамонов, из штабс-ротмистров Ахтырского гусарского полка — граф Алексей Апраксин, из ротмистров Изюмского гусарского полка — Яков Шилинг, из ротмистров Гродненского гусарского полка — Аркадий Кочубей, из поручиков Александрийского гусарского полка — князь Лобанов-Ростовский, из подпоручиков Изюмского гусарского полка — князь Николай Долгорукий и из подпоручиков 5-го Егерского полка — Николай Раевский, сын знаменитого генерала Отечественной войны 1812 года Николая Раевского.

В 1815 году в лейб-гвардии Гусарский полк тем же чином были переведены барон Иоганн Кнабенау (из штабс-ротмистров Новгородского кирасирского полка), князь Юрий Ратеев (из штабс-ротмистров Арзамасского конно-егерского полка) и корнет князь Дмитрий Ипсиланти, принадлежавший к роду молдавских господарей.

В 1816 году — барон Николай Гаген (из корнетов Изюмского гусарского полка), Степан Тютчев (из корнетов Ахтырского гусарского полка) и Андрей Сабуров (из прапорщиков конно-артиллерийской роты № 23 — корнетом).

В 1817 году — граф Людвиг О'Рурк (из корнетов Волынского уланского полка), князь Михаил Козловский (из ротмистров Псковского кирасирского полка) и Петр Осипов (из поручиков Ахтырского гусарского полка).

В 1818 году — князь Василий Голицын (из поручи-

ков Смоленского драгунского полка), который сразу был назначен флигель-адъютантом к Александру I.

В 1819 году — граф Андрей Толстой (из ротмистров Гродненского гусарского полка).

В 1822 году — князь Николай Трубецкой (из штабс-ротмистров Мариупольского гусарского полка)⁶².

Кроме представителей титулованного дворянства и старинной русской аристократии, в лейб-гвардии Гусарском полку служили офицерами выходцы из богатейших семей России. Например, Дмитриевы-Мамоновы владели поместьями в Московской, Калужской и Нижегородской губерниях, населенными 27 тысячами крепостных, их годовой доход превышал 60 тысяч рублей. Александр Дмитриев-Мамонов поступил в полк поручиком в 1813 году и вышел в отставку штабс-ротмистром в 1816-м. В феврале 1810 года юнкером в полку стал 18-летний Александр Пашков, отцу которого Василию Пашкову, обер-егермейстеру Двора Его Величества, принадлежало около 19 тысяч крепостных и 4 завода. Юный Пашков через восемь месяцев службы получил чин корнета, в 1813 году — поручика, в 1815-м — ротмистра, в 1817-м — полковника и в этом чине был переведен в армию — командовать Тверским драгунским полком. В феврале 1807 года из лейб-гвардии Преображенского полка штабс-ротмистром в лейб-гусары перевелся 22-летний Лев Нарышкин. Нарышкины владели 10 тысячами крепостных и состояли в родстве с династией Романовых. (Наталья Кирилловна Нарышкина была женой царя Алексея Михайловича и матерью Петра Великого.) Лев Нарышкин в рядах лейб-гвардии Гусарского полка участвовал в 1807 году в сражениях с французами при Прейсиш-Эйлау, Гутштадте, Гейльсберге и Фридланде, где был ранен, и после ранения вышел в отставку в чине ротмистра. В ноябре 1812 года Нарышкин вернулся в полк и совершил с ним Заграничный поход 1813—1814 годов. В сражении при Деневице он командовал эскадронном и отбил 8 вражеских орудий, за что был награжден орденом Святого Георгия 4-й степени и произве-

ден в генерал-майоры. В отставку он вышел в 1824 году, будучи генерал-адъютантом и генерал-лейтенантом...

Армейские офицеры, добиваясь перевода в гвардию, преследовали разные цели. Одни мечтали служить в столице, на глазах у императора из тщеславия, другие хотели, как писал мемуарист, «красиво отпраздновать молодость», третьи думали о карьере. Действительно, служба в гвардии помогала офице-

рам быстрее совершить очень трудный в то время переход из среднего командного состава в старший. В этом смысле гвардия, как и при Петре, продолжала быть «кузницей кадров». Ротмистр гвардии, переходя в армию, получал чин подполковника и мог командовать батальоном в легкой кавалерии. Полковники гвардии, командуя в своих частях эскадронами, в армии занимали должность командира полка.

Производство в чины по гвардии шло гораздо быстрее, чем по армии. Но соискателям следовало быть осторожными: средних дворянских состояний здесь хватало года на три-четыре.

Большую часть расходов гвардейского офицера можно назвать представительскими. Например, в театре им не разрешалось сидеть дальше пятого ряда партера; мундиры требовалось шить каждый год и только из английского сукна (стоило оно в два-три раза дороже отечественного), с золотыми пуговицами, шнурами и галунами; предметы униформы заказывались у определенных портных; собственных строевых лошадей надо было иметь не менее двух и ценою от 500 рублей и выше. Кроме того, жизнь в столичном городе тогда, точно так же, как и сейчас, стоила на порядок больше, чем в провинции.

Поэтому в лейб-гвардии Гусарском полку никогда не было, да и не могло быть ветеранов, подобных подполковнику Павлицеву, который носил мундир мариупольского гусара более 30 лет. Для него, как и для многих армейских офицеров, полк стал родной семьей, местом постоянного пребывания, а служба давала пусть скромные, но все-таки средства на жизнь. В гвардии все складывалось иначе. Жить на жалованье здесь было невозможно, и лица в полковом офицерском собрании сменялись с быстротой, невероятной для тихой армейской рутин. В основном разыгрывалось два варианта: либо перевод штаб-офицером в армию, либо отставка.

Из 35 вышеназванных офицеров, переведенных в лейб-гвардии Гусарский полк из армии с 1802 по 1822 год, в армейские кавалерийские полки полковниками вернулись шестеро: князь Роман Багратион,

барон Карл Бринк, граф Адам Бенигсен, князь Николай Долгорукий, князь Алексей Лобанов-Ростовский и Николай Раевский. Полковником в лейб-гвардии Преображенский полк был переведен князь Константин Любомирский. Все они прослужили в лейб-гусарах от 4 до 8 лет (но были и исключения: Лобанов-Ростовский и Долгорукий служили по 14 лет), все стали впоследствии генералами.

В подполковники армии были произведены из ротмистров гвардии: князь Петр Абамелек, барон Иоганн Кнабенау, Аркадий Кочубей, Андрей Сабуров и граф Михаил Тимон. Они носили лейб-гусарский мундир в течение 3—5 лет. В майоры армии из штабс-ротмистров гвардии были произведены: граф Василий Каховский, Степан Лесовский и князь Юрий Ратеев. Два первых офицера служили в полку два года, а Ратеев — полтора.

В отставку в чине обер-офицера вышли: граф Алексей Апраксин (служил 3 года), граф Петр Буксгевден (служил около 4 лет), Петр Вревский (служил 4 года), барон Николай Гаген (служил 4 года), князь Андрей Гагарин (служил около 4 лет), принц Витгенштейн-Берлебург (служил 3,5 года), Александр Деев (служил 2 года), Александр Дмитриев-Мамонов (служил около 3 лет), князь Дмитрий Ипсиланти (служил около 6 лет), князь Николай Трубецкой (служил 3 года), Иван Черемисин (служил 2 года), Яков Шилинг (служил 2 года). Князя Николай Щербатов (служил около 3 лет) и Борис Четвертинский (служил 4 года) были уволены в отставку полковниками.

В июле 1806 года в лейб-гусары из Белорусского гусарского полка был переведен Денис Давыдов, но не тем же чином (такой награды он, по мнению начальства, не заслуживал), а, как положено, с понижением: из ротмистров — в поручики. Помогли ему друзья: полковник князь Б. А. Четвертинский, который в это время командовал в лейб-гвардии Гусарском полку эскадронами, и сестра князя М. А. Нарышкина, салон которой в Санкт-Петербурге посещали и послы, и министры, и генералы. В мемуарах знаменитый

поэт так написал о своем пребывании здесь: «Мы жили ладно. Во всем полку нашем было более дружбы, чем службы, более разговоров, чем дела, более золота на ташках, чем в ташках, более шампанского (разумеется, в долг), чем печали...»⁶³

Тем не менее Д. В. Давыдов постарался как можно быстрее уйти со строевой службы в этой воинской части. Ему не хотелось «равняться во фронте и драить горло перед взводом»⁶⁴. Через полгода, опять прибыв к протекции всеильной тогда фаворитки царя, он выхлопотал себе командировку в штаб князя П. И. Багратиона. Более поэт, гусар и партизан в лейб-гвардии Гусарском полку уже не служил, а только числился в нем, находясь до 1812 года на должности адъютанта у разных генералов.

«ЕСЛИ ХОЧЕШЬ БЫТЬ КРАСИВЫМ...»

Отношение современников к гусарской униформе выражено в коротком афоризме Козьмы Пруткова: «Если хочешь быть красивым, поступи в гусары». Ни кирасиры, ни уланы, ни драгуны, ни тем более пехотинцы и артиллеристы такого внимания общества не удостоивались. Их форменная одежда была слишком простой. Красоту же гусарского мундира, имеющего прямые аналогии с национальным венгерским костюмом, составляли декоративные детали: пуговицы, шнуры, галуны, меховая выпушка, кисти.

Вековая традиция требовала, чтобы все гусарские полки по обмундированию отличались один от другого. Так как этих полков в России в 1812 году было 12, а к 1824-му — 14, то военной администрации приходилось решать довольно трудную задачу по созданию для каждой легко-кавалерийской части своего комплекта предметов униформы, имеющих одинаковый покрой, но разные цветовые сочетания. Варьировали обычно цвет ментика, доломана, чакчир, воротников и обшлагов на доломане, а также отделку мундира (шнуры, галуны, пуговицы).

Главным дизайнером выступал сам Александр I. Комиссариатский департамент представлял самодержцу на утверждение проект обмундирования,

смету по нему и три готовых мундира: солдатский, унтер-офицерский и офицерский. Александр Павлович придавал большое значение форменной одежде своей армии. Он справедливо полагал, что по внешнему виду войск в первую очередь будут судить о силе и мощи государства Российского, и потому трудился неустанно.

«Его двор, — вспоминал в 1805 году генерал С. А. Тучков, — сделался почти совсем похож на солдатскую казарму. Ординарцы, посыльные, одетые для образца разных войск солдаты, с которыми он проводил по несколько часов, делая заметки мелом собственной рукою на их мундирах и исподних платьях (панталонах, чакчирах, рейтузах. — А. Б.), наполняли его кабинет вместе с образцовыми щетками для усов и сапог, дощечками для чищения пуговиц и другими подобными мелочами...»¹

Таким образом комплекты предметов обмундирования всех гусарских полков можно считать плодом совместного творчества безвестных, к сожалению, художников и государя императора. Это он думал о том, насколько сочетаются между собой, скажем, голубой цвет на воротнике и темно-синий доломан, на котором этот воротник должен находиться. Он решал, какой должна быть длина рукава и ширина обшлага на нем. Он устанавливал количество завитков, выложенных шнуром около меховой опушки ментика, и определял число пуговиц, пришитых на груди обеих гусарских курток.

В это время Александр Павлович был еще очень молод. Он вззошел на престол в возрасте 24 лет после дворцового переворота, когда группа офицеров расправилась с его отцом, сумевшим вызвать к себе ненависть почти всех слоев русского общества. Uniformу, введенную Павлом I, в армии не любили так же, как и его самого. Чтобы доказать, что при нем все будет иначе, молодой император был вынужден сразу же вместе с реформами организационной структуры вооруженных сил империи взяться и за создание их нового облика, то есть за форменную одежду.

Он приступил к этой работе с радостью и удовольствием. Еще в юные годы Александр удивлял своих друзей развитым эстетическим чувством. Адам Чарторыйский вспоминал: «...Великий Князь всегда восторгался красотами природы; нередко цветок, зелень растения, либо ландшафт какого-либо места глубоко восхищали его». Впоследствии, составляя портрет императора по огромной литературе, посвященной ему и его царствованию, психологи XX века (профессор Сикорский, книга «Вопросы нервно-психической медицины». СПб., 1909) пришли к выводу, что доминантой характера Александра I были слабая воля и средний ум при тонком художественном развитии («слабость воли и преобладание чувства»). Возможно, эти оценки, данные не живому человеку, а только отражению его в воспоминаниях современников, весьма условны. Но кое-что подмечено верно: художественный вкус государя был безупречным.

Многие удачно найденные им дизайнерские решения (цветовые сочетания в предметах обмундирования гусарских полков) просуществовали почти целое столетие — до 1882 года, когда гусарские полки в России были переименованы в драгунские, и вернулись в нашу армию вновь при восстановлении этих полков в 1907 году. Перед Первой мировой войной, как и при Александре Павловиче, александрийские гусары носили черные доломаны с белыми шнурами, ахтырские — коричневые с желтыми шнурами, елисаветградские — светло-синие с желтыми шнурами, мариупольские — темно-синие с желтыми шнурами...

Добиваясь лучшего результата, Александр I за время своего царствования дважды менял форму гусар. Первое установление подобного рода относится к 1802 году; 30 апреля была подтверждена новая (после Павла I) Табель мундирным, амуниционным и оружейным вещам гусарских полков, а 25 мая назначены цвета и изданы правила, на основании которых в полках полагалось иметь:

нижним чинам — ментик, доломан, чакчиры, рей-

тузы, сапоги, галстук, фуражную шапку, китель, панталон, фуфайку и кивер

Штаб- и обер-офицерам — ментик, доломан, чалма, чирки, рейтузы, сапоги, галстук, шляпу, виц-мундир, шинель и кивер

Цвета для обмундирования были назначены следующие²

Мариупольский гусарский полк

Ментик синий, доломан белый, с воротником и обшлагами, пуговицами, шнурами и галунами желтыми

Павлоградский гусарский полк

Ментик бирюзовый, доломан темно-зеленый, с воротником и обшлагами бирюзовыми, пуговицами, шнурами и галунами желтыми

Александровский гусарский полк

Ментик и доломан, воротники и обшлага малиновые, пуговицы, шнуры и галуны белые

Сумский гусарский полк

Ментик бирюзовый, доломан палевый, с воротником и обшлагами бирюзовыми, пуговицы, шнуры и галуны белые

Ахтырский гусарский полк

Ментик и доломан коричневые, с воротником и обшлагами, пуговицами, шнурами и галунами желтыми

Елисаветградский гусарский полк

Ментик и доломан палевые, с воротником, обшлагами красными, пуговицы, шнуры и галуны желтые

Ольвиопольский гусарский полк

Ментик и доломан, воротник и обшлага темно-зеленые, пуговицы, шнуры и галуны белые

Изюмский гусарский полк

Ментик темно-синий, доломан — красный, с воротником и обшлагами темно-синими, пуговицы желтые, шнуры и галуны белые

В 1803 году вновь сформированным **Белорусскому** и **Одесскому** гусарским полкам ментики и доломаны даны синие, с воротниками и обшлагами красными, а пуговицы, шнуры и галуны в первом полку белые, а во втором — желтые. В этом же году в **Александровском** полку малиновый цвет ментиков и доломанов переименован на черный

В 1806 году вновь сформированному **Гродненскому** гусарскому полку назначено иметь ментик и доломан синие, воротник и обшлага голубые, пуговицы белые, шнуры красные с белым, галуны белые

В 1807 году вновь сформированному **Лубенскому** гусарскому полку назначено иметь ментик и до-

Ахтырский гусарский полк

Ментик и доломан коричневые, чакчиры синие, пуговицы, шнуры и галуны желтые.

Елисаветградский гусарский полк

Ментик, доломан, воротник и обшлага доломана серые, чакчиры темно-зеленые, пуговицы, шнуры и галуны желтые.

Ольвиопольский гусарский полк

Ментик и доломан темно-зеленые, воротник, обшлага и чакчиры красные, пуговицы, шнуры и галуны белые.

Изюмский гусарский полк

Ментик синий, доломан красный, воротник и обшлага доломана и чакчиры синие, пуговицы, шнуры и галуны белые.

Белорусский гусарский полк

Ментик красный, доломан и чакчиры синие, воротник и обшлага доломана красные, пуговицы, шнуры и галуны белые.

Гродненский гусарский полк

Ментик, доломан и чакчиры синие, воротник и обшлага доломана голубые, пуговицы, шнуры и галуны белые.

Лубенский гусарский полк

Ментик, доломан и чакчиры синие, воротник и обшлага доломана желтые, пуговицы, шнуры и галуны белые.

Иркутский гусарский полк (обмундирование дано 17 декабря 1812 года)

Ментик и доломан черные, чакчиры, воротник и обшлага доломана малиновые, пуговицы, шнуры и галуны желтые.

Если расписание цветов 1802 года все-таки было в большей степени «павловским», чем «александровским», то в установлении 1809 года любимые Павлом I сочетания в комплекте «ментик-доломан» бирюзового с палевым (Сумский полк), бирюзового с темно-зеленым (Павлоградский полк), только одного палевого (Елисаветградский полк), синего с преобладающим белым (Мариупольский полк) уже не встречаются. Торжествуют яркие, полные тона: крас-

ный, черный, малиновый, темно-синий. Последний цвет ввели в моду французы, назывался он «индиго» и выглядел очень нарядно, особенно в сочетании с белым и красным.

В таком виде русские гусары вступили в Отечественную войну 1812 года. Важным дополнением к этой гусарской палитре являлись походные рейтузы серого цвета, застегивающиеся на боковые пуговицы и обшитые кожей в шагу и внизу. Рейтузы были одинаковыми для всех полков регулярной кавалерии. Шили их из полутонкого сукна.

В начале 1812 года для русской пехоты, пешей артиллерии и гусар был разработан новый тип кивера: более низкий, чем предыдущий, с развалом наверху, имевший не прямое дно, а выгнутое. Но, по свидетельствам современников, к летней кампании с французами только гвардейские полки смогли получить новые головные уборы. В армии же изготовить их не успели, а с началом боевых действий войскам стало и вовсе не до новых киверов.

Однако кивер считался строевым головным убором. Для повседневной службы существовала так называемая фуражная шапка, которую предписывалось шить из выслуживших свой срок мундиров (у гусар — из ментиков). По установленному еще в середине XVIII века образцу шапки имели вид колпака с кистью на конце, но в сентябре 1811 года произошла глобальная перемена. На свет явились до сих пор носимые в нашей армии фуражки: с околышем, круглой тульей, имеющей выпушку по краям, с твердым кожаным козырьком. Фуражки 1811 года заметно отличались от современных. Околыш у них был мягким, тулья не очень высокая, козырек полагался только офицерам, кокард не имелось. Лишь у рядовых на околыше шнуром выкладывали номер эскадрона. Теперь тулью делали по цвету доломана, околыш — по цвету воротника на нем.

Носить фуражки в строю категорически запрещалось. Даже в походе войска должны были идти в киверах, тяжелая и средняя кавалерия и конная артиллерия — в касках. Известен случай, когда большой

ломан синие, чакчиры синие с белой выкладкой из шнура, воротник и обшлага желтые, пуговицы белые, шнуры белые с красным, галуны белые.

При этом имелись предметы обмундирования, цвет которых по полкам не изменялся. Во-первых, это чакчиры, у всех (кроме лубенцев) белые. Во-вторых, плащи — серые с серым же стоячим воротником, украшенным по верхнему краю выпушкой по цвету воротника на доломане, и у офицеров — шинели из серо-голубоватого сукна с одним стоячим воротником и пелериной (опускающейся чуть ниже локтя). В-третьих, фуфайки для зимнего времени — у всех нижних чинов овчинные. У офицеров для ношения вне службы — темно-зеленые виц-мундиры по покрою офицерских мундиров в пехоте (двубортные), с красной обкладкой пол и фалд, но с обычными гусарскими обшлагами и воротниками и вышивкой на них.

Общим для всех гусарских полков был и строевой головной убор — кивер из черного полупоярка высотой в 6 вершков, с лопастью тоже черной и оборачивающейся вокруг кивера. На кивере у нижних чинов было две гарусные кисти и два шнура. В первом батальоне эти кисти имели белый цвет, а во втором батальоне — красный. Кроме кистей со шнурами кивер украшали кокарда с пуговицей и султан из белых перьев.

Наиболее интересной деталью гусарского обмундирования был пояс, или кушак. Для нижних чинов его делали из гарусных шнуров (требовалось около 150 метров такого шнура). Кушак имел спереди так называемые перехваты, или гомбы: три ряда по шесть гомб в каждом, — и подвесы: шнуры с двумя кистями. Застегивался кушак сзади на петли и костыльки. Рядовые и унтер-офицеры носили эти кушаки по цвету ментика, а перехваты — по цвету шнуров на ментиках и доломанах. У офицеров кушак был из серебряных нитей, скрученных с черным и оранжевым шелком, перехваты — из серебра, кисти — серебряные, с черным и оранжевым шелком в середине.

Гусарский кивер, установленный в 1802 году и бывший копией головного убора гусарских полков в царствование Екатерины Великой, просуществовал недолго. Летом 1803 года сначала в двух новых полках — Белорусском и Одесском, а потом и во всех остальных появились новые строевые головные уборы. Они имели вид цилиндра, несколько расширяющегося кверху, прямое дно и большой пристегивающийся козырек, кожаный назатыльник, суконные наушники, отгибающиеся вовнутрь, и подбородный ремень. На кивере помещали сплетенные из шнуров и нитей украшения: китиш-витиш с кистями красно-белого цвета, наверху — белый репеек, ниже его — черную с желтой каймой розетку, петлицу и пуговицу. В 1809 году был введен новый вариант этого головного убора: расширение кверху значительно большее, кожаный пришитый козырек, кожаное дно с бортиками, кожаная обшивка по нижнему краю и на боках.

К концу 1809 года гусар ожидали большие перемены. Во-первых, офицеры получили эполеты. Их велено было носить на виц-мундирах и темно-зеленых сюртуках с воротниками и обшлагами тех же цветов, что и на доломанах. Во-вторых, были сделаны некоторые изменения в нашивке шнуров и галунов на ментиках, доломанах и чакчирах. Но самое главное — появилось новое расписание цветов для мундиров всех гусарских полков.

Мариупольский гусарский полк

Ментик, доломан и чакчиры синие, воротник и обшлага желтые, пуговицы, шнуры и галуны желтые.

Павлоградский гусарский полк

Ментик бирюзовый, доломан и чакчиры темно-зеленые, воротник и обшлага бирюзовые, пуговицы, шнуры и галуны желтые.

Александрийский гусарский полк

Ментик, доломан и чакчиры черные, воротник и обшлага красные, пуговицы, шнуры и галуны белые.

Сумский гусарский полк

Ментик и доломан серые, воротник, обшлага и чакчиры красные, пуговицы, шнуры и галуны белые.

ревнитель форменной одежды младший брат царя великий князь цесаревич Константин Павлович из-за фуражки несправедливо обидел офицера Кавалергардского полка. В 1813 году во время одного из переходов армии по Германии цесаревич увидел, что командующий Кавалергардским полком полковник В. И. Каблуков едет в строю не в каске, а в фуражке. Великий князь подсакал к нему, сорвал с головы фуражку, обозвал якобинцем и вольтерьянцем, прибавив несколько грубых слов и по адресу полка. Но Каблукову, еще при Аустерлице раненному тремя сабельными ударами в голову и штыком в бок, приказом по полку от 30 марта 1808 года было разрешено во время похода быть в строю в фуражке. Поэтому он считал себя оскорбленным и подал рапорт об отставке. Вместе с ним такие рапорты подали и другие офицеры — кавалергарды. Все это дошло до Александра I, и Константину Павловичу пришлось извиниться перед Каблуковым публично.

Войны 1812—1814 годов в России и в Западной Европе не способствовали военным педантам в их борьбе за точное исполнение всех предписаний государя об униформе. Удалившись от своей страны на полторы тысячи километров, русские войска не получали вовремя ни сукна, ни кож, а также не имели времени, чтобы изготовить мундирные и амуничные вещи. (Все это полагалось делать в самом полку.)

В январе 1814 года поручик лейб-гвардии Конного полка А. Д. Чертков записал в своем дневнике: «... Великий князь (Константин Павлович. — А. Б.) хотел устроить парад, но, к его большому неудовольствию, император нас не увидел и, откровенно говоря, хорошо сделал, так как наши солдаты в своих старых мундирах и наши мерзкие лошади представляли собой жалкое зрелище»³. И это гвардия, которая находилась в лучшем положении, чем армия. «В голове колонны шел гренадерский наш корпус, имея впереди Аракчеева полк... вместо назначенного по диспозиции той Екатеринославского, уступавшего ему людьми и амуницией, — вспоминал участник торжественного вступления союзных войск в Париж

19 марта 1814 года полковник М. М. Петров, — ... первой же всего войска Преображенский полк оканчивал колонну пехоты, которую замыкали гвардейская артиллерия, Кавалергардский и лейб-гвардии Гусарский полки, которым в блистательном образовании всего, по общему признанию, нет нигде подобных»⁴.

Лишь весной и летом 1814 года, на обратном пути в Россию, полки русской армии получили возможность обновить форменную одежду. Для этого они делали остановки или в Германии, или в Польше. Тот же М. М. Петров, служивший в 1-м Егерском полку, сообщает, что с 22 апреля по 18 июня шесть егерских полков квартировали в городе Мангейме и его окрестностях, «производя новую обмундировку свою».

Капитан Ревельского пехотного полка, также участвовавшего в Заграничном походе 1813—1814 годов, И. Ф. Соловьев описывает в «Походном журнале», как недалеко от Волковыска (в нынешней Белоруссии) «...в деревне для портных, шмукляров (изготовителей кистей, бахромы, шнуров. — А. Б.) и красильщиков сукна отведена квартира, также литейщику пуль, где производилась работа с поспешанием потому, что сукна привезены были перед выступлением из Деречина за день, пользуясь временем. В рощах (остановках в походе. — А. Б.) успели осьмью частью людей полка обмундировать и значительное количество сукон окрасить»⁵.

К 1815 году армия победителей Наполеона вся была одета в новую униформу, особенно щеголеватую, так как Александр Павлович подарил нижним чинам английское сукно на мундиры, купленное им на собственные средства. В Западной Европе эти отлично экипированные и обученные войска увидели летом 1815 года. Корпус в 200 тысяч человек был двинут на помощь союзникам, которым вновь пришлось сражаться с Наполеоном, вернувшимся во Францию. Но «сто дней» великого полководца кончились Ватерлоо, куда русские войска дойти не успели.

Тогда Александр I решил показать европейцам свою армию не в бою, а на смотре. Место для этого грандиозного мероприятия было выбрано во Франции, в провинции Шампань, на равнине около города Вертю. Таким образом император хотел отметить третью годовщину сражения при Бородино и напомнить союзникам, где начался конец «Великой Армии» Наполеона. Смотр проходил с 26 по 30 августа 1815 года и участвовало в нем 150 545 человек (87 ге-

нералов, 4413 штаб- и обер-офицеров и 146 045 нижних чинов русской армии) и 540 орудий. Кавалерию представляли семь дивизий. Две из них были гусарскими: 2-я дивизия под командованием генерал-лейтенанта графа Ламберта и 3-я дивизия под командованием генерал-лейтенанта Чаплица⁶.

Перед смотром государь, зная ограниченные финансовые возможности своих обер-офицеров, пожаловал им деньги на приобретение золотых и серебряных предметов униформы (эполет и офицерских шарфов). Так, еще до начала самого действия его участники получили награду и вышли на поле 26 августа полными воодушевления.

«Маневры совершались в присутствии императоров России, Австрии, короля Пруссии, германских князей с их герцогами, принцами, главнокомандующими, знатнейшими вельможами, — писал участник смотра при Вертю капитан артиллерии Г. П. Мешетич. — Команды, вместо сигналов, подавались с горы, где присутствовал государь, пушечными выстрелами. Грозный строй казался в виде огромной движущейся машины, переменяя после каждого выстрела разные виды и по разным направлениям, и вдруг по шестому выстрелу пушечный гром и батальный огонь ружей всей армии потрясли воздух и помрачили солнце облаками порохового дыма. По седьмому выстрелу кавалерия вся понеслась рысью — эскадронами, артиллерия — целыми батареями, пехота — батальным ускоренным маршем мимо союзных государей. Велико было удивление европейских государей на сих воинов... и мужественная неустрашимость оных в заграничных минувших боях в виду тех же самых государей придавала еще более блеску тому удивлению...»⁷

Как пишет Мешетич, гусарские полки шли в эскадронных шеренгах и побригадно. Сначала на поле появилась первая бригада 2-й дивизии: шесть эскадронов ахтырцев в коричневых доломанах и ментиках и шесть эскадронов «белоруссцев» в красных ментиках и темно-синих доломанах (командир бригады генерал-майор Васильчиков). Их сме-

нила вторая бригада: «черные» гусары-александрийцы и мариупольцы в темно-синих доломанах и ментиках (командир бригады генерал-майор князь Вадбольский). Затем настала очередь 3-й дивизии. В первой ее бригаде шли гусары Павлоградского полка в бирюзовых ментиках и темно-зеленых доломанах и гусары Иркутского полка в черных доломанах и ментиках (командир бригады генерал-майор Шостаков). Завершали блистательную картину смотря изюмцы в темно-синих ментиках и красных доломанах и елисаветградцы в серых ментиках и доломанах (командир бригады полковник граф Тимон).

На обеде, устроенном для участников смотра, на котором присутствовали корпусные, дивизионные и бригадные командиры, все генералы и все командиры полков и артиллерийских рот, а также иностранные наблюдатели, государь Александр Павлович поблагодарил генералов Ламберта и Чаплица, сказав, что гусары порадовали его особенно и воистину стали украшением сего великолепного зрелища. Иностранцы восхищались вкусом русских в подборе и смене цветов на зеленой равнине у Вертю, когда гусарские мундиры темных тонов сменялись светлыми, а дважды повторившийся черный цвет придавал учебной атаке легко-конников стройность художественной композиции.

«Отпуская теперь вас в любезное отечество, — говорилось в приказе императора, отданном войскам 30 августа 1815 года, — приятно мне изъявить вам, сослуживцам моим, благодарность за усердие ваше и за исправность, каковую нашел я при осмотре рядов ваших на полях Шампани. Смотри сей, где в глазах союзных государей и полководцев их, оспаривали друг друга полки и артиллерия в устройстве, движениях и исправности одежды и амуниции, останется навсегда памятником вашим...»

Бесспорно, это был еще один триумф русского оружия, только мирный. Фельдмаршал М. Б. Барклай-де-Толли, командовавший на смотре войсками, получил от Александра I княжеский титул, от короля

Франции — высшую степень ордена Святого Людовика, от короля Пруссии — ордена Святого Вильгельма. Принц-регент Великобритании прислал ему орден Бани 1-й степени, а именитые граждане города Лондона — шпагу, украшенную бриллиантами.

Желая запечатлеть для потомства участников смотра при Вертю, военная администрация заказала художнику-любителю, офицеру Льву Ивановичу Килю серию гравюр, представляющих все рода войск русской армии. Киль приступил к работе в 1815 году. Он рисовал, по большей части, с натуры и за четыре года подготовил 73 раскрашенные гравюры. Ценность этого иконографического источника неоспорима. Однако полностью серия никогда не публиковалась. Больше других повезло гусарам. В 1990 году Центральный государственный военно-исторический архив СССР выпустил в свет тиражом 15 тысяч экземпляров небольшой альбом раскрашенных гравюр Л. И. Киля «Гусары эпохи 1812 года». И хотя некоторые неточности в картинках все же есть, теперь наши современники могут в деталях и подробностях рассмотреть ту униформу, которую действительно носили армейские русские гусарские полки (кроме лейб-гвардии Гусарского) в этот период...

После завершения титанической борьбы с Наполеоном Россия приобрела совершенно иное влияние на политику в Европе, и Александр Павлович с увлечением занялся дипломатической работой. После 1815 года он участвовал во всех международных конгрессах, много хлопотал о создании Священного Союза трех государей (русского, австрийского и прусского). Однако о своих гусарах он не забывал. Правда, теперь император не мог видеть их лично, так как после долгих походов полки расположились на постой по городам и деревням необъятной империи, но его интересовало, что носят солдаты и офицеры вдали от государева ока.

«Государю императору угодно иметь в неукоснительном времени подробное описание всех гусарских мундиров, с различием цветов...» — сообщал в полки Комиссариатский департамент военного ми-

нистерства в конце 1815 года⁸. Затребованная информация была отправлена в столицу, что позволило 27 февраля 1816 года составить «Описание обмундирования всех гусарских полков». Из этого документа ясно, что кое-какие отступления от установленной в 1809 году схемы цветовых соотношений в гусарских мундирах все же были допущены. Так, в Павлоградском и Елисаветградском полках отделка на доломанах и ментиках была не желтой, а красной (шнуры и галуны при желтых пуговицах). Также красного цвета у рядовых этих полков были этишкеты и репейки на киверах. Александр Павлович не стал изменять существовавшие полковые мундиры. Он просто узаконилошение этих отличий в постановлении от 1820 года. Кроме того, император обратил внимание на расцветку гусарских кушаков и украшение киверов (этишкеты, репейки, подбородная чешуя). Если раньше цвет кушаков совпадал с цветом ментика, а персхватыв (гомбы) на них — с цветом шнуров, то теперь на каждом полку эта принадлежность униформы должна была иметь свою особую цветовую гамму.

Сумский гусарский полк

Ментики серые, доломаны серые, воротники и обшлага на них красные, чакчиры красные, шнуры, галуны, пуговицы белые.

Кушаки белые, гомбы на них красные, на киверах этишкеты и репейки белые.

Ольвиопольский гусарский полк

Ментики и доломаны темно-зеленые, воротники и обшлага на них темно-зеленые, чакчиры красные, шнуры, галуны и пуговицы белые.

Кушаки красные, гомбы на них белые, на киверах этишкеты и репейки белые.

Гродненский гусарский полк

Ментики, доломаны и чакчиры темно-синие, воротники и обшлага голубые, шнуры, галуны и пуговицы белые.

Кушаки темно-синие, гомбы на них белые, на киверах этишкеты и репейки белые.

Лубенский гусарский полк

Ментики, доломаны и чакчиры темно-синие, во-

ротники и обшлага желтые, шнуры, галуны и пуговицы белые.

Кушаки темно-синие, гомбы на них белые, на киверах этишкеты и репейки белые.

Изюмский гусарский полк

Ментики темно-синие, доломаны красные, чакчи-

ры темно-синие, воротники и обшлага темно-синие, шнуры, галуны и пуговицы белые.

Кушаки темно-синие, гомбы на них белые, на киверах этишкеты и репейки белые, подбородная чешуя, бляхи и знаки отличия — из желтого металла (по цвету офицерских пуговиц).

Павлоградский гусарский полк

Ментики бирюзовые, доломаны и чакчиры темно-зеленые, воротники и обшлага голубые, шнуры и галуны (у рядовых) красные, пуговицы желтые.

Кушаки красные, гомбы на них бирюзовые, на киверах этишкеты и репейки красные.

Елисаветградский гусарский полк

Ментики и доломаны серые, чакчиры темно-зеленые, воротники и обшлага серые, шнуры и галуны красные, пуговицы желтые.

Кушаки красные, гомбы на них серые, на киверах этишкеты и репейки красные.

Иркутский гусарский полк

Ментики и доломаны черные, чакчиры малиновые, воротники и обшлага малиновые, шнуры, галуны и пуговицы желтые.

Кушаки желтые, гомбы на них черные, на киверах этишкеты и репейки желтые.

Ахтырский гусарский полк

Ментики и доломаны коричневые, чакчиры темно-синие, воротники и обшлага желтые, шнуры, галуны и пуговицы желтые.

Кушаки голубые, гомбы на них желтые, на киверах этишкеты и репейки желтые.

Александрийский гусарский полк

Ментики, доломаны и чакчиры черные, воротники и обшлага красные, шнуры, галуны и пуговицы белые.

Кушаки белые, гомбы на них черные, на киверах этишкеты и репейки белые.

Мариупольский гусарский полк

Ментики, доломаны и чакчиры темно-синие, воротники и обшлага желтые, шнуры, галуны и пуговицы желтые.

Кушаки темно-синие, гомбы на них желтые, на киверах этишкеты и репейки желтые.

Гусарский Принца Оранского полк (бывший Белорусский)

Ментики красные, доломаны и чакчиры темно-синие, воротники и обшлага красные, шнуры, галуны и пуговицы белые.

Кушаки красные, гомбы на них белые, на киверах этишкеты и репейки белые...

В отличие от армейских гусар лейб-гвардии Гусарский полк получил новое обмундирование уже в мае 1801 года через два месяца после дворцового переворота. Гвардейцы сменили павловские малиновые доломаны с палевыми воротниками и обшлагами и малиновые ментики на синие доломаны и красные ментики при оставшихся у них от эпохи Павла I белых чакчирах из лосины. Шнуры, галуны и пуговицы на обеих куртках были желтыми.

Хотя в академическом издании под редакцией А. В. Висковатова «Историческое описание одежды и вооружения Российских войск», предпринятом по решению императора Николая I, и говорится о том, что в 1802 году лейб-гусарам «все обмундирование, вооружение и конный убор положены против армейских гусарских полков»⁹, на самом деле все предметы гвардейской униформы имели детали, весьма заметно отличавшие их от армейской форменной одежды. Например, на ментиках и доломанах у них было по 17 рядов шнура, а у армейцев — по 15 рядов, пуговицы лейб-гусарам полагались литые, а армейцам — дутые. На синих суконных чакчирах, введенных в 1809 году взамен белых лосин, они имели расшивку из галуна и плоского плетеного шнура (шейтаж) совершенно особого рисунка. На киверах (с 1809 года) вместо армейских петлицы, розетки и пуговицы они носили герб из красной меди в виде двуглавого орла, репеек (у рядовых) с красной серединой и желтым окружием и этишкет (до 1810 года, у рядовых) из шнура и кистей также желто-красных.

Особенно много отличий в униформе имели офицеры лейб-гвардии Гусарского полка. Прежде всего к ним относилась такая принадлежность форменной парадной одежды, как «барс», введенный еще Пав-

лом I. «Барс» действительно был шкурой барса, подбитой красным ратином и отороченной по краям серебряным галуном. Надевали «барс» вместо ментика на левое плечо и носили головой вниз, закидывая правую переднюю лапу за левое плечо, а правую заднюю лапу — под правую руку, и зацепляли лапы на груди за большой круглый литой из серебра медальон с золотым накладным вензелем императора. Две другие лапы «барса» свободно свисали вниз, хвост закидывали за правую заднюю лапу. Ношение «барса» — эффектного, но очень дорогого предмета униформы — было отменено лишь в 1814 году.

К Отечественной войне 1812 года лейб-гусары подошли, имея униформу следующего вида.

Кивера черные, высотой около 18 см, с развалом наверху и выгнутым дном, с медным гербом в виде двуглавого орла; доломаны красные с синими воротниками и обшлагами, ментики красные, обе куртки с желтыми шнурами, галунами и пуговицами; чакчиры синие с расшивкой из желтого шнура и галу-

на; сапоги черные с кисточками и прибивными шпорами.

Эту форменную одежду, вернее, парадный ее вариант, когда все шнуры, галуны и пуговицы у офицеров должны были быть золотыми, надевал и император Александр I. Историк лейб-гвардии Гусарского полка Константин Манзей сообщает: «Нельзя не упомянуть, что в конце 1814 года Государь Император Александр Павлович во время поездки своей с Императором Австрийским и Королем Прусским из Вены в Венгрию, принимал в Офене венгерское духовенство, военных, дворян, чиновников и дам, и явился тут в первый раз в парадном мундире лейб-гвардии Гусарского полка, что возбудило живейший восторг в присутствовавших при этом венгерцах...»¹⁰

Александр I был рослым, стройным, красивым блондином с голубыми глазами, и его красоту больше подчеркивали не яркие костюмы вроде лейб-гусарского (красное с золотом), а темные. Он это знал и потому обычно носил темно-зеленый мундир либо лейб-гвардии Преображенского, либо лейб-гвардии Семеновского полка. При историческом вступлении союзных войск в Париж 19 марта 1814 года русский император ехал за лейб-гвардии Казачьим полком в виц-мундире Кавалергардского полка — темно-зеленом, с черным бархатным воротником, отделанным серебром (серебряные пуговицы, эполеты). Впоследствии, когда в 1818 году государь стал шефом лейб-гвардии Гусарского полка, полковой мундир ему приходилось надевать гораздо чаще, чем прежде. Известен его поясной портрет, приписываемый художнику Дж. Доу, где Александр Павлович изображен в красном доломане и ментике с богатой золотой расшивкой шнурами и галунами...

Творческие поиски наилучших цветовых сочетаний, перемены в обмундировании, введение новых предметов униформы, более красивых и, как правило, более дорогих — все это стимулировало развитие российской легкой промышленности. Суконные фабрики должны были регулярно поставлять для войск тысячи аршин разноцветного сукна, так как новые мундиры в

армейских гусарских полках шили раз в два года, а в лейб-гвардии Гусарском — раз в год, к началу мая.

В 1808 году, в связи с численным ростом русской армии и активной подготовкой к будущей войне с Наполеоном, была составлена сводная ведомость, отражавшая потребность наших вооруженных сил в сукне и тканях разного вида, коже, металлических изделиях, вооружении и амуниции¹¹. Согласно этой ведомости, для гусарского полка 10-эскадронного состава с одним запасным эскадроном на полное обмундирование требовалось 27 078 аршин и 13 вершков* сукна, из этого количества: 15 333 аршина серого — на походные рейтузы и плащи; 656 аршин и 4 вершка черного — на обшивку киверов и галстуки; 10 667 аршин разноцветного — на ментики, доломаны, чакчиры и отделку (воротники и обшлага). Кроме того, нужно было еще 11 444 аршина и 8 вершков сурового каламенка — на кителя («конюшенные мундиры») для строевых чинов полка и панталоны для нестроевых чинов, 3580 аршин каразеи (ткань, напоминающая современную байку) для подкладки, 23 031 аршин рубашечного холста на рубашки (ше две в год каждому строевому и нестроевому), а также более 12 тысяч аршин равендука (ткань, похожая на парусину) для шитья палаток и фуражных сакв.

Расклад по полкам получался такой: например, Александрийскому полку, имевшему черные ментики, чакчиры и доломаны с красными воротниками и обшлагами, вальтрапы и ташки черные, раз в два года надо было получить 9816 аршин и 4 вершка черного сукна и 850 аршин и 15 вершков красного; Елизаветградскому полку, имевшему ментики и доломаны, воротники и обшлага на них серые, чакчиры темно-зеленые, вальтрапы и ташки темно-зеленые, — 5341 аршин и 1 вершок серого сукна и 475 аршина 7 вершков темно-зеленого сукна; в Павлоградском полку, имевшем ментики бирюзовые, доломаны и чакчиры темно-зеленые, воротники и обшлага бирюзовые, вальтрапы и ташки темно-зеле-

ные, — 7224 аршина и 6 вершков темно-зеленого сукна и 2848 аршин и 14 вершков бирюзового сукна.

Над выполнением армейских заказов работали казенные и частные суконные фабрики. Казенных фабрик было две: Павловская (в Москве) и Екатеринославская (в Екатеринославе). Частных фабрик имелось гораздо больше. Одним из самых крупных фабрикантов был московский купец Демид Мещанинов. В начале XIX века ему принадлежало три больших фабрики в Московской губернии, одна в Москве (в Кадашевской слободе) и две маленькие (там работало 69 крепостных «мужска пола») в Рязанской и Костромской губерниях. Всего же у Мещанинова было 608 мужчин и 624 женщины из купленных им крепостных и приписанных к его предприятиям казенных крестьян. В год они вырабатывали от 30 до 40 тысяч аршин сукна. «Вольной продажи» ткани с фабрик Мещанинова не велось, вся продукция поступала в Комиссариатский департамент военного министерства¹².

Казенные фабрики были довольно крупными предприятиями. Так, на Екатеринославской фабрике до 1810 года трудилось 245 крестьян — 115 мужчин и 130 женщин, не считая престарелых и малолеток. Затем было решено расширить производство и набрать из казенных крестьян еще 270 человек, годных к работе (валяльщики, прессовщики, красильщики, ворсильщики, белильщики сукна и другие)¹³.

Фабрики выпускали сукно трех сортов: армейское, гвардейское, офицерское, а также каразею. Армейское сукно было толстым, рыхлым и ворсистым, его изготавливали из простой (российской) шерсти. (Оно было очень похоже на шинельное сукно для рядовых Советской Армии.) Цены на него в зависимости от качества обработки колебались от 65 до 84 копеек за аршин. Сукно по 65 копеек шло на шинели, плащи для гусар и походные рейтузы, сукно по 72 копейки — на чакчиры, сукно по 84 копейки — на ментики, доломаны для строевых чинов и на сюртуки для нестроевых¹⁴.

Гвардейское сукно изготавливали из шпанской и полушпанской шерсти. Оно было более тонким и не таким ворсистым. В соответствии с этим изменялись

* Ткань измеряли в аршинах, аршин — 71 см, вершок — 4,4 см

и цены: от 2 до 3 рублей за аршин. Из двухрублевого сукна в лейб-гвардии Гусарском полку шили ментики, из трехрублевого — доломаны и чакчиры¹⁵.

Офицерское сукно делали из привозной шпенской (польской) шерсти. Оно было тонким, плотным и неворсистым, приближаясь по своим качествам к английскому сукну, но стоило дешевле: аршин английского сукна — 9—10 рублей, аршин офицерского сукна — 4—6 рублей.

На фабриках ткали сукно шириной в 1 аршин и 14 вершков (132,6 см). Заказчикам оно поступало немоченым и перед раскроем его надо было вымочить. В армии существовала подробная инструкция по проведению этой операции: «... развернув всю половинку, приставить людей к обоим концам ее и разом опустить в воду так, чтоб вода основу сукна везде прихватила и вся половинка равно смочена была; потом развесить сукно в сухом месте под тенью во всю длину половинки, перегнув ее пополам для того, чтобы вода могла стечь со всех ее частей одинаково, и дать времени от ветру просохнуть, навертеть после на доску, дабы от того сукно несколько выровнялось и глаже стало, а чрез то способствовало бы к лучшему кроению...»

На полковых швальнях (сейчас мы назвали бы их «ателье» или «мастерскими по пошиву одежды») работали не профессиональные закройщики и портные, а сами солдаты. Раскрой производился по шаблонам и строго установленной схеме, регламентировавшей соотношение различных частей мундира в зависимости от роста солдата. Для лучшего вида военного строя униформу и амуницию иногда уравнивали по шнуруку: «поставя эскадрон на ровном месте или на досках об одну шеренгу так, чтоб от головного до хвостового человека протянутым шнурком, натертым мелом или углем, отбить вышину лифа, потом длину фалд, высоту сапогов, расстояние пуговиц и вышину портупей...»

Выкройки начала XIX века никаких вытачек или дополнительных швов на мундирах не предусматривали. Зато сукно, слегка увлажнив, можно было вытя-

гивать под усиленной утюжкой, а потом уже «сажать» на солдата, скальвая детали булавками прямо по фигуре. Один из современников оставил интересное описание этой портновской работы: «Когда я вдел ноги в рейтузы, то портные, ставши по обеим сторонам меня, взялись за бока рейтуз и начали потряхивать меня вверх. Когда они натянули рейтузы, то на сукне не осталось ни малейшей морщинки. Закройщик стал затягивать ремень в кольцо на талии и тянул сколь было сил. Я до того был стянут, что едва мог дышать. Начали примерять мундир. Один портной стал спереди и начал оттягивать его вниз, а другой, став сзади, начал застегивать мне ворот на три крючка. Задний портной принялся обтягивать мундир и потом, что было сил, начал сдавливать его вперед, к пуговицам... Я чувствовал себя закупоренным в тиски, у меня не оставалось ни одного мускула, чтобы он был свободен. Я чувствовал онемение во всем теле...»¹⁶

Конечно, к солдатскому мундиру из армейского сукна по 84 копейки за аршин было нелегко привыкнуть. Скроенный точно по фигуре, имевший подкладку из жесткого и плотного холста, он напоминал скафандр, сковывавший все тело. Но, имея некоторую сноровку, сшить такой мундир было совсем нетрудно, так как его выкройка довольно примитивна и нужно всего пять швов, чтобы собрать куртку с воротником и рукавами. Образцы, сохранившиеся в музеях (Государственном историческом музее в Москве, Военно-историческом музее артиллерии, инженерных войск и войск связи, музее А. В. Суворова в Санкт-Петербурге), позволяют раскрыть маленькие тайны военных портных и подробно описать изготовление гусарского обмундирования в царствование Александра I.

Доломан и ментик

Изготовить доломан было труднее всего, и потому пошив форменной одежды для гусара начинали с него. Доломан должен был «сидеть» на человеке, как перчатка. Потом к нему подгоняли чакчиры и ментик, который по покрою являлся копией доломана,

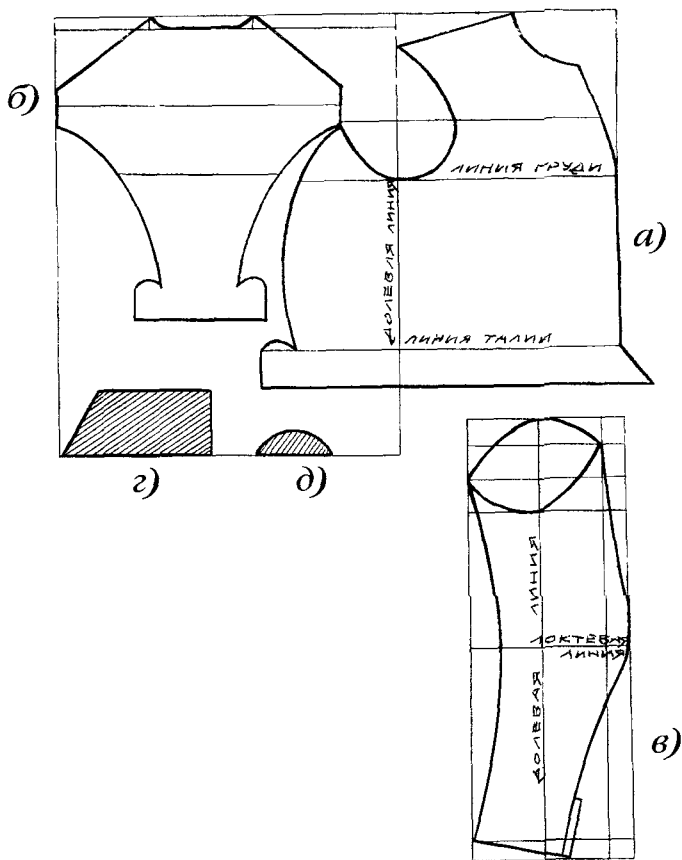

Детали кроя гусарского доломана в 1802—1811 годах:
 а) «перёд-боковина» (две); б) спинка; в) рукав (два); г) воротник из приборного сукна; д) обшлаг (два) из приборного сукна.

только немного увеличенной. Потому на доломан казна отпускала 1 аршин 9 вершков сукна по 84 копейки, а на ментик такого же сукна — 1 аршин и 10 вершков¹⁷.

Крой доломана и ментика состоял из следующих частей (см. рис.):

- а) две одинаковые детали «перёд-боковина»;
- б) спинка;
- в) два рукава, каждый из двух равных по ширине деталей;

- г) воротник;
- д) два обшлага.

Никаких вытачек на доломане не делали, и тем не менее он должен был без малейших складок или провисания ткани облегать плечи, грудь и спину гусара. Чтобы добиться этого, сукно, как уже говорилось выше, растягивали по фигуре, применяя увлажнение и утюжку. Кроме того, особую роль играли два спинных шва. Только правильно определив их соотношение и кривизну, можно было «посадить» мундир на человека. На полковых швальнях начала XIX века это делали просто: солдат надевал вчерне сметанную куртку на себя, а его товарищи, скалывая детали булавками, прибавляли или убирали ткань.

Впоследствии для построения выкройки гусарского доломана стали применять сложные вычисления объемов (требовалось снять 12 мерок с верхней части фигуры) и методы пропорциональной кройки. Так шили эти мундиры уже в начале XX века, когда в русской армии (в 1907 году) вновь были введены гусарские полки. Тогда в воинские части поступила книга «Полный академический курс кройки мужского платья Первого Вспомогательного Общества Санкт-Петербургских закройщиков» (СПб., 1906—1908), где в разделе «Доломан для офицеров гусарских армейских полков» (часть III, с. 24—25, рис. 9) этот процесс был описан со всеми возможными подробностями и дана сама выкройка (см. схему на с. 148).

Доломан же эпохи Александра I имел несколько особенностей.

Во-первых, его длина определялась по росту человека. Гусар приставлял ладонь к пупку снизу, и эта линия и являлась нижней границей кроя. Во-вторых, на спине куртка имела два выступа, похожих на крылышки. Их высота достигала 2 вершков (около 9 см), а ширина — 5—6 см, смотря по толщине фигуры. «Крылышки» служили для поддержания кушака. В-третьих, проймы рукавов делали довольно высоко, и сами рукава как бы заходили на плечи. Из-за этого подмышками набегали одна-две небольшие складки, но зато когда гусар поднимал руки вверх, полы доло-

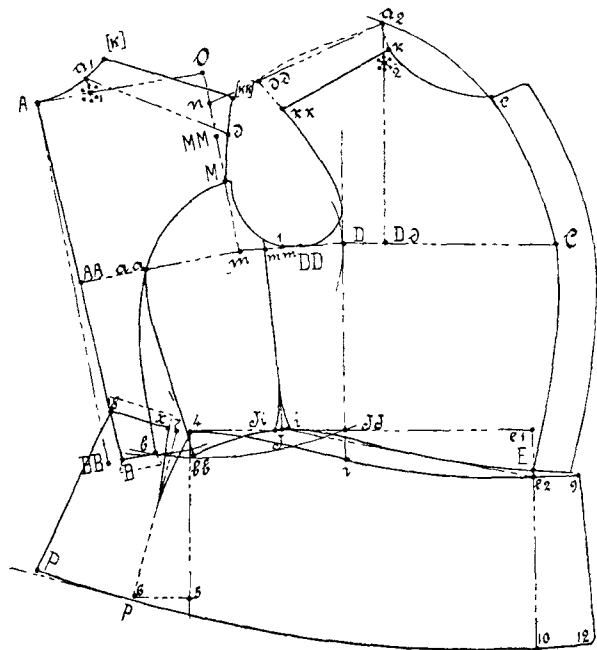

Построение выкройки доломана для офицеров армейских гусарских полков. 1907—1917 годы.

мана (в отличие от современных курток) не сдвигались, он оставался на своем месте.

Рукава доломана, согласно моде того времени, делали узкими и длинными. Слегка расширяясь книзу, они закрывали почти половину ладони. Сбоку шел разрез длиной около 12 см и потому рукав, расстегнув на нем крючки, можно было легко закатать наверх. Рукава нижних чинов имели красные кожаные накладки на локтях, которые способствовали лучшей сохранности одежды.

Воротники на мундирах с 1802 по 1812 год делали очень высокими (сзади — до 11 см, спереди — до 9 см) и незастегивающимися. Такой воротник из сукна и холста, проклеенных рыбьим клеем, был негнущимся и жестким, держа голову гусара словно в ящике. В начале 1812 года в русской армии перешли на другие воротники: более низкие, застегивающиеся

спереди на три крючка и плотно облегающие шею. Чтобы правильно вшить этот воротник, требовалось немалое портновское искусство.

Когда доломан был подогнан по фигуре, его начинали отделывать шнуром и пуговицами.

Гусарский шнур на музейных образцах этого времени имеется двух видов: плоский, сплетенный «косичкой» (доломан и ментик Павлоградского полка в Государственном историческом музее) и круглый, скрученный (доломан Сумского полка в Музее Суворова). Двумя рядами шнура с узорами («гусарский узел» из трех колечек) у рядовых обшивали воротник, всю куртку по периметру, обшлага и края рукавов. Три ряда шнура с узорами обкладывали спинные швы и «крылышки». Расшивка на груди у армейских гусар состояла из 15 рядов двойного шнура (иногда рядов было и меньше; это зависело от роста человека). На полную расшивку доломана уходило 30 аршин шерстяного шнура по 1 копейке за аршин и 23 аршина гарусного шнура по той же цене для ментика.

Гусарские пуговицы являлись одним из главных украшений мундира и были весьма своеобразными. Сферические пустотелые пуговицы-шарики у армейских гусар «дутые», то есть спаянные из двух штампованных половинок (диаметр пуговицы около 20 мм), шли на центральный ряд и служили для застегивания ментика и доломана. Пуговицы полусферические (одна штампованная половина с припаянной «ножкой» — петелькой, диаметр около 15 мм¹⁸) шли на боковые ряды. Сферических пуговиц на один комплект «доломан-ментик» требовалось 30 штук, полусферических — 60 штук.

Изготовление пуговиц стоило дорого. Цена сферической пуговицы достигала 8 копеек, полусферической — 4 копеек. Гусарам надо было их беречь, так как один комплект пуговиц им выдавался на... 20 лет. Это означало, что, получая каждые два года доломан и ментик, нижние чины спарывали со старых мундиров пуговицы и переставляли их на новые вещи. В случае потери пуговиц гусары должны были покупать их на свои деньги, казна эти траты не компенсировала.

Расшитый шнурами и пуговицами доломан и мен-

Для различия чинов и ментик, и доломан украшали особыми деталями. Трубачи имели «раковины» на плечах, отделанные так называемым басоном (шерстяной тесьмой белого или желтого цвета шириной 13—14 мм). С 1809 года этот же басон выкладывали у них по всем швам мундира, на что уходило 15 аршин такой тесьмы ценой по 8 копеек за аршин. Унтер-офицерам полагалось нашивать на мундир золотой или серебряный галун шириной в полвершка (22 мм) и ценой 90 копеек за аршин. Требовалось 2 аршина (142 см) галуна на обшлага и воротник доломана (до 1809 года галун нашивали по нижнему краю воротника, после — по верхнему краю). На ментике галун помещали над меховой обшивкой рукавов.

Цвет меха также использовали для различия чинов. По установлению 1802 года рядовые имели отделку из белой овчины, унтер-офицеры — из черной. офицеры — из серых крымских мерлушек (похоже на современный каракуль). Но к 1816 году эта стройная система прегерпела изменения. В Сумском, Белорусском, Мариупольском, Елисаветградском и Иркутском полках у рядовых появился черный мех, что конечно, было более практичным, потому что белая овчина пачкалась быстрее и теряла свой вид. Кстати говоря, в ноябре 1826 года белый мех на ментиках рядовых был повсеместно заменен черной смушкой.

Само изготовление доломана для рядового составляло 2 рубля и 2 копейки, доломана для трубача — 3 рубля 22 копейки, доломана для унтер-офицера — 3 рубля 82 копейки.

Рядовому лейб-гвардии Гусарского полка этот предмет обмундирования, имевший более богатую расшивку шнурами и тесьмой, обходился гораздо дороже:

«Доломанов строевым чинам по числу ментий; на каждый сукна повеленного цвета по 1 аршину 9 вершков, за аршин 3 руб.; на подкладку холста 4 аршина 8 вершков, аршин по 6 коп.; клеенки 1 аршин по 7 коп.; тесьмы гусарской широкой 2 аршина 8 вершков по 12 коп.; узкой 9 аршин 9 вершков по 8 коп.; шурка гусарского 32 аршина по 1 коп. аршин; на шитье и нитки по 5 коп.; итого за один 6 рублей 45 и 3/4 коп.;

тик ставили на подкладку. Ментик имел подкладку из некрашенной каразеи (2 аршина по 24 копейки каждый). В его рукава вшивали холст (2 аршина по 6 копеек каждый), на грудь и спину — клеенку (1 аршин по 7 копеек). Для меховой отделки ментика использовали овчинные смушки (75 копеек за весь кусок). У доломана подкладка была более простой, холстинной (4 аршина по 6 копеек каждый). На шитье одного предмета униформы, нитки и воск для ниток казна отпускала солдату 12 копеек.

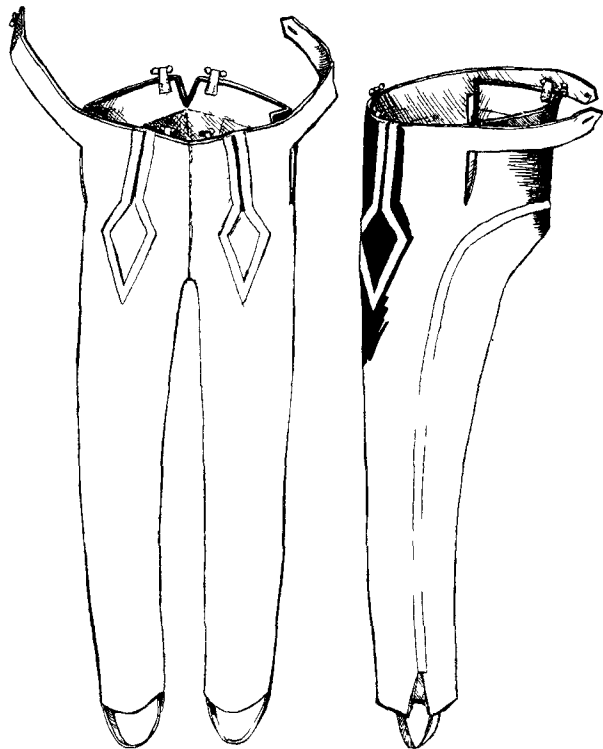

Чакчиры нижних чинов Гродненского гусарского полка в 1820–1824 годах

на локти у доломанов и на обшивку около петель и крючков, по образцу кожи красной к каждому на 20 коп... К тому доломану пуговиц медных литых: больших 17, каждая по 8 коп.; меньших по 34, каждая по 4 коп.; а всего на один доломан 2 рубля 72 коп... К тому же доломану крючков железных с петлями, к воротнику одна пара да к рукавам 10 пар, за портище (в портище — 12 пар. — А. Б.) по 3 коп...»¹⁹

Настоящим произведением декоративного искусства был офицерский доломан. Для его отделки применяли разные декоративные материалы: шнур толщиной 4–5 мм крученный или плетеный (всего на мундир уходило до 20 аршин), галун шириной 22 мм

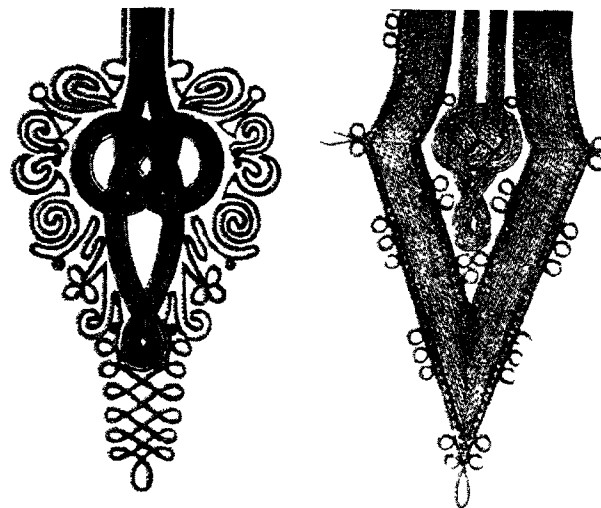
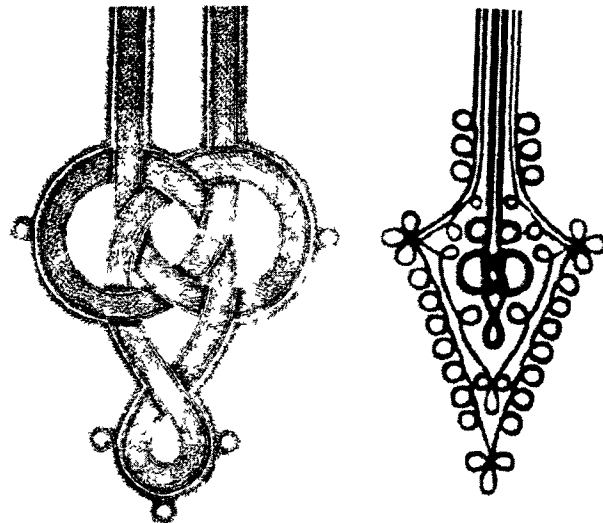

Расшивка спереди (цифровка) на чакчирах строевых чинов лейб гвардии Гусарского полка вверху для рядовых и унтер офицеров установлена в 1809 и в 1816 годах, внизу для офицеров, установлена в 1809 и 1816 годах

(до 9 аршин), шейтаж (плоский тонкий шнур, сплетенный «елочкой», всего до 7 аршин), бахрому шириной в 22 мм (до полутора аршин). На мундиры офицеров вместо двух рядов шнура нашивали один ряд галуна и два ряда шнура. Шейтажом выкладывали узоры на поле воротника и обшлагов, возле пуговиц и шнуров на груди по бокам расшивки. Бахрома обрамляла эту шнуровую расшивку на груди. У обер-офицеров она была из скрученных нитей, у штаб-офицеров — нити с добавлением блесток. За исключением некоторых деталей эти же украшения имели и офицерский ментик.

В начале царствования Александра I было установлено, что гусарские офицеры должны носить на мундиры шнур, галуны, шейтаж и бахрому, изготовленные из золотых или серебряных нитей (смотря по цвету металлического прибора, желтого или белого, присвоенного полку). Соответственно и пуговицы — золотые или серебряные. Из-за того, что Устав предписывал офицерам обновлять обмундирование каждый год, экипировка становилась весьма существенной статьей офицерских расходов.

Поэтому уже в июне 1803 года среднему и старшему командному составу гусарских полков разрешили заменять золото и серебро на мундирах шелковыми шнурами, галунами и бахромой. В 1809 году, «для облегчения гусарских офицеров в издержках», император Александр I распорядился мундиры с золотом и серебром надевать только в большие праздники и смотры, а для повседневной службы иметь их с гарусным (то есть сделанным из мягкой крученой шерстяной пряжи) прибором. Гарусные вещи стоили дешевле шелковых. Но и это не стало пределом в требованиях к офицерской униформе. В ноябре 1812 года, когда русская армия, преследовавшая отступающих французов, меньше последних страдала от холода и голода, Военное министерство известило гусарских офицеров о том, что золото и серебро на мундирах можно теперь заменять белью (ткань с хлопчатобумаж-

ной основой) и таким образом удешевить обмундирование еще больше.

Однако министерские чиновники находились очень далеко от действующей армии и ее славных гусарских полков. Неизвестно, сколько офицеров воспользовалось этим разрешением. Существовали полковые традиции и правила, которых придерживались иногда гораздо строже, чем бюрократических циркуляров. Все зависело от самого полкового общества, от того, кто там задавал тон: люди скромного достатка, как в Мариупольском гусарском полку, или первые богачи России, как в лейб-гвардии Гусарском. Впрочем, бывали и шутники, вроде гродненских гусар. Как указывает автор полковой истории, «один из наших офицеров однажды явился на бал в городе Торопце с целою картиною охоты, вышитою снуром на груди доломана, и серебряною улыбающейся луной на его спине...»²⁰.

Чакчиры

Судя по музейным образцам, гусары Александра I носили чакчиры двух видов. Первый, с лацбантом и довольно широким поясом, можно назвать «французским». (Он был распространен в армии Наполеона.) Этот вид чакчир характерен, по-видимому, для начала царствования. Второй вид — «русский», более простой по изготовлению, без пояса и без планки, застегивающейся спереди, видимо, носили в последние годы царствования Александра (см. рис. на с. 152).

Крой русских чакчир весьма несложен. Они состояли из двух одинаковых деталей, которые соединялись между собою так, чтобы боковые швы оказались снаружи и были бы прикрыты расшивкой из тесьмы. Носили эти чакчиры на подтяжках и застегивали сзади на хлястик с пуговицей.

С 1802 по 1809 год на чакчиры шло белое сукно (1 аршин и 4 вершка по цене 72 копейки за аршин). Их ставили на подкладку из холста (4 аршина по 6 копеек каждый), на шитье, нитки и воск для ниток казна отпускала рядовому 3 копейки. К чакчирам полагал-

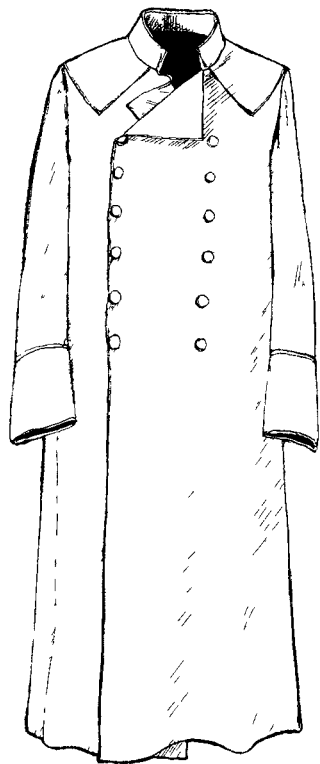

Китель нижних чинов кирасирского полка в 1797—1801 годах

менка (встречается и другое написание этого слова — «каламенок») — плотной полотняной ткани, похожей на парусину. Для изготовления одного кителя требовалось 7 аршин материала по 26 копеек за аршин. Подкладки кителя не имели и застегивались на деревянные обтяжные пуговицы. Стоимость одной вещи достигала 1 рубля 86 копеек, выдавалась она на два года.

Пожалуй, в эту одежду нижние чины гусарских полков облачались чаще, чем в роскошные доломаны и ментики. Все работы по уходу за лошадьми (чистка утром и вечером) и на конюшне они должны были выполнять в кителях. Но кроме того, Устав в главе 26-й «О карауле в конюшнях» говорит: «...для сих караулов на девять только кители и шапки (фуражные. — А. Б.)». Далее в главе 27-й «О перекличке»,

написано: «Во всех гарнизонах за полчаса до захождения солнца собираться всем ротам или эскадронам, кои не на карауле или при иной должности в кителях и шапках перед квартирой своего ротного шефа и тамо чрез вахмистра сделать им перекличку»²². Следовательно, кителя были не только рабочей одеждой, но и повседневной, предназначенной для службы.

Однако авторы «Исторического описания одежды и вооружения Российских войск», посвятив царствованию Александра I девять томов с рисунками

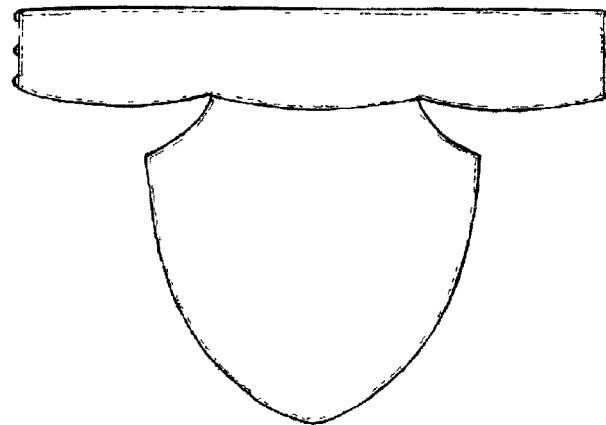

Галстук нижних чинов русской армии в эпоху Александра I. Реконструкция.

(с 10-го по 18-й включительно) ни разу не изображали китель кавалерийских полков, хотя и описали его.

В кители можно увидеть лишь конника павловской эпохи. Судя по этому рисунку, китель имел вид слабоприталенной двубортной куртки длиной до середины голени, с небольшим стоячим воротником и 14-ю (7x2) большими плоскими обтяжными пуговицами. Точно так же выглядит китель нижних чинов кирасирского полка на 1798—1801 годы, находящийся в фондах Музея Суворова. Есть основания предполагать, что в первые годы царствования Александра I покрой кителя не изменился. Во всяком случае, калькуляция по его стоимости и расходу ткани оставалась той же самой.

Галстук

Нижние чины должны были носить доломан и китель (а офицеры — доломан и виц-мундир) с галстуком. Армейские галстуки начала XIX века совсем не похожи на одноименный предмет современной мужской одежды. Галстук тогда состоял из черной суконной ленты с подкладкой из холста и

платки. Появляться на людях в мундире, но без галстука, с голой шеей, было так же неприлично, как без сапог.

Сапоги

Гусарские сапоги для чакчир имели короткие голенища из твердой кожи, вырезанные спереди «сердечком» и украшенные черными шерстяными кисточками. Более подробно эти вещи описаны в штатном Положении для чинов лейб-гвардии Гусарского полка: «Сапогов парадных (лакированных. — А. Б.) строевым чинам... каждому по одной паре; на каждую пару сапожного товару на 1 руб. 50 коп.; тесьмы узкой гарусной 1 аршин 13 вершков, за аршин по 8 коп.; шнурка гусарского 1 аршин 12 вершков за аршин по 1 коп.; да за работу на пару 20 коп.; итого за одну пару 1 руб. 86 и 1/4 коп...»²³ Сапоги данного вида представлены в экспозиции Музея формы одежды русской, советской и иностранных армий, существующего при Опытно-конструкторской базе Центрального вещевого управления Вооруженных сил Министерства обороны Российской Федерации (см. рис. на с. 160).

Кроме парадных сапог, гусарам выдавали еще и повседневные, смазные, из простой юфти, которые в изготовлении обходились чуть дешевле парадных — пара по 1 рублю 70 копеек. К сапогам полагались запасные детали: «головы» (40 копеек за пару) и подметки (15 копеек за пару). Срок службы сапог, и парадных, и повседневных, был определен в один год.

Кивер

Этот головной убор для строя пришел в Россию из Франции. Кивер же 1809 года создавался прямо по образцу тех французских киверов, которые получили солдаты лейб-гвардии Преображенского полка,

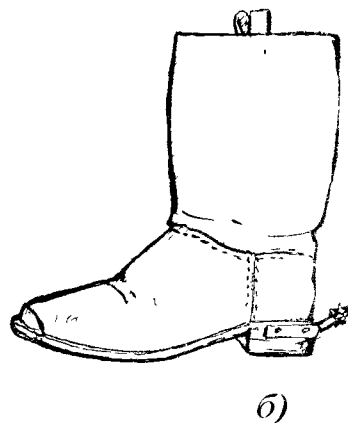
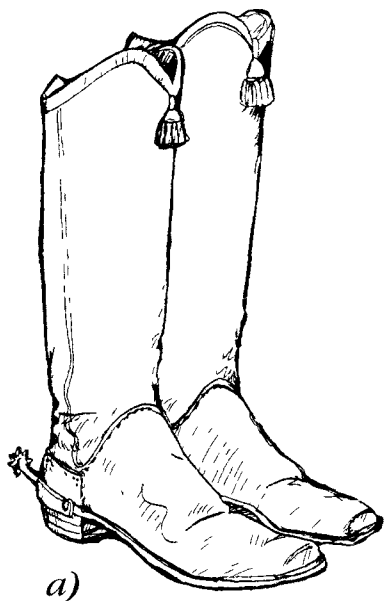

Парадные сапоги нижних чинов лейб-гвардии Гусарского полка в 1810—1825 годах (а) Повседневные (подрейтузные) сапоги кавалерийских полков Реконструкция (б)

небольшой черной манишкой, пришитой к ленте спереди. Он плотно облегал шею и сзади завязывался на тесемочки. Сукно на галстуки в армейские полки брали по цене 84 копейки за аршин (1 вершок). Лейб-гусарам галстуки шили из фланели. Офицеры могли вместо суконных галстуков использовать черные шелковые или атласные

было на один вершок шире нижнего края. Там сзади делали небольшой вырез и по всему периметру шапки нашивали черный ремень шириной 22 мм с четырехугольной медной пряжкой. Он служил для подгонки по голове солдата, так как кивера выпускали трех размеров. Для строевых чинов в пехотный армейский полк отпускали 300 киверов первого размера (самого большого), 1000 второго и 856 третьего²⁴. Первые образцы изготовили на фабрике уже в сентябре 1808 года, но в основном армейский заказ был выполнен к концу 1809-го.

Кивера последних лет царствования Александра I делали из кожи. Образец данного вида имеется в фондах ГИМа. Его высота — 17,8 см. Он изготовлен из кожи толщиной до 3 мм, по коже оклеен холстом, а по холсту — черным сукном. Диаметр донышка — 25,5 см. Доньшко имеет бортик высотой до 10 мм. Черная кожаная прошивка идет по всему нижнему краю и имеет ширину около 20 мм. На боках кивера также расположена черная кожаная прошивка в виде буквы «V». Спереди наверху расположен кожаный карман — для вставления репейка — овальной деревяшки, оклеенной сукном установленного цвета, с проволочными «усами» внизу. Но в начале царствования репейки имели вид кисти. Кивер украшает козырек из черной лакированной кожи с бортиком, выдавленным по краю. Его максимальная ширина — 54 мм, длина — около 260 мм.

Этишкет, одна из главных декоративных деталей, есть и на этом образце. Он изготовлен из белого хлопчатобумажного крученого шнура (две «косички», передняя и задняя) и нитей (четыре кисти и два плоских плетеных «кордончика» ромбовидной формы). Этишкеты у гусар, согласно установлению 1820 года, были трех цветов: красного (полки Павлоградский и Елисаветградский), желтого (полки Иркутский, Ахтырский и Мариупольский) и белого (полки Сумский, Ольвиопольский, Гродненский, Лубенский, Изюмский, Александрийский и принца Оранского, то есть бывший Белорусский).

Для различия чинов на киверах служили репейки

возвращавшиеся из плена домой. Работа по его созданию началась в мае 1808 года на Московской казенной шляпной фабрике по указанию Аракчеева. Основой шапки служил цилиндрический колпак, формованный из поярка, выкрашенного в черный цвет. Доньшко шапки оклеивалось черной кожей и

и этишкеты. Репейки у рядовых полагались либо красные, либо желтые, либо белые, смотря по цвету этишкета. У унтер-офицеров они были другими: разделены на четыре сектора по диагонали, верхний и нижний — черно-оранжевые (позже — серые), боковые сектора — белые. Этишкеты унтер-офицеров плели с примесью черных и оранжевых нитей, сначала таковыми были и «косички», и кисти, и «кордончики». С 1811 года с черно-оранжевыми нитями делали только кисти и «кордончики».

Этишкет для офицерских киверов изготавливался из серебряных нитей с примесью черного и оранжевого шелка и стоил значительно дороже, чем сам головной убор. За кивер надо было заплатить 2 рубля 50 копеек, за офицерский этишкет — 13 рублей 50 копеек. Офицерские репейки отличались между собой: у штаб-офицеров они были обшиты серебряными блестками, у обер-офицеров — серебряным тонким шнуром. Поле репейков делали вышитым. На поле из черно-оранжевых зубчатых горизонтальных полос вышивали вензель Александра I (с короной или без нее). До 1812 года репейки были круглыми, после — овальными. На киверах они смотрелись внушительно из-за своих размеров: диаметр круга — до 60 мм, максимальная длина овала — до 75 мм.

Плащ

Эту верхнюю одежду в русской армии носили в течение всего XVIII века, пока император Павел I не ввел шинели, сразу полюбившиеся нашим солдатам и служившие им не только предметом форменной одежды, но за частую и постельной принадлежностью. И только гусарам оставили плащи, гораздо менее удобные, чем шинели. На такой плащ для нижнего чина армейского гусарского полка шло самое дешевое сукно (по 65 копеек за аршин) серого («земляного») цвета. Требовалось 5 аршин ткани; кроме того, на стоячий воротник полкового цвета (то есть по цвету воротника на доломане) шел 1 вершок сукна

по 84 копейки, да на подкладку под плечи — 3 аршина холста и для застегивания — одна медная плоская пуговица.

Плащи практически тоже не представлены в «Историческом описании одежды и вооружения Российских войск». Есть лишь один рисунок в 11-м томе

(№ 1492), где изображен гусар в плаще верхом на лошади, но увидеть особенности кроя и детали здесь невозможно.

В царствование императора Николая I несправедливость по отношению к гусарам была устранена, и они, как все в армии, получили шинели.

Завершая этот краткий обзор основных предметов гусарского обмундирования в эпоху Александра I, необходимо отметить, что вещи, цены на них и сроки их службы имели большое значение для повседневной жизни рядового гусара. Дело в том, что за доломан и ментик, за плащ и чакчиры, за сапоги и галстуки солдаты должны были... платить из собственного кармана. Казна выдавала им предметы обмундирования как бы в кредит, а потом каждый год делала вычеты из жалованья.

Схема этой операции была довольно проста. Например, цену доломана для рядового армейского гусарского полка (2 рубля 2 копейки) делили на 2 (срок носки два года) и получали сумму вычета за доломан из годового жалованья — 1 рубль 1 копейку. А цену походных рейтуз (2 рубля 24 копейки) делили на 3 (срок службы три года) и получали сумму вычета в 67,6 копейки. За 90 пуговиц к двум форменным курткам солдат должен был заплатить 4 рубля 80 копеек раз в 20 лет, следовательно, в год — 2 с четвертью копейки. Вычеты за обмундирование составляли небольшую часть годового жалованья солдата: более 6 рублей из 12, ему положенных.

Правда, после означенного срока носки вещи становились собственностью гусара. Он мог их продать, поменять, перешить. У хороших солдат, как правило, было два мундира. Один — «первого срока», то есть новый, полученный в этом году или в прошлом. Другой — «второго срока», то есть ношенный два предыдущих года. Из совсем уж старых вещей шили фуражные шапки, рукавицы, набрюшники.

Разные сроки службы мундирных вещей, существовавшие нередко в одном и том же полку, стали чрезвычайно усложнять отчетность в Комиссариатском департаменте Военного министерства и за-

труднять снабжение войск предметами обмундирования. В начале царствования Александра I было решено уравнивать сроки службы вещей во всех полках. даже если при этом казна и понесет некоторые убытки. Высочайший Указ от 18 января 1809 года гласил:

«Утраты вещей в войсках, во время бывших действий военных случившиеся, и сформирование новых полков так раздробили сроки обмундирования, что полки большею частью имеют оное не одного, но даже двух и трех сроков. Находя сие неудобным и затруднительным для Комиссариата и для полков потому, что когда бы вещам мундирным в целом полку срок оканчивался в одно время, тогда полки могли бы удобнее рассчитываться с Комиссариатом и соблюсти единообразие в мундирах толико приличное Армии, Мы повелеваем Военному Министру составить ведомость о уравниении сроков на первый случай одним двухгодовым вещам в полевых полках Инфантерии...»²⁵

В декабре 1809 года согласно такому же Указу были уравнены сроки двухгодовых вещей (доломаны, чакчиры) и трехгодовых вещей (плащ, ментик, походные рейтузы) в гусарских полках. Это означало, что, например, в Павлоградском гусарском полку, не дослужив года до окончания своего срока, перемениются 632 доломана, а 375 плащей нижние чины будут перенашивать лишний год (и получают от казны деньги за такую переноску), но в дальнейшем в этой воинской части, так же как и в других, гусары будут получать новые доломаны все сразу в 1811 году, затем — в 1813-м, затем — в 1815-м, затем — в 1817-м, а плащи — в 1813-м, в 1816-м, в 1819-м, затем — в 1821 году и так далее...

Поступив на службу в гусарский полк, рекруты получали красивое строевое обмундирование далеко не сразу. Оно выдавалось им только тогда, когда командование воинской части признавало их начальную военную подготовку законченной. Для солдат кавалерии, особенно для тех, кто был взят в армию из русской крепостной деревни, время пребы-

вания в запасном эскадроне могло растянуться до двух лет из-за трудностей в обучении верховой езде. Одежда рекрутов в этот период была совершенно другой: сшитые из серого крестьянского сукна (то есть сермяги) кафтан с обтяжными пуговицами, панталоны и фуражная шапка, галстук. Зимой они носили тулупы или шубы длиной не выше колена. Кроме того, отдатчики должны были снабдить каждого новобранца двумя рубахами, исподними портками, сапогами, портянками, рукавицами и ранцем. С 1811 года вместо тулупа требовалось иметь теплый кафтан, по крою сходный с шинелью, а с 1813 года — уже просто шинель из белого, серого, «смурного» или даже черного сукна.

Солдатская наука была трудна для крестьянина. За довольно короткий срок рекрутства он должен был навсегда забыть прежнюю жизнь в деревне и стать новым человеком: «...чтобы крестьянская подлая привычка, уклонка, ужимка, чесание при разговоре совсем были у него истреблены» (Инструкция полковничья конного полку, СПб., 1766 год, переиздана в 1826 году); «...чтобы люди гнушались походить на мужиков, ...чтобы каждый человек умел говорить порядочно, толково и без крику, отвечал бы своему начальнику, не робея и не нахальничая перед ним, имел бы всегда вид солдата с достою осанкою, ибо зная свое дело, не имеет он чего опасаться...» (приказ цесаревича Константина Павловича от 29 октября 1808 года).

Если рекрут делал успехи в обучении, то его поощряли разными способами, в том числе и приближением его серого сермяжного одеяния к строевому мундиру. Например, разрешали нашивать на кафтан суконный воротник полкового цвета, заменять деревянные обтяжные пуговицы металлическими.

Получение полного комплекта форменной одежды было связано с изменением социального статуса рекрута, так как нижние чины императорской армии находились вне сословий Российской империи, определенных для гражданского населения, и обладали специфическими обязанностями и

правами, несколько ограниченными (например, им было запрещено входить в долговые обязательства, торговать вином, солью и т. п., но они имели право продавать произведенные ими ремесленные изделия).

Интересно, что в начале XIX века в числе солдатских наказаний было и лишение права носить мундир. Вместо суконной куртки с цветными полковыми отличиями провинившимся снова выдавали серый сермяжный кафтан, и это был весьма ощутимый удар по самолюбию нижних чинов, особенно — старослужащих, уже успевших позабыть о крестьянском житье-бытье и родной деревне.

«САБЛЯ, ТАШКА, КОНЬ ГУСАРСКОЙ,
С ВАМИ ВЕК МНЕ ЗОЛОТОЙ...»

Кавалеристы XIX века были людьми романтическими. Когда в газете «Русский инвалид» в 1858 году развернулась дискуссия о будущем конницы, в ней приняли участие и убеленные сединами ветераны 1812 года, все еще служившие в гусарах. Один из них, генерал Броневский, сравнивал кавалериста с птицей, крыльями которой служит строевая лошадь. Если лошадь повинуется всаднику, если она здорова, сыта и полна сил, то конник вихрем летит на врага, сея панику в его рядах. Если лошадь плоха, то не будет ни знаменитой кавалерийской атаки, ни рукопашной схватки, где «саблям — звенеть, пикам — ломаться»...

Лошадей в России тогда было очень много. Точных цифр не имеется, но приблизительно конское поголовье в начале XIX века определяется в 30—35 миллионов голов. Боевые действия в 1812 году сократили его, особенно в Московской, Смоленской и Минской губерниях. У правительства возникли серьезные проблемы с формированием кавалерийских резервов. Дело дошло до того, что Александр I разрешил в 1813 году жителям Подольской и Волынской губерний вместо рекрут сдавать верховых лошадей: взамен одного рекрута — или три кирасирских, или четыре драгунских, или пять уланских и гусарских

лошадей. Это дало войску 13 тысяч верховых коней. Стоимость рекрутской квитанции тогда достигала 350 рублей, и получается, что правительство платило за кирасирскую лошадь около 120 рублей, за драгунскую — около 87,5 рубля, за легко-кавалерийскую — 70 рублей.

Русское коневодство довольно быстро оправилось от потерь. Его база, заложенная еще при Петре Великом в виде государственных конных заводов в Казанской, Азовской и Киевской губерниях, вообще не пострадала. К тому же во второй половине XVIII века были основаны новые государственные конные заводы, специально предназначенные для выращивания строевых лошадей. Например, в лейб-гвардии Конный полк высококорослых лошадей темных мастей поставлял завод, расположенный в селе Починки Нижегородской губернии. Около города Гадяча Полтавской губернии находился конезавод, где разводили лошадей, годных для службы в тяжелой и средней кавалерии. Кроме того, лошадей для армии выращивали на Хорошевском конезаводе (100 рослых кобыл и 8 жеребцов), Гавриловском (120 кобыл и 9 жеребцов), Даниловском (217 кобыл «немецких пород, рослых, шерстью вороных», и 19 жеребцов), Сидоровском в Костромской губернии (130 кобыл, 14 жеребцов), Всегодническом во Владимирской губернии (115 кобыл и 9 жеребцов), Скопинском в Рязанской губернии (100 кобыл темных мастей и 10 жеребцов), Богородицком в Тульской губернии (90 кобыл и 8 жеребцов). Всего к концу XVIII века на государственных конных заводах находилось 1364 племенные кобылы.

Кроме государственных, в России в начале XIX столетия было более 250 частных конных заводов. Выращивание лошадей для нужд армии являлось весьма прибыльным делом. Правильно организованный конный завод вполне мог составить основу крупного дворянского состояния. При хорошем знании принципов разведения животных (скрещивание, отбор, подбор, выращивание молодняка, направленный тренинг и испытание рабочих качеств

лошадей) на частных конных заводах даже выводили новые породы. На рубеже двух столетий, XVIII и XIX, это получилось у двух русских коннозаводчиков: графа А. Г. Орлова и графа Ф. В. Ростопчина. Орлов успешно вывел верховую породу лошадей, несравненную по манежным качествам, которые тогда требовались от лошади, а также рысистую, дожилившую до наших дней. Ростопчину удалось вывести замечательную верховую лошадь, которая по своим скаковым способностям не уступала лучшим чистокровным лошадям Англии.

Известным в свое время коннозаводчиком был и Алексей Петрович Мелиссино, в 1801 году произведенный в генерал-майоры и назначенный шефом сначала Мариупольского, а затем Лубенского гусарских полков. Сын генерала екатерининской эпохи, Алексей Петрович основал первый частный конный завод в Новороссийском крае и потратил немало средств, выписывая для улучшения местной породы лошадей из Англии, Турции и Аравии. Конный завод Мелиссино славился по всей России и выращивал лошадей под офицерское седло. Это были кони в основном светлой масти, невысокие, очень подвижные и красивого экстерьера.

Алексей Петрович, как и положено гусару, был прекрасным наездником. Когда скульптор Фалькони по заказу Екатерины II работал над созданием памятника Петру Великому, то позировал ему двадцатилетний поручик Мелиссино. На одной из своих замечательных лошадей он заезжал на покатый помост, специально построенный для этой цели, и поднимал ее на дыбы.

Много небольших конных заводов имелось на дону. Коневодство издавна было традиционным видом деятельности казаков. Но в отличие от государственных конезаводов, расположенных в Центральной России, где лошади, как правило, находились на конюшенно-пастбищном содержании и в первые недели жизни проходили «обтяжку» (приручение), а в возрасте полутора лет — «заездку» в манеже (седлание, взнуздывание, переход из аллора в аллюр по коман-

де всадника), на Дону все делалось иначе. Лошадей там держали только в табунах, и «обтяжку» проводили перед продажей, то есть в возрасте трех-четырёх лет. Это сильно затрудняло «заездку» и дальнейшую работу по дрессировке. Кроме того, казаки выращивали лошадей только одной породы — донской.

Эта порода сформировалась в XVIII веке. Исходным материалом для нее послужили лошади степных кочевников, преимущественно ногайские, а также восточные породы — карабахская, персидская, туркменская. Типичная донская лошадь начала XIX столетия была невысока ростом (148—152 см в холке), имела сухую горбоносую голову, маленькие гла-

за, оленью шею, отлогую холку, недлинную спину, прямую или слегка выпуклую, несколько свислыи круп, неширокую грудь, крепкие, сухие, высокие и прямые ноги. Преобладающей мастью в породе являлись рыжая и бурая, реже встречались гнедая, карачовая, серая и вороная. Современники отмечали что донскую лошадь нельзя назвать красивой, зато она вынослива, неприхотлива в корме и уходе, а также хорошо переносит суровые погодные условия среднерусского климата. К тому же стоили донские лошади недорого.

Вероятно, в силу вышеперечисленных качеств дончаки были признаны подходящими для службы в легкой коннице под солдатским седлом. Ежегодно на Дон приезжали ремонтеры — офицеры с командами солдат для покупки ремонта — новых строевых лошадей — и перегонки его к месту расположения своей воинской части. За гусарскую и уланскую строевую лошадь казна в 1802 году платила 40 рублей и еще 10 рублей отпускалось для доставки ее в полк. В 1813 году, как указывалось выше, правительству пришлось платить уже 70 рублей, а в 1819 году — 100 рублей, чтобы купить одну солдатскую легко-кавалерийскую лошадь.

При девятилетнем сроке службы верховой лошади в армии и восьмилетнем — в гвардии, российской кавалерии каждый год требовалось около шести тысяч коней. Полностью закрыть эти потребности донские конезаводы не могли. Поэтому еще одной крупной военно-ремонтной базой служили конезаводы в Херсонской и Таврической губерниях, где также было развито табунное коневодство и где ремонтеры покупали черноморских и черкасских (встречается и другое написание — «черкесских») лошадей. Обе эти породы были широко распространены на Южной Украине и на Кубани в XVIII веке, но до наших дней не сохранились; точных их описаний не имеется. Черкасские лошади появились в результате многовекового скрещивания местных степных лошадей и восточных, которых украинские казаки добывали в военных походах (в основном в Турции). Черно-

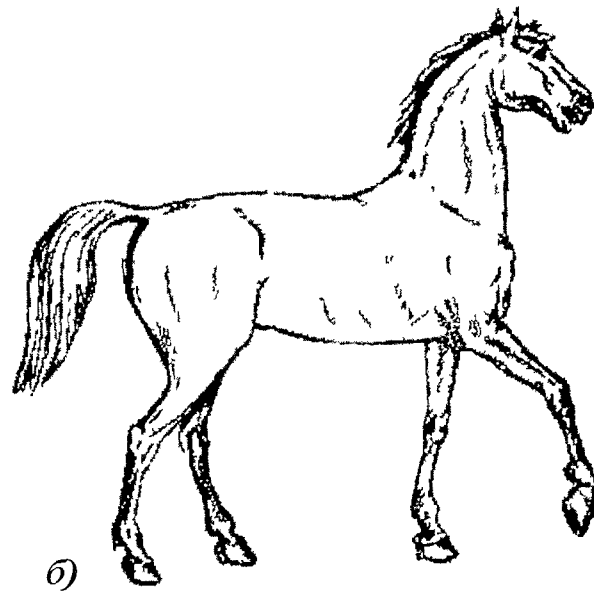
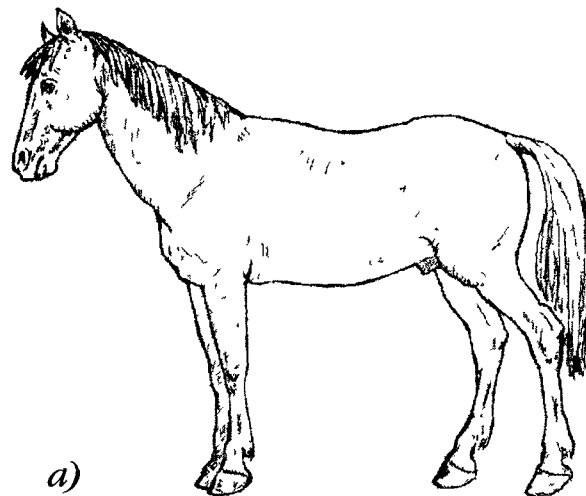

Типы строевых лошадей легкой кавалерии в первой половине XIX века а) донская, б) черноморская

морская порода произошла от скрещивания черкасских лошадей, вывезенных казаками на Кубань во второй половине XVIII века, с горными (карабахскими, кабардинскими и др.). Специалисты предполагают, что черноморская лошадь достигала 151 см в холке, имела длинный и глубокий корпус, сухие конечности и крепкие копыта¹.

Под офицерское седло шли более дорогие и породистые кони, нередко — привозные. «Испанские лошади, гордые красотой своей, и предпочитаются для войска и манежа всем прочим лошадям; датские — также к манежной езде способнейшие суть; арабские и барбарийские принадлежат к прекраснейшим на свете; персидские и туркменские аргамаки больше и статнее арабской лошади и более способны к искусственной езде, турецкие — породны, но плохи во рту, часто бывают злы; английские скачкой превосходят всех лошадей в Европе, хороши для езды на охоту; польские почти все заслуживают названия «аукционистов» по своей горячности и «астрономов», так как дерут голову вверх...»²

В царствование Екатерины Великой Военная коллегия рекомендовала офицерам приобретать лошадей сообразно их чинам. Штаб-офицер легкой кавалерии не мог ездить на лошади дешевле 70 рублей, обер-офицер — дешевле 60 рублей при цене на солдатскую лошадь 20 рублей. Но в эпоху Александра I никаких официальных установлений на этот счет уже не существовало. Офицеры, покупая лошадей для строя (не менее двух), руководствовались разными соображениями, и часто для них это был вопрос собственного престижа. Неизменным оставалось одно: офицерская лошадь всегда отличалась от солдатской по своему экстерьеру, породным данным и стояла в несколько раз дороже.

Так, например, корнет Уланского Его Высочества Цесаревича полка Ф. В. Булгарин в октябре 1806 года в Санкт-Петербурге купил у своего однополчанина корнета Прушинского лошадь за 300 рублей ассигнациями. «За такую лошадь я дал бы теперь (в 1845 году) охотно и две тысячи рублей!»³ — писал мемуар-

рист, расхваливая своего коня. Н. А. Дурова, прибыв в феврале 1808 года под именем корнета Александрова на службу в Мариупольский гусарский полк, стоявший на Волыни, была вынуждена купить у офицера своего эскадрона штабс-ротмистра Мальченко ло-

шадь за 100 рублей серебром (400 рублей ассигнациями), и эта лошадь ей не очень нравилась, так как оказалась не совсем подходящей под офицерское седло⁴. Прапорщик Свиты Его Императорского Величества по квартирмейстерской части Н. Д. Дурново в апреле 1812 года в Вильно тоже покупает верховую лошадь: «Утром отправился посмотреть лошадь, принадлежавшую графу Платеру. Она мне очень понравилась, но цена чрезмерна. Надеюсь, что он будет более рассудителен и согласится мне ее отдать за восемьсот рублей... Я был еще в постели, когда казначей графа Платера явился ко мне сообщить, что его хозяин уступает лошадь за восемьсот пятьдесят рублей. Я тут же ее купил... После обеда мы отправились на прогулку верхом за город. Я очень доволен своей лошадью, которую назвал Селиной...»⁵

В ноябре 1819 года в Высочайшем указе «О содержании от казны верховых лошадей для полковых офицеров» государь, «желая доставить новые способы полковым штаб- и обер-офицерам к лучшему и исправному содержанию им себя по службе», повелел выдать из казны по 750 рублей ассигнациями на каждую кирасирскую и драгунскую лошадь и 600 рублей — на каждую гусарскую и уланскую (всего купить 2075 голов), а также производить за казенный счет фуражное довольствие этих офицерских лошадей и держать их в мирное время при полковых штабах под присмотром полковых берейторов⁶. Однако в августе 1823 года этот указ был отменен и последовало распоряжение в каждом полку содержать казенно-офицерских лошадей лишь на четвертую часть штатного числа офицеров, каждую ценой в 750 рублей, и давать их офицерам на конные учения.

И солдатские, и офицерские лошади должны были, тем не менее, отвечать совершенно определенным требованиям. Военное министерство неоднократно издавало Высочайше утвержденные инструкции для офицеров-ремонтёров. Последняя, вышедшая в царствование Александра I (в 1819 году), гласила, что покупать для строя можно кобыл, жеребцов и мерингов, в легкую кавалерию — ростом не

меньше 2 аршин и 2 вершков (примерно 150 см в холке) и не больше 2 аршин и 3 вершков (примерно 155 см в холке), вороной, карей, гнедой, бурой, рыжей и серой мастей, избегая при этом больших пятчин (продолговатых белых пятен) на морде и белизны до колена на ногах, в возрасте от четырех до шести лет⁷.

Список лошадиных болезней и пороков, приложенный к этой инструкции, включает тринадцать пунктов. Ремонтеры должны были сразу браковать лошадей со слишком короткими и мясистыми шеями (из-за их неспособности к «сбору»), чрезмерно пашистых (с большими, провисшими животами), седлистых (с проваленной спиной), низкозадых и вислозадых, косолапых, хромых, с бельмами на глазах, с мокрецами и костяными наростами на ногах («шпат», «курб», «колодка»), с порочными копытами, с коростой и шелудивой кожей, «с сомнительным течением из ноздрей»...

Естественно, что инструкция отражала представления начальства о том, что и как следует делать в данном случае. Но в реальной, повседневной жизни многое складывалось по-другому. Например, современники отмечают, что в это время в строю было сравнительно мало жеребцов, а преобладали меринны, кобыл же ставили во вторую шеренгу. Жеребцов покупали, если они подходили по своим данным под легко-кавалерийский стандарт, но затем в полках холостили, так как меринны лучше поддавались дрессировке.

Заботясь о красоте и единообразии кавалерийского строя, в эпоху Александра I постепенно перешли к подбору конского состава в полках по мастям. Сначала лошадей подбирали в одну масть по эскадронам. С октября 1815 года в лейб-гвардии Гусарском полку, например, лейб-эскадрон ездил на серых, эскадрон полковника Коровкина — на вороных, эскадрон полковника Альбрехта — на рыжих, эскадрон полковника Андреевского — на серых, эскадрон полковника князя Абамелека — на гнедых, эскадрон генерал-майора Левашева — тоже на гнедых, а трубачи все — на буланых и соловых⁸.

В 1823 году одношерстный состав был уже выведен Высочайшим повелением во всей армии и гвардии. В армии он указывал, между прочим, на номер полка в дивизии: первые полки сидели на рыжих конях, вторые полки — на вороных, третьи — на серых, четвертые — на гнедых, все трубачи — только на се-

рых, а офицерам разрешалось покупать лошадей любой масти. Лейб-гвардии Гусарский полк получил лошадей гнедых, а серых, рыжих и вороных отдал другим гвардейским частям, получив взамен: из лейб-гвардии Уланского — 169 лошадей, из лейб-гвардии Драгунского — 176 лошадей, из Кавалергардского — 134 лошадей⁹.

Впрочем, такое расписание не являлось раз и навсегда установленным. В документах тех лет встречаются приказы о том, что один полк должен помещаться лошаадьми с другим, и лейб-гусары уже в царствование Николая I стали ездить только на серых лошадях.

Довольно много внимания уделяли и подбору строевых лошадей по росту и телосложению. После Отечественной войны и Заграничного похода русской армии появилась мода на рослых, раскормленных лошадей. В легкой кавалерии стали внедрять манежи и манежную езду. Потому гусарские и уланские ремонтеры, прежде довольствовавшиеся степными лошадьми из табунов на Дону и в Причерноморье, начали посещать и конные заводы с конюшенно-пастбищным содержанием лошадей в Центральной России.

В ответ на это в ноябре 1819 года был издан Высочайший указ «О предоставлении одной гвардейской кавалерии и кирасирам права покупать заводских лошадей».

«Тяжелая и легкая кавалерия по роду их службы и предназначения, — говорилось в указе, — необходимо должны иметь и различие в лошадях. Первая, предназначенная для сильного удара и натиска, должна иметь лошадей больших; напротив того, превосходство легкой кавалерии зависит от быстроты и поворотливости, почему лошади ей должны быть быстры, сильны и легки. Но армейские полки легкой кавалерии обратились ныне к покупке больших заводских лошадей, отступя тем от цели своего предназначения, почему Его Императорское Величество повелевает дозволить приобретать заводских лошадей только всей гвардейской кавалерии и

кирасирским полкам, а легким полкам строго запрещается покупать других лошадей, кроме степных заводов, ростом не выше двух аршин и двух с половиной вершков и не меньше двух аршин и одного вершка... Предоставив им (гусарским и уланским полкам. — А. Б.) единственно по флангам взводов и под унтер-офицерами иметь заводских лошадей, но не выше двух аршин и трех вершков, о чем и объявить по армии для сведения и надлежащего исполнения»¹⁰...

Гусарская лошадь

Обычно ремонтных лошадей в полки доставляли в мае. Каждому гусарскому полку десятиэскадронного состава при одном запасном эскадроне требовалось примерно 100—120 верховых лошадей в год для замены отслуживших свой срок, по той или иной причине отбракованных или заболевших. В брак шли лошади, получившие какие-либо травмы на учениях или в бою (отрубленное ухо, выколотый глаз, перебитые сухожилия на ногах). Распространенными конскими болезнями той эпохи были сап и мыт, при которых лошадей просто пристреливали.

Начальник ремонтной команды должен был сдать ремонт комиссии, состоявшей из полкового командира, ветеринара, берейтора и командира запасного эскадрона. За лошадьми наблюдали несколько дней, гоняли на корде, обсуждали их достоинства и недостатки. Если ремонт принимался полностью, то офицер-ремонтёр получал благодарность в приказе. Но, как правило, несколько голов из ремонтного табуна браковали, потому что перегнать лошадей от конного завода до полка за много сотен верст без урона было трудно, не все они выдерживали этот путь.

Трудна была и должность начальника ремонтной команды. Обычно его выбирали сами полковые офицеры. Ремонтёр должен был обладать немалым опытом наездника и специальными знаниями по коневодству, а кроме того, быть честным и ответственным человеком, так как он получал на руки крупную

сумму наличными для расчета с продавцами лошадей. Тут бывали и непредвиденные случаи.

Так, сорокалетний подполковник Павлоградского гусарского полка, кавалер двух орденов, заслуженных в боях с французами, Григорий Иванович Нечволодов в 1820 году был послан за ремонтными лошадьми на Дон. По дороге, в одном из южно-русских городов, он сел в трактире играть в карты с незнакомыми людьми и за день проиграл 17 тысяч рублей — всю ремонтную сумму, полученную им в полковой кассе перед отъездом. После этого приключения Нечволодов явился в полк с повинной. Он был разжалован в рядовые, лишен орденов и отправлен на Кавказ, в Нижегородский драгунский полк. Через два года за отличие в боях с горцами Нечволодов получил чин прапорщика. Впоследствии бывший гусар дослужился до майора, ему вернули старые ордена и несколько лет он командовал эскадронами¹¹...

Павловский Устав весьма подробно описывает, как нужно работать с ремонтом: «Ремонтных молодых лошадей, которые большею частью степные быть должны, отучать от их дикости не скоропостижно, но исподволь... Седлать их сперва при бытности эскадронных офицеров два раза в сутки, объезжать тихо и как скоро станут потеть, тотчас слезать с нея и проваживать, пока простынет, потом ввести в конюшню, ласкать, отпустить подруги, порядочно кормить и поить. С молодыми лошадьми, а особливо в первый год поступать весьма осторожно: ибо не выждав времени и не приспособя, их легко испортить можно, и лучше первый год в строй их не употреблять...»¹²

Из описания можно заключить, что на выездку молодых ремонтных лошадей в полках отводилось не менее двенадцати месяцев, что работали с ними очень бережно и обращались ласково. Однако эту идилию, нарисованную авторами Устава, разрушают воспоминания гусарского офицера.

«Вот приемы выездки, — пишет граф Д. Остен-Сакен, служивший в начале XIX века в Елисаветградском гусарском полку. — На дикую лошадь накладыва-

вали с великим трудом, иногда валяя ее, мешок в виде саков с песком весом от 5—6 пудов, и гоняли на корде с тяжелым капцуном, не только до усталости, но до изнеможения, с целью скорее усмирить лошадь... Дня через два накладывали на лошадь седло и опять мешок с песком, и та же проделка. После этого следовала окончательная выездка: лошадь выводили на выгон, и лихой всадник, одаренный огромною силою и вооруженный нагайкою, мгновенно вспрыгивал на лошадь и, подняв ей голову, не давая опомниться, ужасными ударами нагайки пускал лошадь вскачь во весь опор огромною, версты на три, вольтою. Скачка продолжалась до изнурения сил. Тогда всадник уменьшал вольту (круг, поворот. — А. Б.) по направлению к конюшне, не переставая действовать нагайкою; лошадь, потеряв последнюю бодрость и силы, переходила на рысцу и шаг, и всадник, дотавившись до конюшни, слезал с присталой лошади. Этим оканчивалась выездка, и лошадь поступала во фронт. Иногда проделка повторялась на другой день, с меньшим сопротивлением лошади. Выездка сопровождалась иногда разбитием лошади, но большей частью — надорвaniem и запалом. В полках было много разбитых, но более надорванных и запаленых лошадей. Кроме того, большая часть лошадей носила, а некоторые опрокидывались. Каждое ученье сопровождалось увечьями...»¹³

Исправить пороки дурноезжей лошади очень трудно, практически невозможно. При этом лошадь, соответствующая стандарту по своему росту, телосложению и масти, купленная ремонтером, пригнанная в полк и прошедшая первоначальную заездку, подобную той, что описал Остен-Сакен, становилась полковым, казенным имуществом и главным оружием кавалерии. Списывать, браковать строевую лошадь, которая носит, опрокидывается, кусается или не дает на себя садиться со стремя, не разрешалось.

Но управлять такими лошадьми, подчинять их своей воле могли только очень хорошо подготовленные, сильные и смелые наездники. Потому обуче-

нию рекрутов верховой езде в запасных эскадронах гусарских полков уделяли очень много внимания.

«Езде на лошадях учить сперва без стремян, не давая ему поводов мундштучных, но трензельные, и чаще рысью, чрез что рекрут скорее шлюс (умение держаться на лошади, сжимая ее бока бедрами. — А. Б.) и позитуру получить может...» — советует Устав в главе «Общие правила учения на конях». К этому можно прибавить несколько штрихов из воспоминаний кавалерийских офицеров.

Обычно рекрута сажали на старую, хорошо выезженную и добронравную лошадь. Ее брали на корду и гоняли по кругу около часа. Если рекрут начинал терять «позитуру», то рысь усиливали, и он падал на землю. Боль от удара служила наказанием за нерадение. Для того чтобы молодой солдат быстрее выработал в себе рефлекс, нужные всаднику, ему под локти и колени подкладывали прутики. Локти следовало крепко прижимать к телу, колени — к бокам лошади, и когда начинающий менял положение рук или ног, прутики падали. За это тоже наказывали.

Вообще сама кавалерийская посадка казалась военным теоретикам той эпохи настолько важным делом, что они описали ее в Уставе наравне с правилами полевой и караульной службы, организации учений, построением полков на марше и в бою и т. д. Эта посадка была глубокой, со слегка согнутыми коленями и сильно опущенными вниз каблуками. «Сидеть на лошади так, чтоб глаз, колено и носки в перпендикулярной линии были, выворотя шпоры, и отнюдь не на задней путовке седла, но на самой середине седла... Когда седок станет на стремяна, то между ним и седлом пустоты не должно быть более, как на одну ладонь, и для сего стремяна привешивать по шпорному винту...»¹⁴

Однако эти наставления павловской эпохи о посадке показались инспектору кавалерии цесаревичу Константину Павловичу недостаточными, и в октябре 1808 года он издал приказ, в котором более подробно изложил требования к армейским конникам:

«Чтобы люди, сидя верхом, имели вид непринуж-

денный, чтобы руки держали правильно... и при всех поворотах ворочали бы правильно... чтобы локти всегда были прижаты к телу и от оно́го ни под каким видом не отделяли... чтобы стремяна были ровны и не были бы ни слишком длинны или коротки... чтобы каждый человек умел порядочно ехать в тот аллюр, как будет приказано, не теряя позы... чтобы во фронте не бросаться, не жаться и плеч не заваливать... чтобы лошадиные плечи, глаза, уши и задние ноги были параллельны с глазами, ушами, плечами, локтями, ногами и коленками сидящего, и следственно — со стремянами... чтобы галопируя, ехав рысью и в скачке, задницы от седла не отделять и ног не оттопыривать, но напротив того, как можно крепче прижаться к седлу и к лошади. и тело вперед не заваливать, а всегда иметь оно́е назад...»¹⁵

Всему этому рекрутов учили уже после того, как они усвоят правила пешего строя («в строю держать голову и корпус прямо, грудь вперед, ноги не очень выворачивать и для шпор на два пальца не сдвигать, руки прямо и свободно опускать... в марше ноги не высоко поднимать, да и не шаркать, не стучать и не делать такого большого шага, как в пехоте, а свободно маршировать...»). Завершался курс верховой езды в полках уроками фехтования. Молодым солдатам показывали, как, сидя на лошади, наносить удары саблей, закрывая голову и тело, как отводить удар противника сзади и на скаку. Кроме того, учили заряжать пистолеты и карабины, не покидая седла, и стрелять из них («держат пистолет вольною рукою между ушей лошади»).

Затем новобранцев переводили в действующие эскадроны, и их строевое образование продолжалось там, но уже с верховой лошадию, которую каждый из них получал в свое распоряжение. Естественно, молодым солдатам не давали коней из ремонта, только что пригнанного в полк (они предназначались старослужащим). Новобранцы начинали службу на строевых лошадях, не менее двух-трех лет проходивших дрессировку на взводных, эскадронных и

полковых учениях. Эти лошади хорошо знали строевые эволюции, сигналы трубы, по каким все эволюции совершались, и свое место в шеренге. Молодому гусару надо было только крепко держаться в седле и учиться перестроениям... у своего четвероногого боевого друга.

«Строевую лошадь, данную ему, любить, беречь, чистить, кормить и прибирать, обходясь с нею ласково, не кричать, не бить, против глаз стоя, не махать...» — учила «Инструкция полковничья конного полку» и требовала от офицеров «внушать солдату при том, что кавалериста как исправность службы, так и собственное сохранение живота зависит от содействия в добром состоянии лошади своей...»

Лошади, как и люди, имеют свои характеры и свои привычки. Организация службы в кавалерийском полку в начале XIX века, да и в более поздние времена, побуждала нижних чинов эти привычки изучать, приравниваться к ним, чтобы худшие черты каким-то образом исправлять, а лучшими умело пользоваться. Лошади тоже привыкали к наездникам и иногда демонстрировали чудеса привязанности и сообразительности.

Один из гусар Лубенского полка в 1812 году во время разведки на реке Стырь попал в плен к венгерским гусарам из дивизии князя Эстергази. Венграм понравилась его лошадь, но боевой конь не отходил от своего хозяина и никому из них не давал на себя садиться: бесился и бил ногами окруживших его вражеских солдат. Тогда князь Эстергази велел пленнику сесть в седло. Исполнив это приказание, лубенец ездил несколько минут мимо своих победителей шагом, рысью и галопом, а потом понесся в карьер вон из лагеря. Часовые открыли по нему стрельбу, несколько венгров бросились в погоню, но все было напрасно. По разрушенному мосту гусар сумел перебраться через реку и вскоре явился к шефу своего полка генерал-майору А. П. Мелиссино, который щедро наградил храбреца¹⁶.

Много добрых слов написала о своей верховой лошади — жеребце черкесской породы по кличке Ал-

кид — Н. А. Дурова. Алкид не раз выручал свою хозяйку в трудных ситуациях. Так же, как и строевой конь из Лубенского полка, он не оставил ее во время отступления, когда Н. А. Дурова заснула в поле. В другом случае Алкид ночью сам нашел дорогу к бивакам родного Польского полка и «с каким-то тихим, дружеским ржаньем поместился в свой ранжир и только что успел установиться, раздалась команда «Справа по три, марш!»¹⁷, то есть Алкид занял давно ему известное, собственное место в строю четвертого взвода лейб-эскадрона, рядовым которого была в 1807 году знаменитая «кавалерист-девица».

Впрочем, верховые лошади могли быть не только преданными и умными, но и злыми. О таком коне упоминает в своих мемуарах поэт Афанасий Афанасьевич Фет, немало лет прослуживший обер-офицером сначала в кирасирском Военного ордена, а потом в лейб-гвардии Уланском полку: «Подъездок мой (вторая строевая лошадь офицера. — А. Б.) оказалась злым до чрезвычайности. Когда на другой день с полком я отправился на линейное учение, он всю дорогу до места учения горбился и, злобно ударяя передними ногами в землю, старался выбить меня из седла и как это не удавалось, то неожиданно звякал мунштучными дужками о стремя, стараясь захватить зубами за ногу. Конечно, я принял меры, чтобы это не повторялось, но он подкарауливал малейшее ослабление поводьев. Вернулся я на нем в лагерь после горячего ученья без особых приключений...»¹⁸

Кампания 1812 года была очень тяжела для кавалерийского состава полков русской кавалерии. Лошади погибали не только в бою. Они страдали от голода и жажды вместе с солдатами, падали, изнуренные непосильными трудами во время отступления русской армии от западных границ империи до Москвы. Как отмечают некоторые военные историки, строевых лошадей в полках не расседывали неделями.

О своеобразном методе восстановления сил боевых коней в то время писал Д. В. Давыдов, командир партизанского отряда, состоявшего из ахтырских гусар и донских казаков и постоянно передвигавшего-

ся по Подмосквью: «Партия моя, быв тридцать часов непрерывно в походе и действии, требовала отдохновения, почему она до вечера 4-го числа (сентября 1812 года. — А. Б.) оставалась на месте. Для облегчения лошадей я прибегнул к способу, замеченному мною на аванпостах генерала Юрковского еще в 1807 году. Исключив четыре казака для двух пикетов и двадцать — для резерва (который, хотя должен был находиться при партии, но всегда был в готовности действовать при первом выстреле пикетов), остальных девяносто шесть человек я разделил надвое и приказал в обеих частях расседывать по две лошади на один час для промывтия и присыпки ссадин и также для облегчения. Через час сии лошади вновь седлались, а новые расседывались; таким образом в двадцать четыре часа освежалось девяносто шесть лошадей. В тот же день по просьбе резерва, я позволил и ему расседывать по одной лошади на один час...»¹⁹

Но все же этот способ, видимо, мало помогал сбережению конского состава. В «Военных записках» поэта, гусара и партизана часто встречаются указания на то, что люди его отряда при первой возможности меняли лошадей. Захватывая обозы и отдельные воинские части французов, они прежде всего забирали себе коней, а своих, измученных в боях и походах, отдавали крестьянам.

Весной 1813 года этих брошенных во время отступления и при боевых действиях строевых лошадей, раненых, усталых, исхудавших, по распоряжению Военного министерства, стали собирать по деревням и городам российских губерний, пострадавших от нашествия французов, а также в полках и в обозах, объединять в резервные эскадроны и отправлять на лечение и откорм. Одним из таких эскадронов в 150 голов в течение двух месяцев командовала Н. А. Дурова — поручик Литовского уланского полка Александр Андреевич Александров. Также в ее подчинении было 40 улан для присмотра за этими лошадьми. Эскадрон располагался в селении недалеко от города Лайшина (Гродненская губерния), окруженном лесами. У лошадей было вдоволь овса, сена,

весь день они проводили на заливных лугах. Надежда Андреевна, всем сердцем привязанная к этим прекрасным животным, наблюдала за их выздоровлением: «... вижу, как формы их, прежде искаженные худобой, принимают свою красоту, полнеют, шерсть прилегает, лоснится, глаза горят, уши, едва было не повисшие, начинают быстро двигаться и уставляются вперед; погладив и поласкав красивейших из них, приказываю оседлать ту, которая веселее прыгает. и еду гулять...»²⁰ Таким образом уланским полкам к августу 1813 года было возвращено несколько сотен строевых лошадей, и на них кавалеристы выступили в Заграничный поход.

Пребывание в странах Западной Европы оказалось весьма полезным для русской регулярной кавалерии. Многие ее офицеры смогли лично познакомиться с принципами боевой подготовки и службами прусской, австрийской и французской конницы, посетить школы верховой езды в Берлине, Вене, Версале и Сомюре. Необыкновенная тонкость и точность работы с лошастью сочетались здесь с выполнением сложных и сверхсложных элементов верховой езды («пиаффе», «пируэт на галопе» и др.). В основе таких достижений лежало повсеместное распространение манежей и увлечение манежной выездкой лошадей, мало известной тогда в России.

Все это произвело сильное впечатление на русских поклонников «лошадиного искусства», и когда русская армия вернулась домой, то военная администрация точно определила главное направление работы в кавалерии: заложить основание систематического, планомерного и всеобщего обучения солдат и офицеров манежной верховой езде.

Для гусарских лошадей, выросших в степях, прошедших примитивную объездку и знавших только четыре движения: шаг, рысь, галоп и карьер, — наступили трудные времена. Впрочем, лихим наездникам, гусарам 1812 года, тоже приходилось несладко.

«Поступив в кавалерию, я уже застал манежи, изобретение которых напропалую проклинали все старые гусары, а пуще всего — старые полковые коман-

диры и ремонтеры, — писал в газете «Русский инвалид» автор, скрывшийся под псевдонимом «Старый кавалерист». — Первые, то есть полковые командиры, должны были учиться сами и заводить в полках статных заводских лошадей, способных к манежной езде, в особенности для флангов (имеются в виду фланги взводов во всех эскадронах, что было разрешено Высочайшим указом от 4 ноября 1819 года. — А. Б.) и для ординарцев, а вторые, то есть ремонтеры, — приискивать лошадей подороже, уже не из одних донских и крымских табунов, коих они гнали гоним, и приводить в ремонт наполовину заводских, или по крайней мере, хороших выкормков. С этого времени началось царство берейторов...»²¹

«Старый кавалерист» пишет о периоде, занявшем примерно четыре года, с 1816 по 1820-й, когда и были приняты меры к переориентации армейской конницы с полевой езды на манежную. В 1816 году вышел в свет новый «Эскадронный Устав», в 1818-м — брошюра «Школа кавалерийского солдата», где рассказывалось о некоторых методах в манежной подготовке лошадей. Кроме того, в 1819 году в Санкт-Петербурге была основана Гвардейская Берейторская школа (5 преподавателей, 30 учеников, 100 верховых лошадей для выездки и обучения), потому что для «царства берейторов» необходимы прежде всего грамотные специалисты. В июне того же 1819 года Высочайше было повелено во всех гвардейских и армейских полках регулярной конницы убавить по сто строевых лошадей в каждом, а полученные деньги и сэкономленный фураж обратить на увеличение ремонтной суммы, с тем чтобы купить большее число заводских лошадей, рослых и статных.

Итак, предпосылки, теоретические и экономические, для нового обучения правительство создало. О том, как все это отразилось на повседневной жизни легкой кавалерии, вспоминал участник событий, в 1818 году — штабс-ротмистр конно-егерского полка Дмитрий Богданович Броневский, впоследствии (с 1838 года) — генерал-майор и начальник штаба 1-го резервного кавалерийского корпуса:

«Знали они (до 1817 года), и то понаслышке, о манежах, об особенном искусстве берейторов в обучении лошади, но не знали, как взяться за дело. Припомнили, однако, что в одном конно-егерском полку (Арзамасском) есть берейтор Бальбони (он принадлежал к цирковой труппе), к нему обратились за указаниями. Бальбони дал для образца рабочую уздечку, бич и корду. Без промедления принялись делать эти манежные принадлежности, и по изготовлении оных, а также полевого манежа, обнесенного камышом и устланного навозом, приступили к новому делу: выезде лошадей по правилам манежного искусства... Труд был нелегкий. Многие лошади не шли вольтом на корде, противились, били задом, не шли вперед, несмотря на град ударов бичом. Некоторые, закусив удила, пробивали головами камышовые стены манежа... В продолжение зимы, однако же, большая часть лошадей была усмирена и повиновалась ездокам на шагу и на рыси. Более от них и не требовали, потому что не умели заставить что-либо другое сделать... Боковые движения (траверс) и галоп, исполняемые с соблюдением дистанций, были совершенной новостью для нас и примером для подражания. С новым усердием принялись мы за работу... А в 1819 году эскадрон, в котором я служил, мог представиться на смотре с аллюрами уравненными и с правильной посадкою. Бывший тогда начальник Главного штаба Первой армии генерал-лейтенант Дибич при осмотре (зимой) полков нашей дивизии нашел, что это — лучший эскадрон во всей армии — так мало было развито еще образование нашей кавалерии!»²²

Для быстрейшего распространения новой методики решили регулярно проводить так называемые «Высочайшие смотры» кавалерийских полков, когда летом около какого-нибудь южно-русского или украинского города на широких и открытых пространствах степей на маневры и проверку боевой готовности в течение нескольких дней собирали полки регулярной конницы. Первый такой смотр был проведен в городе Козлове в 1820 году. Следующий смотр органи-

низовали в Орле в 1826 году, и затем при Николае I их стали устраивать раз в два-три года. В середине XIX века участником такого «Высочайшего смотра» был А. А. Фет, тогда юнкер кирасирского Военного ордена полка. В восхищении вспоминал он о том, как полки, построив линию на протяжении двух с

половиной верст, провели учебную атаку сомкнутым строем: сначала рысью, потом галопом, а в ста шагах от предполагаемого противника — в карьер. Успехи в строевом образовании были очевидны. Ни одна лошадь не нарушила линию фронта. Гусары, уланы и кирасиры двигались вперед настоящей живой стеной, и все — с совершенно одинаковой скоростью, что говорило о том, насколько хорошо уравниены в разных полках аллюры верховых коней.

«В качестве унтер-офицера задней шеренги, — пишет Фет, — мне лично довелось присутствовать в колоссальной атаке целой кавалерийской дивизии развернутым фронтом, которую угодно было произвестить императору... Когда по команде: «Марш-Марш!» — мы бросились во весь дух к отдаленному холму, на котором со свитой стоял император, вся чистая степь была перед нами раскрыта... Между тем наш эскадрон налетел на поперечную дорогу, на которой ясна была воловая фура с сидящими на ней хохлом и хохлушкой. С каждым мгновением перерезающая нам дорогу фура становилась все ближе к эскадрону. «Боже, — думал я, — что станет с несчастной фурой и с нами, когда придется перескакивать через это препятствие?» Но к моему удивлению, эскадрон на всем скаку образовал прореху, в которую фура и проскочила; в следующую затем секунду прореха закрылась, и непрерывность фронта восстановилась...»

К концу царствования Александра I, как указывают современники, изменился и сам тип строевой легко-кавалерийской лошади. Все-таки она стала выше ростом, шире в груди, массивнее. Для этого применяли испытанные приемы: обильный корм в сочетании с малой подвижностью. Кавалерия стала совершать переходы исключительно шагом. Делать хотя бы короткие репризы рыси и галопа запрещалось, чтобы не потерять «тела» у строевых лошадей.

Жизнь армейского коня, по сравнению с периодом наполеоновских войн и походов, круто переменялась. Зимой из теплой конюшни под попоной его приводили в манеж и работали утром полчаса и ино-

гда — полчаса вечером. Летом четыре — шесть недель длились учения в лагерях, и тут ему, правда, приходилось попотеть, выполняя в строю своего эскадрона разные эволюции на галопе. Но этот аллюр, соответственно правилам манежной езды, сделался очень коротким, «собранным», и нередко на маневрах конницу, идущую таким галопом, обгоняла марширующая пехота.

На гравюрах 20—30-х годов XIX столетия эта строевая лошадь изображена вполне достоверно: желоб на спине, круглое брюхо, ни единой лишней шерстинки, все подобрано и выстрижено, грива всегда уложена на левую сторону шеи, шерсть лоснится от бесконечных чисток. Единственная проблема: от чрезмерного увлечения в полках манежной ездой и постоянного сильного «сбора»*, необходимого при этой езде, лошади слабели ногами, и бывало, что с трудом дослуживали свои девять лет.

Гусарское седло

В эпоху Александра I легкая кавалерия отличалась от тяжелой не только лошадьми, но и седлами. Гусарское седло появилось в России впервые в 1741 году, когда правительство решило организовать первые русские гусарские полки, и называлось по-разному: «ленчик», «венгерский ленчик», «гусарское седло с войлоками и ленчиком». По своей конструкции оно принципиально отличалось от «немецких» седел, на которых тогда ездили русские драгуны и кирасиры.

«Немецкие» седла, чья конструкция была унаследована от рыцарской эпохи, *лежали* на спине лошади на кожаных подушках («пуках») и на попоне, сложенной в несколько раз. Такие седла были очень тяжелы-

* «Сбор» — уравнивание лошади под всадником для придания ей положения, из которого он может легко выполнить движение в любую сторону. «Сбор» состоит в том, что лошадь подводит задние ноги под туловище и сдает голову в затылке при слегка приподнятой шее. Всадник добивается «сбора», усиливая давление шенкелей, одновременно набирая повод и подавая корпус от поясницы вперед.

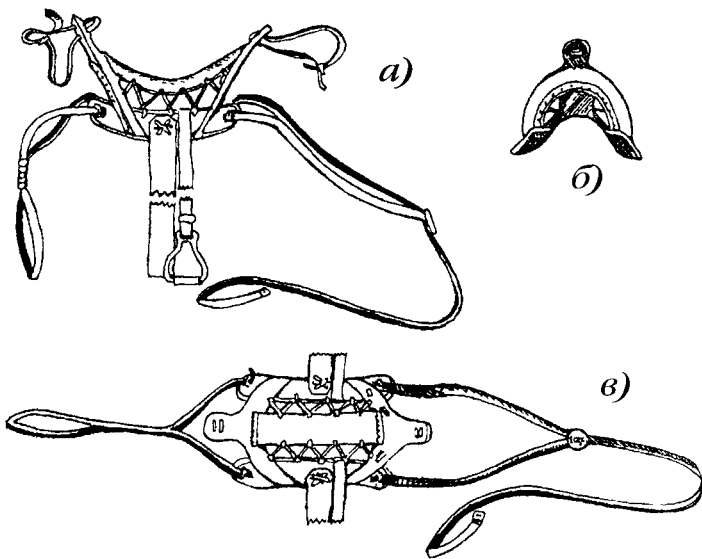

Строевое седло легкой кавалерии в первой половине XIX века:
 а) ленчик с подпругами, путищами, пахвями и паперстями, троками на передней и задней луке (вид сбоку);
 б) ленчик без ремней (вид сзади);
 в) ленчик с подпругами, путищами, пахвями и паперстями (вид сверху).

ми (вес с принадлежностями достигал 26 кг). Главным же их недостатком было то, что они «саднили лошадей», то есть натирали им спины, особенно в дальних походах при многодневном движении с полной походной выкладкой. А «венгерское» седло не лежало на спине лошади, но как бы *стояло* на ней, опираясь на спину лишь двумя своими деревянными полками. Полки эти соединялись между собой двумя деревянными изогнутыми перекладинами — луками: передней и задней. Между луками натягивалась полоса из кожи — сиденье. Вместо попоны и пуков использовались листы овечьего войлока, так называемые потники с кожаными крышами. Такое седло было значительно легче (вес с принадлежностями — до 14 кг) и меньше «саднило» лошадиные спины, так как между спиной лошади и седлом имелось пространство для свободного движения воздуха.

К гусарскому седлу вместо чушек (суконные крышки для ольстредей с пистолетами) и чепрака (он надевался под седло) полагалось иметь вальтрап — большую суконную накидку, которая прикрывала всё седло сверху и крепилась на нем при помощи кругового ремня, обхватывающего заднюю и переднюю луки ленчика. Гусарский вальтрап отличался от уланского своим покросом. Он имел длинные, вытянутые, острые углы, в то время как в уланских полках вальтрапы делали с углами скрученными. Вальтрапы в каждом полку были особого цвета, а цвет этот устанавливался по Высочайшему распоряжению, точно так же, как цвета доломанов, ментиков и чакчир. В 1802 году полки получили вальтрапы с выкладкой по краям в виде зубчиков и отделкой шнуром и вензелем императора в углу следующих расцветок:

Мариупольский полк: вальтрапы синие с желтой отделкой.

Павлоградский полк: вальтрапы бирюзовые, выкладка желтая, шнуры темно-зеленые.

Александровский полк: вальтрапы малиновые, отделка белая.

Сумский полк: вальтрапы белые, выкладка белая, шнуры бирюзовые.

Ахтырский полк: вальтрапы коричневые, отделка желтая.

Елисаветградский полк: вальтрапы красные, отделка палевая.

Изюмский полк: вальтрапы темно-синие, отделка желтая.

Ольвиопольский полк: вальтрапы темно-зеленые, отделка белая.

Белорусский полк: вальтрапы синие, отделка белая (с 1803 года).

Гродненский полк: вальтрапы синие, отделка белая (с 1806 года).

Лубенский полк: вальтрапы синие, выкладка желтая, шнур и вензель белые (с 1807 года)²³.

В 1809 году, при изменении соотношений цветов мундиров в гусарских полках, были изменены и цвета вальтрапов:

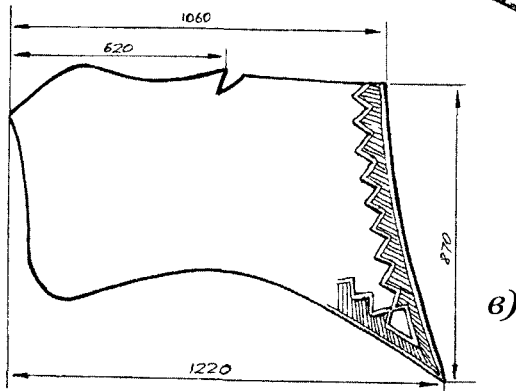
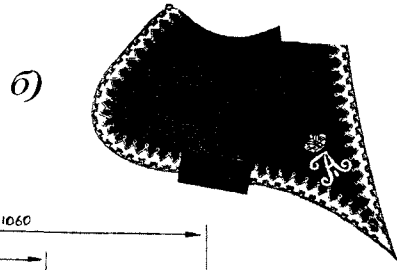
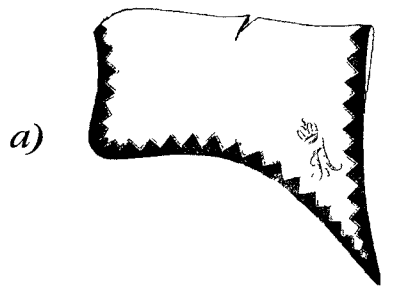

Вальтрапы гусарских полков:

a) установленный в 1797 году;

b) установленный для нижних чинов лейб-гвардии

Гусарского полка в 1802 году;

в) вальтрап армейского гусарского полка конца XVIII века.

Мариупольский полк — без изменений.

Павлоградский полк: вальтрапы темно-зеленые, отделка красная.

Александровский полк: вальтрапы черные, отделка красная.

Сумский полк: вальтрапы серые, отделка красная.

Ахтырский полк: вальтрапы синие, отделка желтая.
Елисаветградский полк: вальтрапы темно-зеленые, отделка желтая.

Изюмский полк: вальтрапы синие, отделка белая.

Ольвиопольский полк: вальтрапы темно-зеленые, отделка красная.

Белорусский полк — без изменений.

Гродненский полк: вальтрапы синие, отделка голубая.

Лубенский полк: вальтрапы синие, отделка белая.

Иркутский полк: вальтрапы черные, выкладка малиновая, шнуры желтые (с 1812 года).

С 1820 года расцветка вальтрапов стала следующей:
Мариупольский полк — без изменений.

Павлоградский полк — без изменений.

Александровский полк: вальтрапы черные, выкладка и вензель красные, шнуры белые.

Сумский полк: вальтрапы серые, выкладка и вензель красные, шнуры белые.

Ахтырский полк — без изменений.

Елисаветградский полк: вальтрапы темнозеленые, отделка красная.

Изюмский полк: вальтрапы красные, отделка белая.

Ольвиопольский полк: вальтрапы темно-зеленые, выкладка и вензель красные, шнуры белые.

Полк принца Оранского (бывший Белорусский): вальтрапы красные, отделка белая.

Гродненский полк: вальтрапы синие, выкладка и вензель голубые, шнуры белые.

Лубенский полк — без изменений.

Иркутский полк — без изменений.

В лейб-гвардии Гусарском полку в декабре 1802 года велено иметь синие вальтрапы с желтой выкладкой и двумя рядами шнура: желтого и красного, с вензелем из желтого сукна, обшитым красным шнуром. Такой же шнур, только толще, предписано было нашивать вокруг всего вальтрапа по краю. Больше никаких перемен в изготовлении вальтрапов для лейб-гусар за все годы царствования Александра I сделано не было.

Вальтрапы для армейских гусарских полков шили

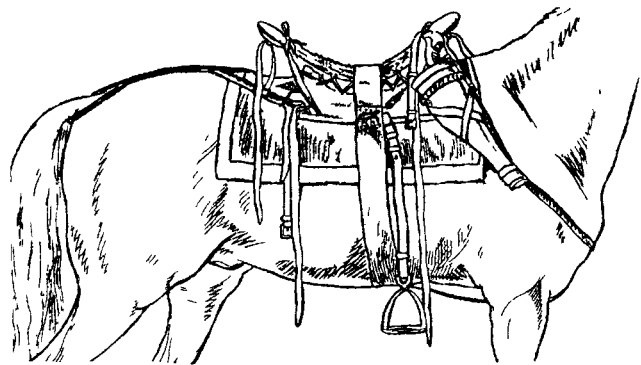

a)

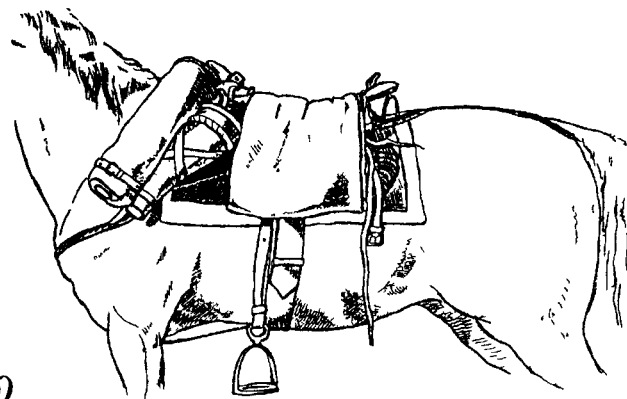

б)

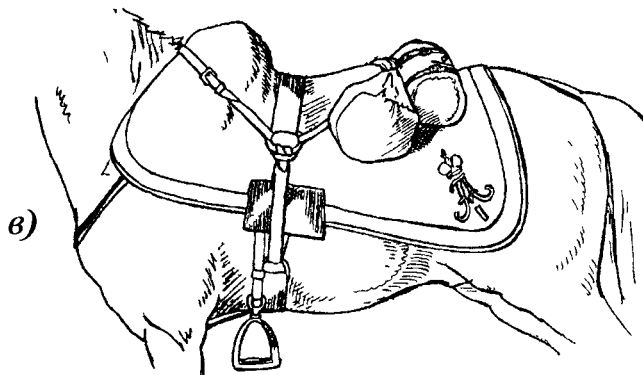
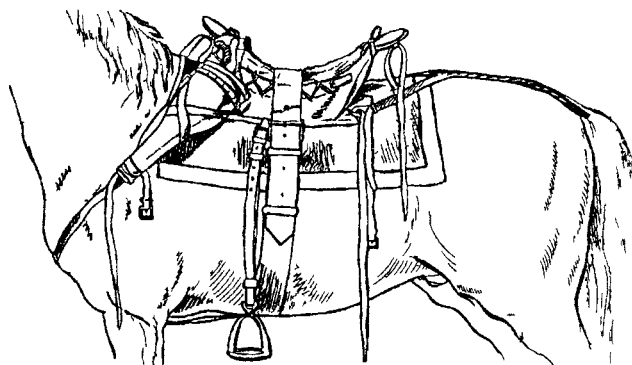

в)

Походный вьюк легкой кавалерии в первой половине XIX века

a) ленчик с потником и ольстрами

(вверху вид справа, внизу вид слева)

б) ленчик с шинелью у передней луки и попоной,

в) ленчик, накрытый вальтрапом с притороченными саквой и чемоданом

из сукна по 84 копейки за аршин. Всего требовалось 1 аршин и 13 с половиной вершков этой ткани на сам вальтрап и еще 5 с половиной вершков — на его отделку: выкладку по периметру «городками» (в виде зубцов), на два вензеля с коронами и на опушку по краям. Шнура уходило 16 аршин ценою по полкопейки за каждый. Вальтрап ставили на подкладку из холста (нужно было 6 аршин ценою по 6 копеек за каждый). На шитье, нитки и воск для ниток казна отпускала 10 копеек. Срок службы вальтрапа исчислял-

ся двумя годами, а весил он 6 фунтов и 24 золотника (около 2,5 кг)²¹.

Вальтрапы лейб-гвардии Гусарского полка были больше по размеру, богаче по своей отделке и стоили дороже. Сукна на них шло 2 аршина и 2 вершка ценою по 2 рубля за аршин, на выкладку по периметру вальтрапа «городками» — 13 вершков такого же сукна, да на вензеля «лавры» и короны — еще 8 вершков.

Шнуром, желтым и красным, обшивали вальтрап в четыре ряда (69 аршин по копейке каждый), вензеля, «лавры» и короны обшивали шнуром в один ряд (25 аршин). На подкладку требовалось 7 с половиной аршин холста по 6 копеек каждый. Потому по ведомости от 29 декабря 1802 года один лейб-гусарский вальтрап обошелся казне в 11 рублей 71 с четвертью копейку.

Представление о том, как выглядела эта вещь в реальности, дает вальтрап из фондов Музея Суворова в Санкт-Петербурге (см. рис. на с. 198). Правда, относится он к эпохе императора Павла I, но, по свидетельству современников, этот предмет конской амуниции при Александре I не изменился. Общая его длина достигала 1220 мм, ширина от верхнего края до угла — 870 мм, ширина от верхнего края до скругленного угла спереди — 600 мм, длина по верхнему краю — 1060 мм.

Седлать лошадь гусарам приходилось почти каждый день. Начинали седловку с того, что накладывали лошади на спину потник с крышею. Затем на потник ставили ленчик и затягивали подпругу, пахви (ремень, охватывающий репицу хвоста) и паперсти (ремень, охватывающий грудь лошади). К передней луке при помощи троков (узких ремней) прикручивали кожаные сумы для пистолетов (ольстры, ольстры). Рукояти пистолетов, вложенных в ольстры, должны были находиться в одной линии с седельной пуговицей на передней луке (см. рис. *а* на с. 200). В отличие от западно-европейского легко-кавалерийского седла в русской армии подпруга не крепилась к полкам, а лежала на самом ленчике и застегивалась на пряжку на левом боку лошади.

Ленчик изготовлялся из сухого березового дерева, луки его обивались металлическими полосками. Кожаные принадлежности: две ольстры, паперсти, пахви, торочные ремни, путлища и подпруга — были из черной юфтьевой кожи (толщиной до 4 мм). Пряжки и стремяна делали из вороненого железа. Все изделие в комплекте стоило 10 рублей и выдавалось на восемь лет. Офицерский же ленчик с принадлежностями,

заказанный у Санкт-Петербургского седельника Косова, в 1806 году стоил 125 рублей ассигнациями²⁵.

Крепко, до упора затянув подпругу, гусар укладывал на ленчик сложенную вчетверо попону и привязывал ее к петлям на сиденье ленчика и на луках. Затем к задней луке слева привешивал сложенный в несколько рядов аркан из толстой пеньки. К передней луке тремя ремнями приторачивал плащ, свернутый в трубку так, чтобы нижние его края равнялись с концами ольстр (см. рис. *б* на с. 201). Попоны шили из серого сукна: в армии — по 65 копеек за аршин, в гвардии — по 72 копейки за аршин, коего требовалось на каждую 9 вершков, и еще холста на подкладку — 1 аршин 8 вершков. Попона выдавалась на четыре года. Аркан из пеньки длиною в 5 сажень (более 10 метров) и ценою в 20 копеек — на один год.

Вот на этом седлание по-учебному или по-манежному и заканчивалось. На учение в поле могли взять с собой и аркан, и плащ, и пистолеты. На учение в манеже можно было выехать и без этих предметов, совсем налегке. Но на смотр, парады, в караулы, при назначении ординарцем этого было недостаточно, и на лошадь надевали вальтрап.

Его накладывали на ленчик, сначала надевая на заднюю луку «мыском», то есть прорезью, имеющейся почти посередине верхнего края. Затем в прорези на боках продевали путлища со стремянами. Передние углы вальтрапа притягивались вальтраповыми ремнями к переднему вьюку так, чтобы вальтрап полностью закрывал плащ и спереди не было бы видно ни его, ни потника и чтобы передние углы вальтрапа находились у самых плечей лошади. После этого трочный ремень накладывали сверх вальтрапа, посередине ленчика, и застегивали с левой стороны.

Круговой ремень, охватывающий ленчик под задней лукой, шел к передней луке, продевался в железное кольцо на ней и застегивался на пряжку на другом конце этого ремня.

При седлании по-походному на вальтрап, положенный на ленчик и крепко притороченный, укла-

дывали другие вещи, необходимые кавалеристу: о коню. Прежде всего к задней луке привязывали фуражную сакву с суточной дачей овса (3—4 копейки больше, причем в оба конца саквы овес должен был насыпан поровну). Саквы шили из равендука по 26 копеек за аршин, этой ткани уходило на каждую вещь 1 аршин и 8 вершков, делалась она в виде мешка размером 80x22 см и выдавалась на четыре года.

За саквой к задней луке тремя ремнями прикрепляли чемодан, цилиндрический мешок из серого сукна, размером совпадающий с саквой: 80x22 см, но в отличие от нее имеющий клапан на четырех медных пуговицах. На чемоданы шло сукно по 65 копеек за аршин (всего 9 вершков) и на его подкладку — холст по 6 копеек за аршин. Стоил чемодан 51 копейку и выдавался на четыре года. Чемодан служил для перевозки солдатских вещей: в нем должны были поместиться две рубахи, подштанишки, портянки, набрюшник, перчатки, галстук, полотенце, пара сапог, вторая мундирная «пара», фуражная шапка, чемоданчик с мелкими вещами (ножик, ножницы, гребенка, мыло, вакса, щетки, сапожная и платяная, дощечка для чистки пуговиц, щетка для чистки амуниции и проч.).

Еще в походный выюк входила торба для кормления лошади, изготовленная из толстого холста размером 36x36 см с ремнями. В торбу складывали принадлежности для ухода за лошадью: скребницу, щетку, суконку, деревянную колодку для выколачивания скребницы, крючок для расчистки копыт. В сакву сухарную укладывали мешочки с солью, сухарями и крупами. К седлу также можно было привесить баклагу (флягу) из дерева, обшитую кожей, в которой солдат возил питьевую воду. Для перевозки сена в походе применяли сетки из пеньки. Их помещали у передней луки справа.

Котелок — медный, внутри вылуженный — в кавалерии полагался один на троих. Он надевался плотно на чемодан, на левый его конец, за ремешок, находящийся на дужке котелка, и для надежности прикреплялся еще и выючным чемоданным ремнем.

Кроме этого, нижние чины, переменяясь по очереди, должны были возить на лошадях и эскадронное имущество: 16 кос, 15 топоров, 8 лопат, 4 кирки (все это в кожаных чехлах) и 16 больших медных луженых котлов с крышками.

Боевые действия с французами в 1812 году нанесли большой урон полковому имуществу, к которому относились все предметы походного выюка нижних чинов. Особенно трудно было с седлами. Хотя в штаты полков входили мастера-седельники и их ученики, делать в походных условиях седла они не могли, а только занимались их починкой.

Военное министерство отдало распоряжение о скорейшем изготовлении седел в городах и селах. Так, Санкт-Петербургская губерния по этой разрядке должна была поставить в армию 6 тысяч седел. Из кавалерийских полков также были откомандированы офицеры для осмотра трофеев в местностях, бывших под властью французов. В первую очередь они должны были собирать седла, мало-мальски пригодные для ремонта и последующего использования.

Но летом 1813 года седел по-прежнему не хватало. Об этой ситуации пишет Н. А. Дурова. Сдав ремонтный эскадрон, она явилась в Литовский уланский полк без лошади и без походного выюка. Лошадь ей дали из числа казенных, но запасных седел в полку не имелось. «Я отправилась к нашему поручику Страхову; нашла у него многих офицеров своего полка, и один из них продал мне дрянной французский арчак за сто пятьдесят рублей. Хотя я видела, что эта цена безбожная (еще бы: седло от лучшего столичного седельника в 1806 году стоило со всем прибором всего лишь 125 рублей. — А. Б.), что ж мне было делать? Если б он захотел взять за свое седло пятьсот рублей, и то должна б была заплатить...»²⁶

Кроме ленчика, потника, попоны, вальтрапа, чемодана, сакв фуражной и сухарной, торбы для кормления лошади и других более мелких вещей, в походный выюк входили также и средства для управления лошадью: трензельное удило (трэнзель) с оголовьем

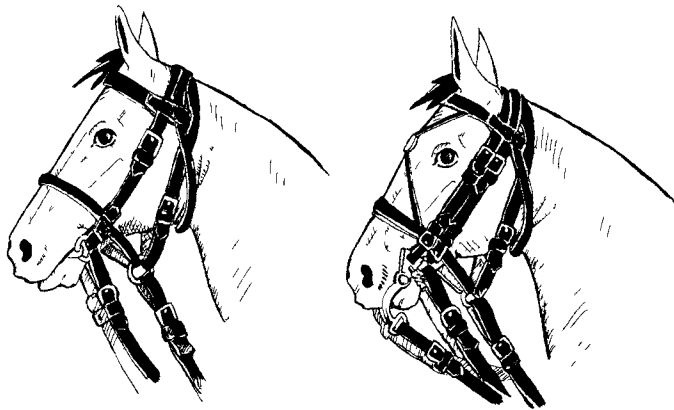

Строевая лошадь:

слева: с недоуздкой и трензельным оголовьем;
справа: с недоуздкой, трензельным и мундштучным оголовьями

и поводом, мундштучное удило (мундштук) с оголовьем и поводом и недоуздка с чумбуром. Изобретенные еще в древности (кроме мундштука, появление которого относят к XV веку), эти предметы ныне не изменились и служат всадникам.

Трензель состоит из металлического грызла (подвижное соединение двух «ветвей») и двух колец, за которые его крепят к щечным ремням оголовья и к поводу. Во рту лошади трензельное удило лежит на языке и беззубых краях нижней челюсти, касаясь углов рта. Воздействуя на них с помощью повода, всадник заставляет лошадь выполнять свои команды. Трензельное оголовье необходимо при учебной езде, при первоначальном обучении конника, с трензелем можно поехать и в поле на прогулку, если перед лошастью не ставят никаких более сложных задач.

Мундштуком называют удило со сплошным металлическим грызлом, с боковыми щечками и кольцами. Грызло мундштука лежит во рту лошади на беззубом крае нижней челюсти, немного ниже трензельного и на ширину пальца выше клыков. Мундштук оказывает более сильное воздействие на рот лошади, чем трензель. Его действие увеличивает мундштучная це-

почка, которая пристегивается на верхних кольцах мундштука и охватывает нижнюю челюсть лошади. Мундштук необходим при манежной езде и при строевой, но требует от всадника определенных навыков и осторожности.

«Чтобы лошади омундштучены были верно и цепочки заложены верно один раз навсегда офицерами и проверены эскадронными командирами, а кольцо, на котором заложена цепочка, было бы записано в сделанную для того нарочно книгу, и чтобы ни под каким видом, под опасением строгого взыскания, человек ни ту же, ни слабее не закладывал», — сурово говорится в приказе цесаревича Константина Павловича от 29 октября 1808 года, из которого ясно, какое большое значение придавали в кавалерии той эпохи правильному употреблению мундштуков.

За трензельное и мундштучное оголовья в сборе (удила, пряжки, ремни) в 1811 году казна платила 1 рубль. Ремни этого снаряжения делали из черной яловой кожи и шириной в полвершка (22—23 мм). Из таких же ремней был изготовлен и недоуздок, который можно отнести к вспомогательным средствам управления лошастью, так как он предназначен для содержания ее на привязи. Эта узда без металлических удили надевалась на голову животного под трензельное и мундштучное оголовья. Чумбур недоуздки — длинный кожаный ремень — пропускали под круговой ремень вальтрапа у передней луки слева и закручивали так, чтобы его конец не свисал вниз.

Гусарская ташка

Практическое назначение этого предмета гусарской амуниции теперь установить трудно. Возможно, в давние времена эта плоская кожаная сума, имеющая крышку, обшитую сукном, служила для перевозки почты, которой занимались гусары в Венгрии. Но в XVIII веке ташки носили не только гусары, но и кирасиры, а их назвать легкими и быстрыми конни-

ками, способными срочно доставлять корреспонденцию, никак нельзя.

С воцарением Александра I русские кирасиры ташки лишились, но у гусар они остались, и похоже, что с этих пор ташки сделались лишь декоративной деталью снаряжения легко-конников, которая помогала определить принадлежность к полку и различие в чине.

Суконная крышка гусарской ташки имела несколько украшений: вензель государя, корону и другие, которые располагались в центре, цветную обкладку из сукна по всему периметру (с 1802 по 1808 – 1809 годы выкраивалась в виде «городков», затем – в виде ровной полосы) и шнур, которым обшивали боковые края и низ этой сумы. Соотношение цветов на ташках различалось по полкам и было установлено в апреле 1802 года наряду с расписанием цветов мундиров и доломанов:

Мариупольский полк: ташка белая, отделка (вензель, корона, обкладка, шнур) желтая.

Павлоградский полк: ташка темно-зеленая, отделка желтая.

Александровский полк: ташка малиновая, отделка желтая.

Сумский полк: ташка бирюзовая, отделка белая

Ахтырский полк: ташка коричневая, отделка желтая.

Елисаветградский полк: ташка красная, отделка палевая.

Ольвиопольский полк: ташка темно-зеленая, отделка белая.

Изюмский полк: ташка синяя, отделка желтая

Белорусский полк: ташка (предположительно) синяя, отделка белая (с 1803 года).

Гродненский полк: ташка синяя, выкладка голубая, вензель, корона и шнур белые (с 1806 года).

Лубенский полк: ташка синяя, отделка белая (с 1807 года)²⁷.

В ноябре 1809 года последовала перемена в расписании цветов обмундирования по армейским гусарским полкам. Вместе с мундирами изменились и цвета ташек:

Ольвиопольский полк: ташка темно-зеленая, отделка красная.

Изюмский полк: ташка красная, отделка белая.

Белорусский полк: ташка красная, отделка белая.

Гродненский полк — без изменений.

Лубенский полк — без изменений.

Иркутский полк: ташка черная, отделка желтая (с 1812 года).

В 1820 году, при уточнении расписания цветов мундиров и вальтрапов по полкам, декор ташек остался прежним.

Ташки в лейб-гвардии Гусарском полку с декабря 1802 года были установлены красные с вензелем, короною и обкладкою по краям желтыми, но с черным шнуром внизу и по бокам и в течение всего царствования Александра Павловича не менялись.

Ташки офицеров заметно отличались от ташек нижних чинов. При одинаковом с ними цвете суконной крышки офицеры имели вензель и корону, вышитые из золотых или серебряных нитей, а вместо суконной выкладки у края — золотой или серебряный галун шириной в вершок. Шнур при отделке офицерских ташек не употреблялся, их края были обшиты тонкой красной кожей.

Особенно красивыми были ташки офицеров лейб-гвардии Гусарского полка. Их делали из красного сафьяна. На красной суконной крышке помещалась богатая золотая вышивка с блестками: вензель, корона, растительный орнамент по бокам вместо галуна, как у офицеров армейских полков. Пальмовые ветви под вензелем вышивали зелеными шелковыми нитями (см. рис. на с. 209).

Гусарских ташек эпохи Александра I сохранилось очень мало. В фондах Государственного исторического музея находится всего два образца. Они отличаются друг от друга размером, цветом кожи и способом отделки и, судя по их суконным украшениям, принадлежали нижним чинам разных полков.

Одна ташка изготовлена из красно-коричневой кожи, имеет крышку с наибольшей длиной 325 мм,

Мариупольский полк — без изменений.

Павлоградский полк: ташка темно-зеленая, отделка красная.

Александровский полк: ташка черная, отделка красная.

Сумский полк: ташка красная, отделка белая.

Ахтырский полк — без изменений.

Елисаветградский полк: ташка темно-зеленая, отделка желтая.

Это изделие имело простую конструкцию и состояло из трех деталей (см. рис. на с. 209 — реконструкция тапки из ГИМа):

а) плоская сума, или «карман» с двумя стенками: внешней, из толстой юфтьевой кожи с холстяной подкладкой, и внутренней — из тонкой кожи, напоминающей по выделке современную хромовую. Стенки сшиты по бокам и по низу полосками тонкой кожи;

б) крышка из толстой юфтьевой кожи, покрывая сукном, по своим размерам длиннее и шире «кармана»;

в) перемычка из толстой юфтьевой кожи с тремя прорезями для латунных колец, соединяла «карман» с крышкой.

Срок службы тапки был определен в два года. Сума с крышкой и тремя ремнями к ней обходилась казне в 1802 году в 50 копеек. Сукна на крышку отпускали 2 и 2/3 вершка, на вензель, корону и выкладки по периметру — еще вершок с третью, всего же 4 вершка по цене 84 копейки за аршин в армейских полках и по 3 рубля за аршин в лейб-гвардии Гусарском полку. Шнура на оторочку крышки по краям шло 2 аршина по копейке за каждый, на шитье, нитки и воск для ниток — 7 копеек²⁸. Из-за сложного декора и дорогих материалов гвардейские тапки стоили значительно больше армейских — 1 рубль 53 копейки за одну²⁹.

Кроме тапки, в гусарскую амуницию входила также португеза из красной юфтьевой кожи с металлическими деталями (3 кольца, пряжка в виде «змейки», запряжник, две овальные пряжки для пристегивания сабли) общей стоимостью 60 копеек (см. рис. на с. 210) и лядунка — патронная сума на перевязи с пряжкой, запряжником и наконечником. Лядунки для нижних чинов делали из красной юфтьевой кожи (толщина до 4 мм), с деревянной колодкой внутри, имевшей просверленные гнезда для 20 патронов (длина колодки около 200 мм, толщина около 50 мм, ширина около 110 мм). Лядунки выдавали солдатам и унтер-офицерам на восемь лет, стоили они по 1 рублю 50 копеек (см. рис. на с. 212).

шириной по верху 240 мм и наибольшей шириной по низу 290 мм. На красном сукне в центре нашит вензель из белого сукна (общая длина — 110 мм) и корона, по периметру белые же суконные полоски шириной в 40 мм. Низ и боковые края крышки оторочены белым крученым шнуром. Вторая тапка изготовлена из черной кожи, ее крышка гораздо меньше по размеру: всего 285 мм в длину, — а вензель и корона не нашиты, а прорезаны в темно-синем сукне, под которым лежит второй слой сукна голубого цвета.

Как правило, тапки шили в полках сами солдаты

Совершенно иной вид имела офицерская лядунка. Во-первых, она была меньше, всего на шесть патронов, и с крышкой в виде металлической пластинки с двуглавым орлом. Во-вторых, перевязь к ней делали из сафьяна, обшитого сукном по цвету воротника доломана в каждом полку и с галуном сверх сукна. Спереди на перевязи располагались розетка с цепочкой и два протравника, сзади — пряжка, запряжник и наконечник, все детали из металла. В 1806 году это изделие с деталями из чистого золота или серебра стоило 120 рублей ассигнациями³⁰ (см. рис. на с. 212).

Гусарская сабля

«Кавалерийское оружие — сабля! Строевых лошадей на учениях приучать к неприятельскому огню, к блеску оружия, крикам; при быстром карьере каждый кавалерист должен уметь сильно рубить... — писал великий русский полководец А. В. Суворов, рисуя поэтическую картину сражения. — Пехотные огни открывают победу, штык скалывает буйно пролезших в каре, сабля и дротик (то есть пика. — А. Б.) победу и погоню до конца довершают...»³¹

В течение всего царствования Александра I на вооружении легкой кавалерии состояли сабли трех образцов. Первый, доставшийся от павловской эпохи, был принят в 1798 году, второй начал поступать в войска с 1809-го и третий — с 1817 года. Сабли делали на Тульском и Сестрорецком казенных оружейных заводах, в частных мастерских, а также закупали за границей, например в Германии, в городе Золингене. С 1817 года изготовление холодного оружия для армии было сосредоточено на казенной Златоустовской оружейной фабрике, которая каждый год выпускала около 30 тысяч единиц холодного оружия: легко-кавалерийские сабли, кирасирские палаши, казачьи шашки, пехотные тесаки, шпаги для офицеров и чиновников.

Оружие сохранилось лучше всего. Многие музеи в России имеют большие коллекции. Более 150 еди-

ниц златоустовского оружия хранится в Военно-историческом музее артиллерии, инженерных войск и войск связи в Санкт-Петербурге, около 70 единиц такого же оружия — в краеведческом музее в городе Златоусте, около 50 единиц армейского и наградного оружия — в Государственном историческом музее в Москве. Все это позволяет подробно описать три образца гусарских сабель эпохи Александра I и указать основные их размеры.

Сабля образца 1798 года (иногда ее называют саблей 1798/1802 года) имела довольно широкий клинок (до 41 мм) с одним широким долом* или же с двумя долами: широким и узким. Эфес ее состоял из деревянной рукояти, обтянутой черной кожей и перекрестьем. Ножны применялись двух видов: деревянные, обтянутые кожей и окованные почти на всю длину металлом, — и сплошные железные. Общая длина оружия — около 1000 мм, длина клинка — около 870 мм, кривизна его в среднем — 65/370 мм, общий вес — 1800 г в деревянных ножнах и 2100 г в железных ножнах³². В 1798 году одна такая сабля обходилась казне в 4 рубля 20 с половиной копеек. Срок ее службы был долгим — 20 лет.

Сабля образца 1809 года имела ту же деревянную рукоять, обтянутую черной кожей с проволокой, но эфес другой — с трехдужечной гардой, которая лучше защищала руку, а ножны — только сплошные железные. Клинок ее делали более узким — до 36 мм и с одним широким долом. Общая длина оружия — около 1030 мм, длина клинка — около 880 мм, кривизна в среднем — 70/365 мм, общий вес — около 1900 г.

Сабля образца 1817 года незначительно отличалась от предыдущего образца. Та же рукоять, та же гарда с тремя дужками, те же сплошные железные ножны. Но клинок стал еще уже — до 28 мм, получил елмань (расширение на конце) и один дол на правой стороне, переходящий в два узких, и один широкий

* Дол — продольная выемка на клинке для облегчения его веса и усиления жесткости.

дол на левой стороне. Общая длина оружия — около 1010 мм, длина клинка — около 870 мм, кривизна в среднем — 73/425 мм, общий вес — около 1500 г (вес клинка — до 900 г, вес ножен — до 600 г (см. рис. на с. 221). Эта сабля состояла на вооружении русской легкой кавалерии до 1827 года.

Холодное оружие офицеров отличалось от оружия нижних чинов. Металлические части эфесов их сабель могли быть не стальными, как у солдат, а латунными, вызолоченными или даже полностью золотыми, клинки — украшенными чеканкой и травлением, привозными (из Толедо, Дамаска). Стоимость такой офицерской сабли с золотыми украшениями и изготовленным на заказ булатным клинком могла достигать 400 рублей ассигнациями.

Сабли в кавалерии были таким же предметом повседневной солдатской жизни, как ружья в пехоте. По свидетельствам современников, много забот нижним чинам доставляла чистка оружия, особенно — сплошных железных ножен, которые покрывались ржавчиной при малейшем воздействии воды (в дождь, при форсировании рек). На ежедневных учениях в пешем и конном строю взводы и эскадроны отрабатывали так называемые «приемы» с холодным оружием, которые являлись важной частью военных церемониалов. Обучению этим «приемам» придавали большое значение. Неслучайно в Уставе подробно описано, как надо доставать из ножен саблю и как вкладывать ее обратно.

«По команде: «Сабли вон!» — гусарам вдруг правую рукою, не взмахивая, схватить чрез левую руку саблю за эфес и из ножен несколько выдернуть; по второму знаку разом выдернуть саблю совсем и, ударя эфесом на перевязь, поднести против рта; по третьему знаку опустить саблю и поставить на ляжку, а концом чтоб касалась к правому плечу... По команде: «Сабли в ножны!» — ударить к перевязи, приподнять саблю ко рту и, смотря на флигельмана, оборотить саблю концом к ножнам, и взглянув, чтоб конец был действительно в ножнах, вдруг смотреть налево на флигельмана и по его знаку одним разом со звуком саблю в ножны опу-

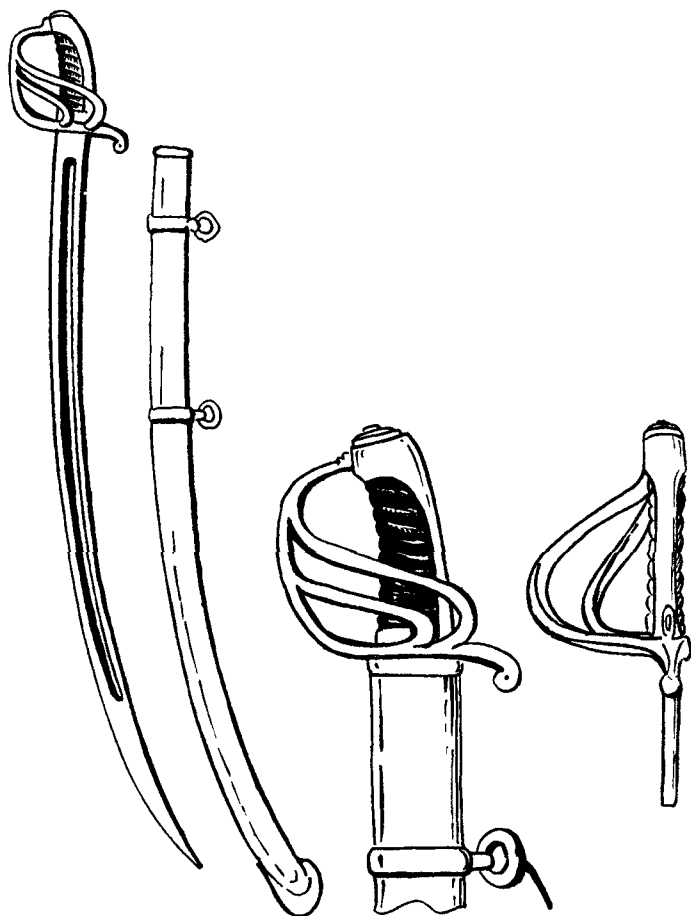

Сабля образца 1809 года.

тить и по знаку же флигельмана руку отбросить направо... Когда честь отдавать, то по команде: «Слушай! Сабли вперед!» — подвысить, ударя о перевязь, ко рту, от рта подвинуть руку так, чтоб эфес сабли в одной линии с правым локтем был. По команде: «На плечо!» — подвыся с ударом к перевязи, потянуть саблю эфесом к поясу правой стороны. Все сии темпы делать по флигельману, или смотря на флангового офицера...»³³ (см. рис. на с. 222. Исполнение команды «Сабли вон!» в четыре «приема»).

Флигельманом называли солдата, обычно наиболее рослого, красивого и хорошо обученного, стоявшего первым на правом фланге. Суть обучения сводилась к тому, чтобы все гусары, построенные во взводную или эскадронную шеренгу, выполняли «приемы» четко и одновременно. Наказывали за сбой в выполнении команды, за пропуск какого-нибудь «приема». Чаще всего пропускали «подвыску» — поднесение эфеса сабли ко рту, — и за эту ошибку офицер мог получить сутки ареста, а солдат — сто ударов шпицрутенами.

Однако сабля являлась не только предметом вооружения, но еще и символом благородной профессии воина. Вероятно, это шло от древних времен, когда русичи, по свидетельствам летописцев, клялись при заключении договоров своими мечами и единоборствовали ими на суде. «Князь бо не [в] туне мечь носить — в месть злодеем, а в похвалу добро творящим...» (Лаврентьевская летопись, 1212 год).

В XVIII столетии холодное оружие, украшенное золотом, драгоценными камнями и памятными надписями, становится наградой для командного состава новой, регулярной армии. Первое, достоверно известное такое награждение относится к петровской эпохе. В 1720 году генералу князю М. М. Голицыну, чья галерная флотилия разгромила шведов у острова Гренгам, была «в знак воинского его труда послана шпага золотая с богатым украшением алмазов»³⁴. Впоследствии такие шпаги получили многие русские военачальники. Например, после Русско-турецкой войны 1735—1739 годов золотые шпаги, «бриллиантами богато обложенные», получили фельдмаршалы Б. К. Миних и П. П. Ласси, генералы К. фон Бирон, А. И. Румянцев, Я. В. Кейт, У. фон Левендаль. За Русско-шведскую войну 1741—1743 годов золотыми шпагами были награждены В. А. Левашов, А. де Брильи, Ф. Штофельн, П. С. Салтыков и другие.

В 1775 году, когда в России пышно отмечали годовщину победы над турками, золотые шпаги с алмазами были вручены 11 генералам, в числе которых

находились А. В. Суворов, Г. А. Потемкин, князь А. М. Голицын, князь В. М. Долгоруков, П. А. Румянцев, А. Г. Орлов. Эти шпаги, представлявшие собой настоящие произведения искусства, стоили целое состояние: шпага Румянцева — 10 787 рублей, шпага Голицына — 8000 рублей, шпага Долгорукова — 7963 рубля, шпага Орлова — 6088 рублей.

В конце царствования Екатерины Великой наградные золотые шпаги без бриллиантов, но с памятливыми надписями стали получать не только генералы, но и офицеры. За отличие в боях против турок в Очаковском лимане в июне 1788 года впервые было выдано 18 таких шпаг пехотным и морским офицерам. Кавалеристы же награждались саблями. Одним из первых за сражение при Мачине и штурм Измаила в 1791 году золотой саблей с надписью «За храбрость» был награжден полковник Воронежского царского полка И. Ф. Волков. Князь Г. А. Потемкин-Таврический вместе с саблей прислал ему письмо: «Милостивый государь мой Иван Федорович. Храбрые подвиги, которыми Вы себя отличили на штурме Измаильском, удостоились Высочайшего Всемилостивейшего нашей Монархини благоволения. Во ознаменование оного Ее Императорское Величество всемилостивейше пожаловать Вам соизволила саблю с надписью, которую при сем препровождая, в полном остаюсь удостоверении, что Вы усугубили рвение Ваше к отличению себя новыми заслугами... Марта 27-го дня 1791 года».

При Павле I эфес холодного оружия стал местом ношения ордена. Это был орден Святой Анны 3-й степени — как правило, первая награда офицера и потому очень распространенная в годы наполеоновских войн. Орден Святой Анны, учрежденный в 1735 году голштейн-готторпским герцогом Карлом Фридрихом в виде одной степени, прибыл в Россию вместе с его сыном Карлом Петером Ульрихом, который в 1742 году был провозглашен наследником российского престола под именем великого князя Петра Федоровича (впоследствии император Петр III). После смерти отца гроссмейстером ордена стал Павел

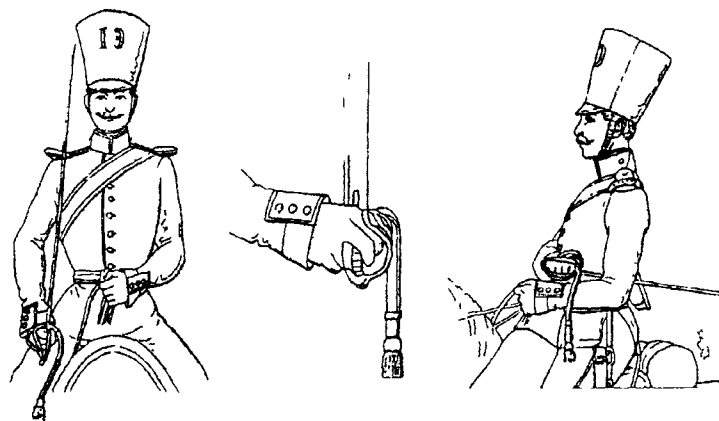
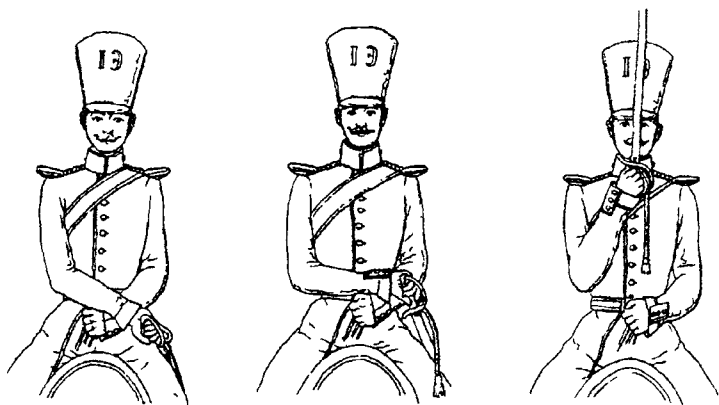

Выполнение команды «Саблы вон!» по приемам. Рисунки из «Воинского Устава о строевой кавалерийской службе» СПб, 1844

Петрович, но он лишь подписывал грамоты на орден, а награждала им сама Екатерина II. Желая проявить самостоятельность и отметить своих гатчинских друзей, Павел Петрович, как сообщает легенда, придумал следующее: он вызвал к себе в кабинет Расстопчина и Свечина и отдал им два аннинских крестика с винтами, объявив: «Жалую вас обоих аннинскими кавалерами; возьмите эти кресты и привинти-

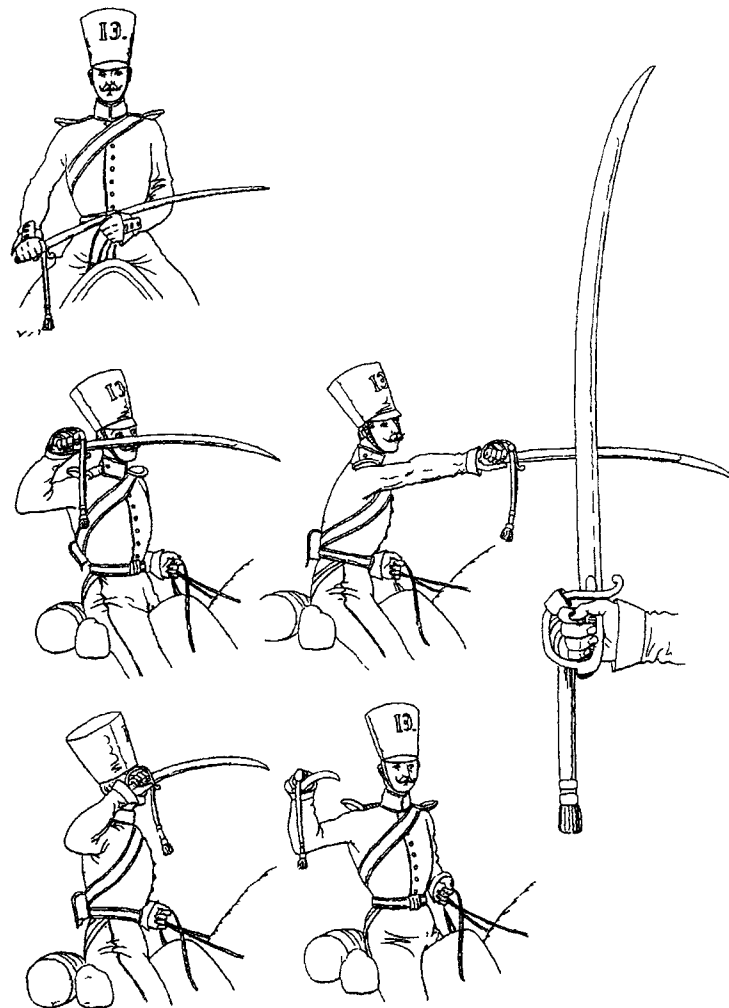

Приемы боевого фехтования. Рисунки из «Воинского Устава о строевой кавалерийской службе» СПб., 1844

те их к шпагам, только на заднюю чашку, чтобы не узнала императрица...»

В день коронации Павла I, 5 апреля 1797 года, был назван в числе других орденов Российской империи и орден Святой Анны, теперь разделенный на

разделен на четыре степени и на оружии стали помещать знаки не 3-й, а 4-й степени. Если в эпоху Павла Петровича знаки ордена изготовляли из золота, то с 1813 года стали изготовлять их из недорогоценного металла (томпака). В этом году было изготовлено 1200 таких знаков, и в армию отослана 751 штука, причем без самого оружия. Видимо, награжденные должны были сами привинчивать их к сабле или к шпаге.

Золотое же оружие в сентябре 1807 года по именному указу Александра I было причислено к прочим знакам отличия: «Для чего и повелеваем всех тех, кому такие золотые шпаги доныне пожалованы и еще пожалованы будут, внести и вносить в общий с кавалерами Российских орденов список». В 1808 году золотое оружие (шпаги и сабли) получили 240 человек, в 1809-м — 47 человек, в 1810-м — 92 человека, в 1811 году — 19 человек. Затем право давать эту награду было предоставлено главнокомандующему армией, и число кавалеров золотого оружия заметно возросло: в 1812 году — 241, в 1813-м — 436, в 1814-м — 249, в 1815 году — 108³⁵.

Официально никаких степеней золотого оружия установлено не было, но некоторые разновидности его все же существовали: а) простое; б) с надписью «За храбрость»; в) украшенное алмазами; г) украшенное бриллиантами; д) украшенное лаврами и алмазами. Так, М. И. Голенищев-Кутузов имел золотую шпагу с алмазами и лавровым венком из изумрудов, М. Б. Барклай-де-Толли — золотую шпагу, украшенную алмазными лаврами, с надписью «За 20 января 1814 года» (сражение при Бриенне). Из гусарских генералов александровской эпохи золотой сабли не имел только один — Трощинский. Сабли с надписью «За храбрость», украшенные алмазами, получили оба брата Васильчиковы, Дорохов, Кульнев, Ланской, граф де Ламберт, Левашов, князь Мадатов, Мелиссино, барон Меллер-Закомельский, граф фон дер Пален, Ридигер (две такие сабли), Шевич, Шепелев, Шостаков, Юрковский и Чаплиц. Сабли с надписью «За храбрость», но без алмазов имели князь Вадболь-

три степени. Последнюю, третью степень велено было носить «на инфантерийской и кавалерийской шпаге или сабле». Знак ордена Святой Анны на оружии представлял собой небольшой кружок, увенчанный императорской короной, в котором на белом эмалевом поле помещался красный эмалевый крестик, такой же, как в центральном медальоне звезды ордена. Носили его, конечно, уже не на задней ступе шпажной чашки, а на передней.

В списке кавалеров ордена Святой Анны с 1797 по 1801 год названо 890 человек. В 1815 году орден был

ский, Всеволожский, Делянов, князь Жевахов, Ефимович, Мезенцев, Сеславин и Шуханов.

Об особом, даже можно сказать, трепетном отношении к холодному оружию, существовавшему тогда в офицерской среде, свидетельствует случай, рассказанный Фаддеем Булгариным. Весной 1807 года Уланский Цесаревича Великого князя Константина Павловича полк, в котором он служил корнетом, шел из Санкт-Петербурга в Пруссию. Одна из дней была в Риге. Туда, узнав о прибытии русского полка, съехались женщины легкого поведения со всей округи. Но их надежды на заработок не оправдались. Предложение namного превысило спрос, так как кавалеристы гнушались заходить в рижские бордели. Желая завлечь к себе уланского корнета, жрицы любви остановили молодого человека на улице и сумели вытащить у него из ножен саблю.

С трудом отняв свое оружие, улан кинулся бежать. Потом об этой истории он рассказал полковым товарищам, спрашивая, что теперь делать с благородным оружием предков, которого касались грязные руки проституток. Шеф полка великий князь Константин Павлович посоветовал ему избавиться от сабли. Корнет бросил саблю в реку Двину. Друзья одобрили его поступок, а Константин Павлович подарил молодому офицеру новую саблю из своей собственной коллекции³⁶.

Важной принадлежностью сабли являлся темляк — кожаная длинная петля (до 400 мм) с кистью на конце, цеплявшаяся на рукоять. Темляк надевали на правую руку при действии оружием в конном строю, чтобы не потерять саблю при управлении лошадью, при стрельбе из пистолета. Кроме того, темляк указывал на чин своего владельца. Гусарские офицерские темляки делали из серебряной тесьмы, с серебряными же, с примесью черного и оранжевого шелка, кистями. Темляки унтер-офицеров при красной кожаной петле имели кисти из бело-черно-оранжевой шерсти. Темляки рядовых с декабря 1812 года указывали на номер эскадрона. При общей для всех красной кожаной петле в первом эскадроне ки-

сти были белые, во втором — голубые, в третьем — желтые, в четвертом — черные, в пятом — зеленые, в шестом — красные, в седьмом (запасном) — белые с примесью красного.

Гусарские пистолеты

Самым массовым огнестрельным оружием в кавалерии в начале XIX века были пистолеты. Они входили в комплект вооружения всех строевых и некоторых нестроевых (вагенмейстеры) чинов: «Пистолетов с прибором, по образцу, с медною оправой всем унтер-офицерам, штаб-трубачу, трубачам, рядовым конным, каждому — по паре, каждая пара с одним шомполом, который при лядунке должен быть, по 8 рублей 53 копейки...»³⁷ Срок службы армейского кавалерийского пистолета для нижних чинов, всегда возимого при седле, был определен в 20 лет.

Но на самом деле огнестрельное оружие в полках служило гораздо дольше. В эпоху Александра I, как отмечал военный историк В. Г. Федоров, только гвардия была вооружена единообразно. В армии же находилась масса совершенно различных образцов оружия как отечественного, так и иностранного производства; они отличались друг от друга датами выпуска, калибром, весом, длиной. Например, сохранились документы о том, что в 1808 году при проверке в Либавском мушкетерском полку были обнаружены ружья 1700 года, вполне исправные, но с большой разницей в калибрах: от 8 и 1/2 до 6 и 1/4 линий английского дюйма³⁸.

Все это происходило потому, что в воинских частях огнестрельное оружие никогда не списывали, если оно было годным к употреблению. Его ремонтировали, переделывали и вновь возвращали строевым чинам. Кремнево-ударный замок как гладкоствольного ружья, так и пистолета в течение всего XVIII века никаким принципиальным изменениям не подвергался. Это был довольно простой механизм, который на оружейных заводах делали не по чертежам, а по шаблонам.

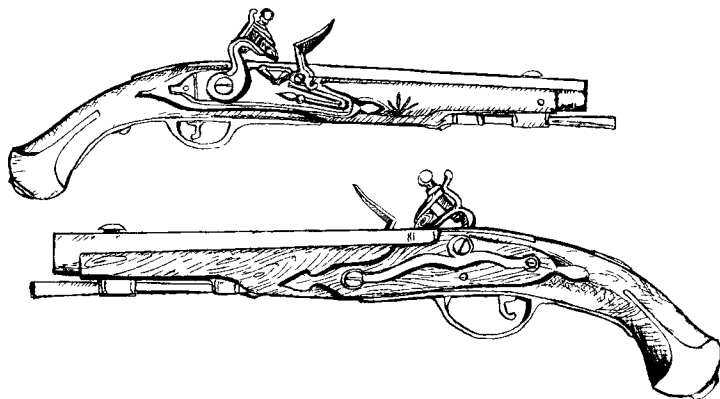

Гусарский пистолет образца 1798 года.

Он состоял из железной замочной доски и соединенных с ней медной полки, стального огнива, подогнивной пружины, курка с винтом и двумя щечками, зажимавшими кремень, и спуска. Кроме того, деталями этого механизма, смонтированными на его внутренней стороне, спрятанной в деревянном ложе, были ладыжка, боевая пружина, перка, или спусковая пружина, и спусковой крючок.

Функционирование кремнево-ударного замка зависело от упругости и взаимодействия спусковой, боевой и подогнивной пружин. При слишком сильной боевой пружине затруднялось взведение курка. При слабой пружине курок мог и вовсе не ударить по огниву, то есть не произвести искр и не открыть медную полку с уже насыпанным туда порохом. При слабой подогнивной пружине число высекаемых искр также было незначительным. При излишней упругости спусковой пружины делался очень тугим спуск, а при слабой — он мог спуститься сам по себе, от тряски оружия или удара по нему.

Из гладкоствольных ружей и пистолетов практически невозможно было стрелять в дождь (намокал порох на полке) и при сильном ветре (порох сдувало с полки). Довольно часто они давали осечки (норма — около 20 осечек на 100 выстрелов). К большим недостаткам этого оружия можно отнести также бы-

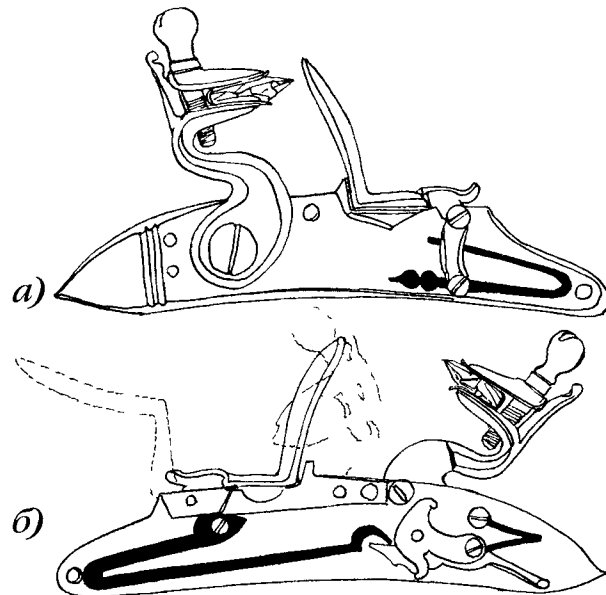

Кремнево-ударный замок: а) лицевая сторона; б) оборотная сторона.

строе загрязнение затравочного отверстия в казенной части ствола, разрушение кремня и ослабление боевой пружины.

В фондах Военно-исторического музея артиллерии, инженерных войск и войск связи в Санкт-Петербурге хранятся гусарские пистолеты образца 1798 года, которые находились на вооружении и в царствование Александра I. Они имеют ложе из березового дерева с массивным цевьем и овальной рукоятью, круглый ствол с мушкой, весь прибор — из латуни. Шомпол лежит в двух ушках и специально просверленном канале под стволом. Вес оружия — 1400 г, общая длина — около 460 мм, длина ствола — 265—268 мм, калибр — 17 мм³⁹.

Другой тип гусарского пистолета стал поступать в войска с 1809 года. Главное его отличие от образца 1798 года заключалось в том, что шомпол уже не входил в комплект с ним, а выдавался один на пару таких пистолетов и помещался в две кожаные петли, при-

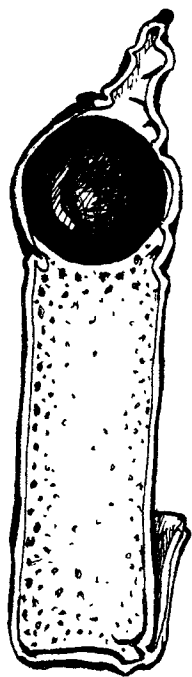

Бумажный патрон с пулей и порохом:
в разрезе; общий вид.



шитые на задней стенке лядунки нижних чинов. В верхней части шомпола ставили колечко для длинного белого ремня с петлей на конце. Чтобы не потерять шомпол при верховой езде, солдат надевал на шею, по воротнику мундира петлю, а сам ремень спускался у него по груди вниз к лядунке. Шомпол изготовляли из железа, его длина была 16 дюймов 2,5 линии (более 420 мм), диаметр — 5,5 линии (около 12 мм), вес — 19 золотников (около 90 г)⁴⁰.

Пистолеты образца 1809 года, изготовленные на Тульском оружейном заводе, имеются в фондах Государственного исторического музея в Москве и несколько различаются между собой по размерам. Но в среднем общая длина оружия достигает 430 мм, длина ствола — 268 мм, калибр — 17—18 мм, вес около 1400 г или чуть больше.

Производство боеприпасов к гладкоствольным пистолетам и карабинам было передано в воинские части. Этим делом занимались нижние чины если не каждый день, то довольно регулярно. Для отливки свинцовых пуль казна отпускала в каждый гусарский полк один железный уполовник стоимостью 62 копейки, один чугунный котел стоимостью 1 рубль 17 копеек и четыре стальные формы по 2 рубля 67 копе-

ек каждая. Диаметр гнезд в этой форме составлял 6 и 1/3 линии английского дюйма, так как свинец при литье «усаживался». Пули получались весом до 20 г и диаметром до 15—16 мм.

На кремни и патронную бумагу каждый рядовой получал 10 копеек в год. Пулю вместе с порохом (вес заряда 6 г) заворачивали в бумагу и заклеивали по краю. Этот рукодельный патрон имел вид стаканчика, который к одному концу сужался, а на другом был круглым и тяжелым (см. рис. на с. 230).

Устав требовал, чтобы «гусары в конной, а частью и в пешей службе научены были ловко заряжать...». Но зарядить гладкоствольный пистолет, особенно — сидя в седле, было непросто, и обучение заряданию являлось предметом повседневных учений.

«На команду: «Заряжай!» — наклонить как карабин, равно и пистолет, на левую руку, ни опуская, ни придерживая поводов; потом вынимать патрон, отворять полку, сыпать порох на полку, оборачивать прикладом к левому колену, класть патрон в дуло, заряжать как можно проворнее и, поставя карабин на правую ляжку, примечать команду. Для большего к стрельбе навыка учить рекрута сперва на месте, потом на рыси и на скаку из пистолетов в мишень стрелять... Пистолеты вынимать и вкладывать в ольстры вывороченной рукою, правый — перед собой, а левый — чрез повода и чрез левую руку, а не под рукою...»⁴¹

В этих уставных описаниях опущены некоторые весьма важные детали. Во-первых, держа левой рукой пистолет с уже откинутым огнивом, правой надо было, не глядя, открыть лядунку и сразу взять патрон. За переборку патронов в суме наказывали шпицрутенами. Во-вторых, по команде: «Скуси патрон!» — надо было зубами надорвать узкий край патрона так, чтобы языком почувствовать вкус пороха (он был сладковатым).

Следующей операцией была засыпка пороха на открытую полку. Делалось это на глазок и требовало от гусара немалой сноровки, так как при недостаточном количестве пороха на полке могло не произой-

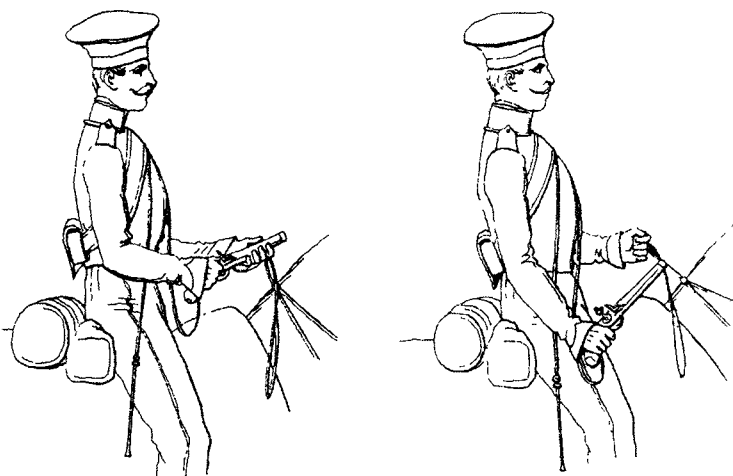
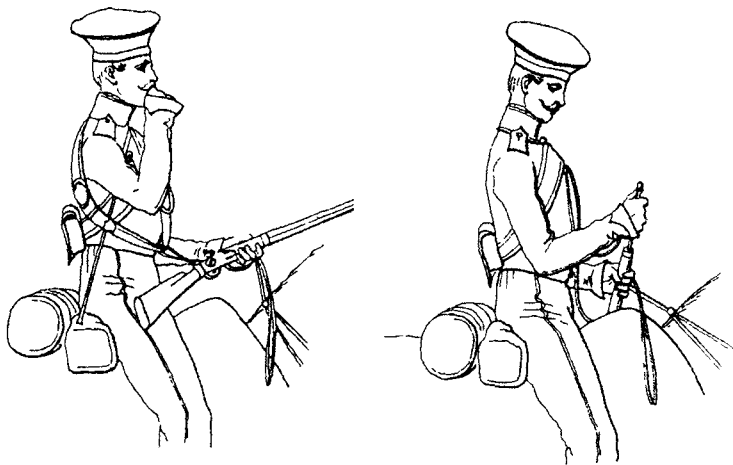

Заряжание кремнево-ударного оружия.

Рисунки из «Воинского Устава о строевой кавалерийской службе». СПб., 1844.

ти воспламенения заряда в стволе, а при избыточном — солдат рисковал обжечь руку.

Насыпав порох на полку, огниво опускали вниз, поворачивали пистолет дулом к себе и весь оставшийся в патроне порох пересыпали в дуло. Вслед за порохом туда опускали пулю из патрона, за пулей —

сам патрон, который выполнял роль пыжа. Затем отдавалась команда: «Прибей заряд!» — при которой солдат доставал шомпол и несколькими ударами уплотнял порох, пулю и пыж в стволе. При чрезмерно сильной прибавке заряд мог вообще не сработать, при чрезмерно слабой порох плохо выталкивал пулю, получался фальшивый выстрел, пуля застревала в стволе и ее приходилось доставать специальным приспособлением, очень похожим на штопор. За такой промах на учениях наказание, как правило, следовало немедленно. Солдат получал двести ударов шпицрутенами. Кавалеристов часто наказывали фухтелями — ударами сабли плашмя по спине.

После работы шомполом взводили курок с кремнем. Спуск тогда занимал исходное положение, и оружие было готово к стрельбе. Пистолет следовало держать дулом вверх, чтобы не выкатилась пуля, а при нажатии на спуск повернуть его чуть-чуть влево для облегчения доступа затравочного пороха к заряду, находящемуся в стволе.

При нажатии на спуск происходило следующее: курок с кремнем с большой силой ударял по огниву, высекал из него искры, одновременно открывая полку с порохом. Искры воспламеняли этот порох, через затравочное отверстие в казенной части ствола огонь передавался заряду. Происходил взрыв, который и выталкивал свинцовую пулю из ствола.

Дальность стрельбы из кремнево-ударного пистолета достигала 40—50 метров. Поразить из него цель, особенно сидя верхом на двигающейся лошади, было очень трудно. «Стреляй, — говорились в одном кавалерийском наставлении, — и ты попадешь, если это угодно Богу!» Тем не менее заряжать оружие быстро, за полминуты, гусар учили, и вести огонь с коня — тоже. Это требовалось от фланкеров — наиболее смелых и подготовленных всадников, которые имели лучших лошадей. Фланкеры выезжали из общего строя вперед на поле, занятое противником, стоящим в каре или в шеренгах, «для выманивания огня у пехоты или тяжелой кавалерии»...

«УЧЕНИЕ И ХИТРОСТЬ РАТНОГО СТРОЕНИЯ ВОЕННЫХ ЛЮДЕЙ»

Так назывался один из первых русских Уставов. Это была книга, переведенная с немецкого и изданная в 1647 году. Но правительство и раньше предпринимало попытки организовать повседневную жизнь, быт и обучение русских вооруженных сил, определить их боевые задачи. При царе Иване IV Грозном, в 1571 году, был принят «Боярский приговор о станичной сторожевой службе». В нем формулировались требования к воинам поместной конницы, которые несли службу в Диком поле и наблюдали за Изюмским, Муравским, Миусским и другими шляхами. По этим дорогам обычно совершали набеги на Русь крымские татары.

«А стояти сторожем на сторожах, с конь не сседа, — говорилось в установлении, — и ездити по урочищам, переменяясь, направо и налево по два человека по наказам, каковы им наказы дадут воеводы. А станов им не делати, а огни класти не в одном месте; каши сварити и тогда огня в одном месте не класть дважды: а в коем месте кто полдневал, в том месте не ночевати; а кто где ночевал, в том месте не полдневати. А в лесах им не становитца, а становитца в таких местах, где б было усторожливо... Ездити на сторожа о дву конь... на которых бы лошадах моч-

но, увидев чужих людей, уехати, а на худых лошадах однолично на сторожа не отпущати...»¹

С некоторым допущением «Боярский приговор...» можно назвать самым первым русским Уставом для конных частей. Но он описывал службу иррегулярного поместного войска, которое собиралось только на случай войны, да изредка — для царских смотров. Мирная повседневная жизнь воина поместной конницы ничем не отличалась от той жизни, которую вели его соседи по имению. Исторические судьбы этого войска завершились к началу XVIII столетия. Вслед за европейскими странами Россия перешла к созданию регулярной армии.

Она окрепла и окончательно сформировалась в сражениях и походах Северной войны 1700—1721 годов. Первый ее Устав появился в 1716 году, когда активные боевые действия на суше уже не велись. Автором «Устава Воинского» выступил сам великий преобразователь России царь Петр I. Однако эта замечательная книга говорила исключительно о пехоте. Что же касается регулярной кавалерии, которая в эпоху Петра состояла из драгунских полков, то ее обучение и служба строились по правилам, изложенным в издании с названием: «Краткое описание с нужнейшими объяснениями при обучении конного драгунского строя, как при том поступати и что в смотре имети господам высшим офицерам и прочим начальникам и урядникам, чтобы обучати устройствам, как последует». Это описание действительно было довольно коротким, ибо его авторы постоянно ссылались на «Устав Воинский», забывая, что организация службы кавалерии как в мирное, так и в военное время имеет ряд существенных отличий от службы пехоты. Петр Великий указал на это несоответствие Меншикову, который являлся тогда командующим всей русской конницей, и тот для упорядочения обучения в конных полках в 1720 году издал две инструкции.

В одной из них говорилось, что надо «обучати на каждую неделю дважды на лошадах экзерцициям, поворотам и протчим, чтобы колены за коленом

смыкая, поворачивали, а пешком трижды на неделю артикулом, какой ныне при полках есть, и обучати тем временем с огненным действием...». В этой инструкции крылась причина многих бед, пережитых нашей кавалерией в первой половине XVIII столетия. В 1738 году капитан австрийской службы Парадим сообщал своему правительству: «В кавалерии у русской армии большой недостаток. Донских казаков и калмыков, которых можно назвать храбрыми, немного, едва две тысячи. Правда, есть драгуны, но выучены они плохо и лошади у них так дурны, что драгун за кавалеристов почитать нельзя...»

Отдав в инструкции 1720 года приоритет пешему обучению (три раза в неделю) перед конным (два раза в неделю), военная администрация нанесла удар по боевой подготовке солдат и офицеров драгунских полков. Но это решение было продиктовано жесточайшей необходимостью. Соратники Петра, а затем и его наследники стремились «достичь порядка в войске без излишних расходов», так как финансы России в результате затяжной Северной войны находились в крайне неудовлетворительном состоянии. Кроме того, они не знали, как нужно в мирное время поддерживать боеспособность регулярной армии — нового для России государственного института.

Потому было решено для экономии средств платить за одну солдатскую драгунскую лошадь 18—20 рублей и установить срок ее службы в строю 15 лет. Овес и сено для кормления животных казна стала отпускать лишь на зиму и осень. Остальные шесть месяцев в году им полагался подножный корм — трава, покупаемая на деньги тех губерний, где полки квартировали.

Эти условия вынуждали полковых командиров приобретать для строя лошадей весьма средних достоинств, а потом всемерно беречь их и на учениях сильно не утруждать. Есть указания современников на то, что конные экзерциции во многих полках в 30—40-е годы XVIII века сводились к 30-минутным «проездам» раз в семь—десять дней, особенно — зимой.

Результат такой организации службы регулярной кавалерии сказался довольно скоро. В большом полковом сражении с турками в Молдавии под городом Ставучаны в 1739 году участвовало 16 драгунских полков. Но командование не решилось бросить их в

атаку на массы феодальной турецко-татарской конницы. Драгуны были... спешены, построены в каре и, как пехота, вели ружейный залповый огонь по лихим восточным всадникам, с визгом и криком налетавшим на русские позиции.

Хорошо ездили верхом в те годы только кирасиры (три полка по 780 строевых чинов) и гвардейцы (лейб-гвардии Конный полк, 1100 строевых чинов). Но на содержание этих воинских частей шли более значительные средства. Так, за кирасирскую и конно-гвардейскую лошадь казна платила 50—60 рублей, определив ее срок службы в 8 лет. Фураж для кормления ей выдавался десять с половиной месяцев в году и лишь на шесть недель ее переводили на «травяное довольствие».

Иным был здесь и подход к обучению личного состава. Занятия по верховой езде вел берейтор, имевший звание военного чиновника 12-го класса. Не зря в инструкции 1733 года, написанной для конной гвардии, утверждалось: «Верховая езда составляет наивысшую и необходимо нужнейшую повседневную должность...»

Поднять до такого уровня всю армейскую кавалерию Россия смогла лишь в конце царствования Елизаветы Петровны. Была увеличена закупочная цена солдатской лошади (с 20 до 30 рублей), срок ее службы сокращен до восьми лет, усилена фуражная выдача (до 6 кг овса и 6 кг сена в день в течение десяти месяцев). Устав 1755 года, имевший название: «Экзерциция и учреждение строев всяких церемониалов регулярной кавалерии», провозглашал: «Всякое действие и сила кавалерии, которая с авантажем и победою неприятеля чинима бывает, состоит в храбрости людей, в добром употреблении палашей, в крепком смыкании и в жестоком ударе чрез сильную скачку...»

В европейских странах к тому времени уже знали, как воспитать и обучить хорошего кавалериста. «Его Величеству угодно, — говорилось в инструкции прусского короля Фридриха II, — чтобы ни одна строевая лошадь не оставалась на конюшне двух

дней кряду...» Солдат должен был ездить верхом шесть раз в неделю и значительную часть служебного времени проводить на конюшне, возле своей лошади. Предусмотреть все его занятия и расписать их по часам, введя мирную повседневную жизнь конника в жесткое руслó, теперь старались авторы всех кавалерийских Уставов.

«Инструкция дежурному ротмистру лейб-гвардии Конного полка» была разослана по армейским полкам при Екатерине II и действовала вплоть до воцарения императора Павла I. По сути дела, это был распорядок дня, высочайше утвержденный Ее Величеством и обязательной для исполнения во всех частях регулярной кавалерии в мирное время. Он служил своеобразным дополнением к Уставу 1755 года.

«Каждый день по утру, — говорилось в «Инструкции...», — в начале пятого часа приказывать трубачу играть сигнал к чищению лошадей, по которому все рейтары без исключения должны идти в конюшни и собирать солому и выносить навоз и лошадей чистить сколь возможно чище, при чем быть караульному унтер-офицеру и за сим смотреть.

В семь часов утра трубачу играть сигнал к водопою, что и исполнять при караульном унтер-офицере.

В начале восьмого часа трубачу играть сигнал на первую дачу овса... В первом часу пополудни трубачу еще раз трубить и тогда делается вторая дача овса... В начале третьего часа класть сено.

В шестом часу трубачу играть сигнал на водопой. В седьмом часу трубачу играть на последнюю дачу овса. В девятом часу без сигнала всех лошадей и конюшни вычистить, заложить в последний раз сена, разостлать соломы, попоны снять и привязать их троками, повода отпустить, чтобы лошади могли лечь, и наконец, в первом часу ночи смотреть, все ли сено съедено и оставшееся забирать.

Всякий день в хорошую погоду во всем полку всех рейтарских лошадей приказывать проезжать при дежурном ротмистре. По окончании поездки ставить

лошадей и смотреть, чтобы они были хорошо выстроены до дачи корма...»²

Но настоящим справочником по организации повседневной жизни легкой кавалерии стал уже упоминавшийся ранее «Его Императорского Величества Воинский Устав о полевой Гусарской службе», подготовленный в первые месяцы царствования Павла Петровича и увидевший свет в начале 1797 года. Устав, конечно, говорил и об учениях, но они занимали в общей части из 79 глав только 16, в специальной — из 26 глав только 5. В остальном Устав описывал службу конницы вообще: на квартирах, в походе, при нахождении в гарнизоне. В нем есть главы об отпусках офицеров и их карточных долгах, о конском ремонте, о подготовке рекрутов, об обмундировании, о шанцевом инструменте, о погребении нижних чинов и офицеров, об исполнении экзекуций (наказание шпицрутенами или прутьями, так называемое «прогнание через строй»), о встрече главнокомандующих, о числе караулов, выставляемых у дверей квартир генералов и штаб-офицеров, о фуражировке в поле, о схождении с коней во время смотров, о пробитии вечерней «зóри» и отдании в гарнизонах «пароля».

Распорядок дня при Павле I в конных полках устанавливали, исходя из следующих требований: «Весьма наблюдать, чтобы за лошадьми было хорошее смотрение, дабы они четыре раза в сутки в одно и то же время кормлены и два раза чищены были, и для сего разделить эскадрон на столько частей, сколько офицеров налицо и ко всякой части определить по одному или по два унтер-офицера, которым после каждого кормления смотреть как за людьми, так и за лошадьми. Вахмистру осматривать конюшни ежедневно один раз. Офицерам смотреть свою часть, ежели не всякий день, то по крайней мере три раза в неделю, а эскадронным командирам — по разу в неделю... Лошадей поить неотменно в конюшне. Вскоре же после экзерциции или езды не ставить лошадей в конюшни, а водить их, пока не обсохнут... Когда же не бывает учение, то неотменно ездить два ра-

за в неделю, хотя и на пополах, при чем быть всегда одному офицеру...»³

Впоследствии военные историки, описывая царствование Павла Петровича, упрекали его за мелочную регламентацию, которую он внес в армейскую службу. Но Павел I знал, что делал. Качества солдата-профессионала (а русская армия этой эпохи была профессиональной) формировали именно непреложные, раз и навсегда установленные, до последней детали продуманные правила, по которым текла его повседневная жизнь. Основные традиции и обычаи службы в кавалерии, сложившиеся в это время, равно как и ее действия на поле боя, снаряжение и вооружение, просуществовали, хотя и с некоторыми изменениями, вплоть до начала XX века.

Один из новобранцев 1915 года писал: «Нам было досадно, что мы не попали в гусары, и конечно, не только потому, что у гусар была более красивая форма. Нам говорили, что там были лучшие, и самое главное, более человечные унтер-офицеры... Служба в кавалерии оказалась интереснее, чем в пехоте, но значительно труднее. Кроме общих занятий, прибавилось обучение конному делу, владение холодным оружием и двукратная уборка лошадей. Вставать уже приходилось не в шесть часов, как в пехоте, а в пять, ложиться также на час позже. Труднее всего давалась конная подготовка и владение холодным оружием — пашкой... и пикой. Во время езды многие до крови растирали ноги, но жаловаться было нельзя. Нам говорили одно: «Терпи, казак, атаманом будешь!» И мы терпели до тех пор, пока не уселись крепко в седла...»⁴

Эти слова принадлежат Георгию Константиновичу Жукову, легендарному полководцу Великой Отечественной войны. В Российскую императорскую армию он был призван в возрасте 19 лет и служил в 10-м драгунском Новгородском полку. На фронтах Первой мировой войны он провел полтора года, выслужился в младшие унтер-офицеры и был награжден двумя солдатскими Георгиевскими крестами.

Более подробные воспоминания о повседневной

жизни кавалериста оставил князь В С Трубецкой, в октябре 1911 года поступивший служить вольно определяющимся, то есть рядовым дворянского звания, в лейб-гвардии Кирасирский Ея Величества Государыни императрицы Марии Федоровны полк «Следующего же дня началась наша настоящая служба. В сущности, она была очень тяжела. Единственная привилегия «вольноперов» заключалась в том, что им разрешалось жить не в казармах, а в собственной частной квартире. Поэтому ранним утром, еще при

полной темноте, мы с Мишей уже бежали через Гатчинский парк, называвшийся почему-то «Приорат», в полк. Надев в казарме желтые тужурки верблюжьего сукна с черным воротником, мы всей командой в строю шли в конюшню, где при ярком свете электричества производилась уборка, чистка коней и дача корма. Пахнувшая цирком конюшня содержалась в образцовой чистоте, не хуже хорошего жилого помещения, и своим блеском была замечательна. В стойлах стояли строевые кони — огромные рыжие великаны-красавцы... Впрочем, не буду вдаваться в лирику и отклоняться от описания нашего будничного дня. Для нас он начинался с конского туалета, который совершался при помощи щеток и скребниц...»⁵

Если из этого описания исключить упоминание об электричестве, то получится некоторое совпадение с мемуарами Надежды Андреевны Дуровой, в марте 1807 года поступившей «товарищем», то есть рядовым дворянского звания, в Польский конный полк: «Всякий день встаю я на заре и отправляюсь в сборню, откуда мы все идем в конюшню; уланский ментор мой хвалит мою понятливость и всегдашнюю готовность заниматься эволюциями, хотя бы это было с утра до вечера...» Училась же Дурова «маршировать, рубиться, стрелять, владеть пикою, седлать, расседлывать, выучить и чистить лошадь»⁶.

Для молодого Владимира Трубецкого, в недавнем прошлом студента университета, солдатская служба в полку была очень тяжела. Дурова, с юных лет мечтавшая о карьере воина, более сдержанно писала о своих ощущениях: «Надобно, однако же, признаться, что я устаю смертельно, размахивая тяжелою пикою .. также не совсем покойно действую саблей... Проведя все утро на ученье, обедать иду к Казимирскому. ..»

Иоганн фон Дрейлинг, 18-летний штандарт-юнкер Малороссийского кирасирского полка, весной 1811 года совершавшего переход из Виленской губернии в Киевскую, в мемуарах рассказывал примерно то же самое о трудах нижнего чина: «... ночью несколько раз надо посмотреть лошадей, которые могут поддаться, и подложить им сена; ранним же утром опять

их убраться, напоить, опять вычистить и оседлать к походу. Все это сопряжено с несказанными трудностями, а строгость нашего генерала хорошо известна...»

Итак, судя по этим воспоминаниям, первая половина дня у кавалеристов была самой загруженной, и начинали они свою работу ранним утром...

Утро

Побудку в конных полках играли либо в шесть часов утра — зимой, либо в пять часов утра — летом. Прежде всего солдаты должны были позаботиться о своих четвероногих боевых товарищах. Надев китель и фуражную шапку, гусары отправлялись на конюшню к лошадям. Сначала они убирали там навоз, потом приступали к чистке.

«Хорошая чистка — полкорма» — гласит старинная кавалерийская поговорка. Чистили лошадь так же, как и сейчас, в определенной последовательности: сначала голову, затем шею и с левой стороны — лопатку, переднюю ногу, туловище, круп, заднюю ногу, затем — переходили на правую сторону. При этом щетку надо держать в правой руке и, сделав ею несколько движений, очищать ее скребницей, зажатой в левой руке. Оба эти предмета выдавались солдату от казны. Щетка с овальной деревянной колодкой — на один год (она стоила 25 копеек), железная скребница — на четыре года (она стоила 20 копеек).

«Когда на скребнице накапливалось достаточно перхоти, ее осторожно опрокидывали на пол и ударяли по ней древком щетки, отчего на полу образовывался всякий раз аккуратный белый квадратик перхоти, — пишет князь Трубецкой. — Эти квадратики располагались в шашечном порядке, образовывая на полу правильные рисунки. Уже по одной их густоте к концу чистки вахмистр мог определить, насколько основательно каждая лошадь начищена. Однако он этим не удовлетворялся и часто лично проверял чистоту той или иной лошади, подробно осматривая ее...»⁸

Чистка лошади являлась не только гигиенической

процедурой, но и хорошим массажем для животного. Кроме того, это было своеобразное общение с ним. В кавалерии александровской эпохи на чистку отводили час, и инструкция обязывала взводных офицеров находиться в это время с вверенными им подразделениями, наблюдая за поведением людей и лошадей.

Завершалась чистка водопоем и дачей овса. После этого солдаты шли умываться и завтракать. В их распоряжении был целый час.

Завтрак для нижних чинов готовили артельщики. Их было в каждом эскадроне два. Артельщиков выбирали из своей среды сами гусары. Командир эскадрона лишь утверждал кандидатов, следя за тем, чтобы они были «трезвого жития, доброго и благопристойного поведения и грамотные», так как им передавались артельные деньги для покупки продовольственных припасов.

О солдатском завтраке той поры точных сведений не имеется. Возможно, все зависело от времени года, финансового состояния солдатской артели, местных условий. Чай с хлебом упоминается у Владимира Трубецкого. О щак, сваренных на мясном бульоне из бычьих хвостов и выдаваемых нижним чинам в мясоед, сообщает военный историк Всеволод Крестовский в книге «История лейб-гвардии Уланского Его Величества полка» (СПб., 1876).

Бритье не являлось каждодневной обязанностью солдата. Бриться он должен был не менее чем раз в три дня. В самом начале XIX века эта операция доверялась цирюльнику, который состоял в штате каждого эскадрона. Но в 20-е годы в списке солдатских вещей, обязательных для проверки на инспекторских смотрах, уже упоминается бритва. Следовательно, бриться самостоятельно рекрутов, взятых из деревни и понятия не имевших об этом изобретении цивилизации, уже учили.

Часам к девяти утра гусары приходили на конюшню снова, чтобы оседлать лошадей по-учебному (по манежному) и выехать на учения. Это могли быть занятия в поле, где отрабатывались построения и передвижения взвода или эскадрона, или в манеже, где

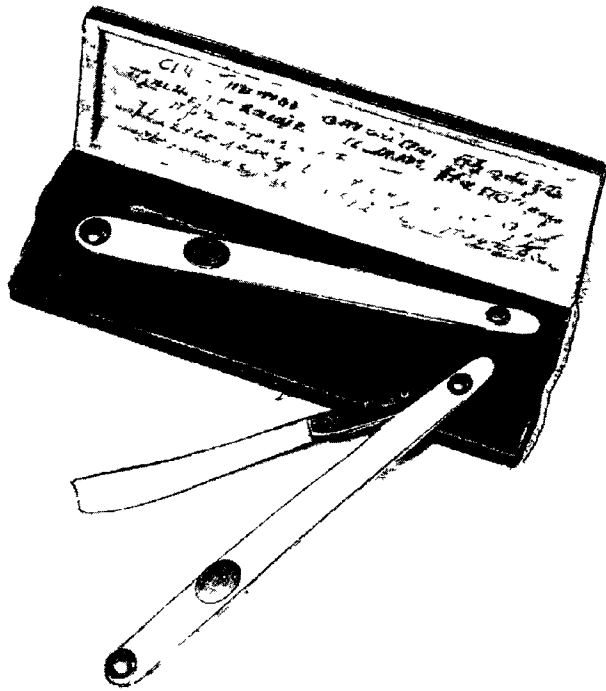

Бритвы, принадлежавшие Наполеону

совершенствовали индивидуальную подготовку всадников.

«Встаю всегда с рассветом и тотчас иду гулять в поле; возвращаюсь перед окончанием уборки лошадей, то есть к восьми часам утра, — пишет Н. А. Дурова, уже будучи корнетом Мариупольского гусарского полка и командиром взвода, — ...в квартире готова моя лошадь под седлом; я сажусь на нее и еду опять в поле, где учу взвод свой часа полтора...»⁹

Как уже говорилось выше, оба павловских Устава для кавалерии, изданные в 1797 году, содержали довольно мало глав, посвященных непосредственно индивидуальной верховой езде и конным учениям во взводе, эскадроне и полку. Потому в 1804—1805 годах как бы в дополнение к ним эскадронные командиры кирасирского Военного ордена полка под

руководством шефа полка генерал-майора князя Дмитрия Владимировича Голицына написали и на свои средства издали в городе Орле книгу «Опыт наставлений, касающихся до экзерциции и маневров кавалерийского полка» объемом в 560 страниц и со 100 чертежами. Первую главу в этой книге «Об обучении поодиночке» написал полковник Н. В. Васильчиков, вторую главу «Об эскадронном учении» — подполковник Ф. Ф. Радден, третью главу «Наставления, касающиеся обучения» — подполковник А. А. Засс. Чертежи выполнил полковник К. И. Линденбаум, и они-то как раз и позволяют представить себе, как происходили регулярные учения кавалеристов.

Генерал-майор князь Голицын написал очень подробное введение к этой книге. Одобрительно отзывшись только об Уставе французской кавалерии, он сделал вывод: «Все же прочие Уставы, до сего предмета относящиеся, суть не что иное, как беспорядочное собрание обрядов службы, описаний о частных маневрах и некоторых начертаний, касающихся до службы в военное время. Ни в котором из сих Уставов не видно начал, какими офицер должен руководствоваться в обучении своего полка...» Эти слова, конечно, относились к павловским Уставам и во многом были справедливы. Говорил князь и о прямом изменении уставных положений. Например, советовал при перестроениях в поле не пускать лошадей в карьер, а беречь их силы для главной атаки, в то время как Устав требовал максимальной скорости именно при строевых эволюциях.

Книгу офицеров кирасирского Военного ордена полка положительно оценил инспектор всей русской кавалерии цесаревич великий князь Константин Павлович. Она пользовалась большой популярностью в армии и скоро стала библиографической редкостью. По схемам, которые с такой тщательностью вычертил полковник Линденбаум, ездили не только кирасиры, но и драгуны, гусары, уланы.

Учили конников в основном производству атак трех видов: а) в сомкнутом развернутом строю; б) с

выездом четвертого взвода (фланкеров); в) в рассыпном строю. Кавалерию обычно атаковали сомкнутыми шеренгами; против пехоты, стоящей в каре, использовались фланкеры. Для преследования отступающего противника применяли атаку в рассыпном строю.

Наиболее трудным считалось исполнение атаки в сомкнутом развернутом строю. На чертеже Линденбаума (см. с. 249) хорошо видны главные элементы этого строя. Во-первых, две шеренги, дистанция между которыми составляла одну лошадь. Во-вторых, строгий порядок размещения чинов в эскадронах по своим местам.

Так, эскадронный командир (на чертеже обозначен буквами «ЭК») находился на четыре лошади впереди первой шеренги и по ее центру. Взводные командиры (на чертеже буквами обозначены их чины: корнет — «К», поручик — «П») становились перед своими подразделениями на расстоянии двух лошадей от первой шеренги. Унтер-офицеры (обозначены буквами «У») занимали места «в замке», то есть за второй шеренгой на пол-лошади, и в первой шеренге — на флангах взводов. Рядовые стояли в шеренгах, держа равнение и касаясь друг друга коленями.

Сохранять такое построение (в Уставе оно называлось «Эскадрон прямо вперед») требовалось при всех аллюрах (шаг, рысь, галоп и карьер) и при всех строевых эволюциях. Потому повороты (или «заезды») кавалеристы делали по так называемой твердой оси.

Например, при повороте взвода или эскадрона всем фронтом налево левофланговые всадники ехали с минимальной скоростью, правофланговые — с максимальной, а те, что находились в середине шеренги, должны были следить за флангами и постепенно менять скорость своего движения. Эволюция считалась выполненной хорошо, если солдаты не нарушали равнения.

«Заезды, нами производимые, когда приказываем фланговым людям заезжать как возможно шибче, по-нуждая непрестанно своих лошадей, равномерно и в

Учение Эскадрона

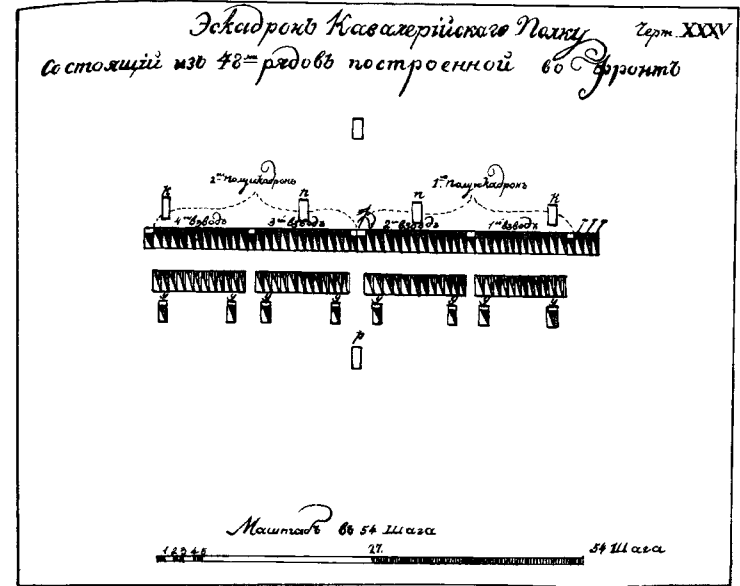

Учение эскадрона. Строй «Эскадрон прямо вперед». Чертеж из книги «Опыт наставлений, касающихся до экзерциции и маневров кавалерийского полка». Орел, 1804.

построении эскадронов, есть движения, долженствующие быть производимы так же в галоп, а не во весь дух, — говорилось об этом учении в книге «Опыт наставлений, касающихся до экзерциции и маневров кавалерийского полка». — Кроме того, приучая солдата к точности в эволюциях, укореняют в нем ту мысль, что он, как скоро находится во фронте, то должен быть как можно лучше выровнен, и что сила линии состоит во взаимном самом большем соединении всех ее частей. Итак, каждый офицер должен пещися ясным и простым показанием облегчить для обучающегося солдата средства, как держать себя всегда ровно в линии и всегда верно следовать движениям параллельным. Сие есть единственные предметы, долженствующие служить целью воинских Уставов и экзерциций...»

Учение Эскадрона.

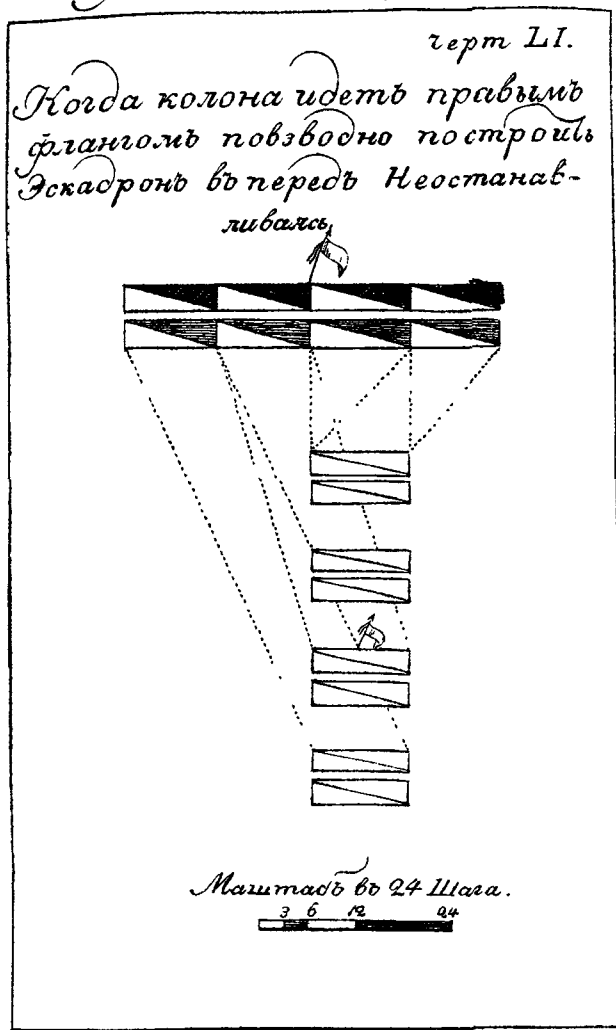

Построение «Эскадрон прямо вперед» из колонны повзводно
Чертеж из книги «Опыт наставлений, касающихся до экзерциции и маневров кавалерийского полка». Орел, 1804.

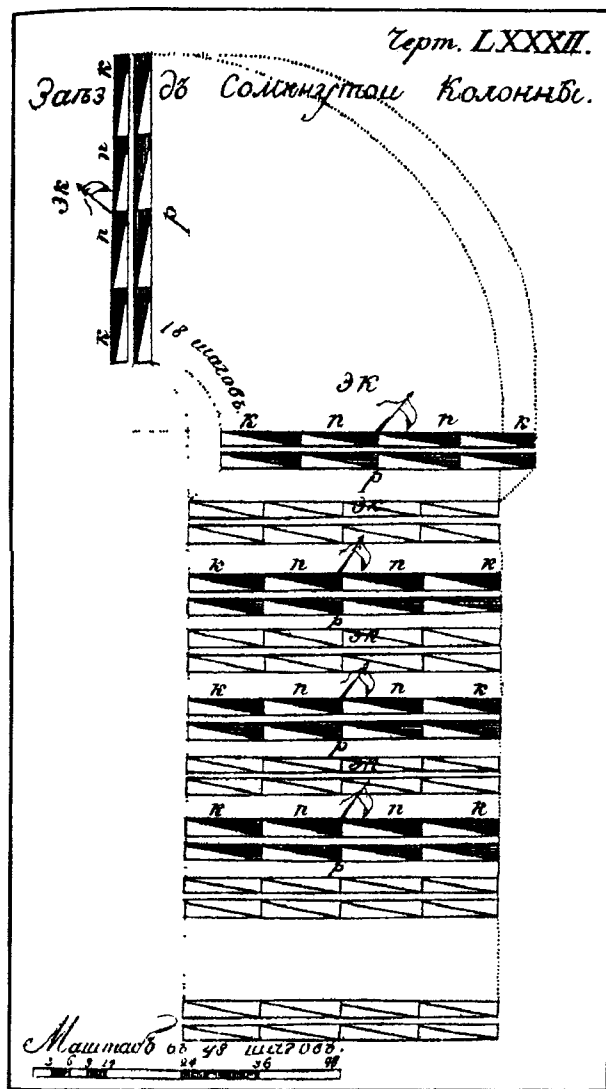

Полковое учение. Поворотъ налево по твердой оси поэскадронно.
Чертеж из книги «Опыт наставлений, касающихся до экзерциции и маневров кавалерийского полка». Орел, 1804.

Книга описывала учения вообще, а о том, как они происходили в разных полках, можно судить по приказам, издаваемым полковым штабом: «Шеф благодарит господ эскадронных командиров за езды равные как в карьер, так и шагом, а равномерно за посадку людей и за весьма равную езду фронтом на обе шеренги, при чем и господа офицеры между собою равнялись...» Но далеко не все благополучно бывало на поле, где маневрировали сотни всадников: «При учении вчера в полку в атаке убились две лошади, и сие я не могу ни к чему иному приписать, как к тому, что карьер был сделан весьма длинной, и для того карьер делать не менее 50-ти и не более 100 шагов. Ежели же делать его более 100 шагов, то лошади, доскакав, теряют дух совершенно и тогда малейшее препятствие весьма легко заставит лошадь споткнуться. Лучше я советую рысью ехать больше...»¹⁰

Часам к двенадцати дня учения в поле и в манеже, как правило, заканчивались. Лошадей «вылаживали», то есть водили шагом минут двадцать, чтобы они обсохли после быстрых движений, и только потом ставили в конюшни. В первом часу дня в полках трубили сигнал на вторую дачу корма, и тогда животные получали еще один гарнец овса, честно заслуженного в трудах. Солдаты шли к обеду. Наступал полдень, самое спокойное время в полку...

Полдень

«Щи да каша — пища наша» — меню солдатского обеда вошло в поговорку. Действительно, в мирное время, при жизни в гарнизонах, в летних лагерях («кампаментях»), на зимних квартирах оно выдерживалось неукоснительно.

«В лейб-гвардии Гусарском полку в царствование императора Александра Павловича, нижние чины довольствовались сполна положенным провиантом, и на вычитаемые из их жалованья всякую треть — по три рубля с добавкою, в случае надобности, денег из

имеющейся в полку артельной суммы (эта сумма в 1815 году достигала 35 тысяч рублей и составила за счет экономии, сделанной в кампаниях 1812, 1813 и 1814 годов нижними чинами, которые в это время отказывались от мясных и винных порций, им выдаваемых. — А. Б.), ежедневно варились щи: в пост — со снедками и постным маслом, в мясоед — с салом или говядиной. Зелень, как-то: капуста, бураки, картофель и прочее, — не заготавливались впрок, а ежедневно покупались, по неимению удобных мест для их хранения, и еще потому, что тогда у полков не было огородов. В 1824 году всем полкам гвардии, для улучшения содержания людей, были даны огороды, которые обрабатывались самими нижними чинами. Лейб-гвардии Гусарский полк получил огороды в окрестностях Царского Села, а именно — за Софийским собором, где ныне (в 1858 году) они и находятся...»¹¹

От казны все нижние чины в армии получали провиант натурой: муку и крупу. В год на полк семиэскадронного состава (по штатам 1812 года) отпускалось муки 2853 четверти*, крупы — 265 четвертей 5 четвериков и 2 гарнца. Из муки в полках пекли хлеб, считая его выдачу ежедневно на каждого нижнего чина 3 фунта (1200 г). Из крупы варили кашу (чаще всего в источниках упоминается гречневая). Все остальные продукты солдаты должны были покупать на собственные деньги.

Эта система сложилась при Петре Великом. По штатам 1711 года рядовому армейской пехоты полагалось годовое жалованье 10 рублей 80 копеек, с 1720 года — 10 рублей 98 копеек. В данную сумму входили отпуск на обмундирование (5 рублей 32 копейки) и на продовольствие, о котором солдат заботился сам и в мирное, и в военное время, находясь в России или за ее пределами.

Как правило, цены на съестные припасы в XVIII веке высоко не поднимались. Но все равно прокормиться в одиночку на те деньги, что солдат получал

* В это время в четверти муки считали весу 7 пудов 10 фунтов, а с кулем — 7 пудов 20 фунтов.

от казны, было невозможно. Требовалась складчина, и так возникла русская солдатская артель.

«Русский солдат имеет то, чего нет ни у одного солдата в Европе, — свою собственность, — писал граф Ланжерон, рассказывая о жизни и быте русской армии екатерининской эпохи. — Эта собственность называется артелью; она составляется из суммы, получаемой от экономических продовольственных денег за зимнее время и из удерживаемых у солдата, с его согласия, половины или одной трети его жалованья; эта сумма находится на руках четырех старых солдат каждой роты, избираемых остальными солдатами и называемых артельщиками; сумма эта составляет общую собственность роты, и в нее ни ротный, ни полковой командиры ни под каким видом не должны вмешиваться. На эту сумму покупаются небольшие повозки, в которые запрягают по 2—3 лошади и которые служат в походе для перевозки солдат, багажа, для принятия больных или раненых. Часть этой суммы употребляется также во время лагерного сбора на покупку мяса, овощей и прочего, так как казна отпускает только муку и крупу. Остаток суммы остается на руках у артельщиков, и в полках, хорошо управляемых, каждый солдат имеет независимо от своей части в повозках и в лошадях и прочих вещах еще и 8—10 рублей, вложенных в артель. Товарищи наследуют после умершего, если только он не завещает свою часть другу или родственнику... Артель представляет много выгод: она дает солдату известную собственность, поддержку, занятие, продовольствие... Сверх того, солдат в случае желания дезертировать удерживается от этого опасением лишиться своих 8—10 рублей, вложенных в артель...»¹²

Солдатские артели существовали и при Павле I, и при Александре I. Лишь в последние годы царствования Николая I они стали терять свое значение, потому что государство начало обеспечивать нижних чинов не только мукой и крупой, но и солью и мясом. С января 1848 года им уже полагалось по 20 фунтов соли в год на человека безденежно. В 1850 году строевым нижним чинам всех полевых войск еженедель-

но, кроме четырех постов, стали отпускать по пять полуфунтовых порций мяса каждому, что составляло в неделю чуть больше одного килограмма.

В эпоху наполеоновских войн солдатские артели сыграли свою роль в обеспечении нижних чинов продовольствием и нередко аккумулировали немалые средства. Как говорилось выше, лейб-гусары, отказываясь в походах от бесплатных винных и мясных порций, собрали 35 тысяч рублей. Кроме того, ежегодно по сто и более рублей жаловала в каждую эскадронную артель вдовствующая императрица Мария Федоровна за то, что эскадроны полка содержали караулы во дворцах города Павловска и Гатчины во время пребывания в них Ее Величества. Из годового жалованья лейб-гусар (рядовому — 22 рубля 41,5 копейки, трубачу — 57 рублей, унтер-офицеру — 61 рубль 60 копеек, портупей-юнкеру — 61 рубль 60 копеек, вахмистру — 97 рублей, штаб-трубачу — 204 рубля) вычитали на питание по 9 рублей¹³.

Интересную историю о взаимоотношениях солдатской артели и ротного командира рассказывает в своих мемуарах полковник М. М. Петров, с 1802 по 1808 год командовавший ротой в Елецком мушкетерском полку и в 1805 году участвовавший в походе русской армии в Австрию.

«При таких крайностях обстоятельства армии нашей, во ожидании поставок через ливертангов-жидов провианта и других жизненных потребностей, — пишет он, — поручено было полкам довольствоваться людей через покупку ротными командирами у обывателей где что найдут, платя из артелей ротных на счет казны, выданной шефам полков. Тут содержание каждого солдата, по общей сложности издержек всех полков, стоило в сутки 35 копеек серебром. При этом случае я продовольствовал мою роту в продолжение ноября месяца издержкою по 12 копеек серебром в сутки на человека. Артельщики мои, ходившие со мною 2 декабря в полковой штаб для расчета, притащили в роту пропасть деньжурь серебром и золотом, ибо отпущено было, по общей сложности полковых цен, по 22 копейки серебром на порцион всем ротным по-

ровну, которые я приказал тотчас раздать по рукам, оставя что следовало в артели, всем нижним чинам, бывшим в сборе на ротном дворе. Рота, посоветовавшись между собою, прислала ко мне правящих отделениями унтер-офицеров с предложением, не пожелаю ли я взять часть денег из добавочных, сверх требования роты отпущенных. Я отвечал им, что очень благодарен роте за ее заботу о моем состоянии, и показав им мой кошелек, довольно полный чрез недавнее получение третнего жалованья*, велел сказать солдатам, «что у меня есть достаточное число денег и что ежели буду убит, то пусть и эти деньги, мною заслуженные у государя, разделят по себе и помнят, что я никогда не желал ничего мне не следующего...»¹⁴

О том, как ротная артель дала в долг своему командиру, чтобы он принял участие в представительском ужине на балу, рассказал в «Записках декабриста» барон А. Е. Розен, служивший в 1818—1825 годах в лейб-гвардии Финляндском полку: «... В различных углах сели ужинать офицеры различных полков, но особо по полкам. Громко раздавались требования: лафиту, сотерну, рябчиков, шампанского! Мой ротный командир барон И. И. Саргер спросил меня, отчего я не ужинаю. «Денег нет! — ответил я. — Да, как видно, никто из нашего полка не ужинает, вероятно по той же причине». — «Толькото!» — возразил Саргер, лихой товарищ. По его заказу в одну минуту был накрыт большой стол, нас было человек двадцать; подавали лучшие блюда, отборное вино; с других столов кричали — бургундского! — прислуга отвечала, что лейб-гвардии Финляндский полк забрал все первого сорта. Наш стол перещеголял все столы, Саргер потирал себе руки, что полк обратил на себя общее внимание; это было ухарство по тогдашним временам. После ужина мы поблагодарили радушного хозяина. а он со смехом сказал, что и его кошелек пустой и что всех нас угостила его рота...»¹⁵

Закупки провианта для армии тогда, как, впрочем, и в наше время, нередко становились полем деятель-

* В русской армии в это время жалованье выдавали «по третям», то есть раз в четыре месяца. Солдаты получали его серебром, офицеры — ассигнациями.

ности разных мошенников и воров, умевших набивать собственный карман за счет казны. Розен в своей книге раскрывает механизм одного из подобных злоупотреблений:

«Жиды таинственно и ловко учили меня воровать: чтобы я в контракте с ними выставил цену десять рублей за четверть муки в девять пудов, а им платил только по девять рублей, а они выдадут мне расписку в получении по десять рублей. Я пригрозил поколотить его за такие советы, но он нисколько не смутился и продолжал: «Помилуйте! Три тысячи четвертей — по рублю с четверти: ведь деньги! — а деньги притом казенные, отпускаются по справкам, и лишние даром достаются полковому командиру и квартирмейстеру...»¹⁶

Офицерский стол, конечно, отличался бóльшим разнообразием, чем солдатский, и зависел от чина самого офицера и его состоятельности. Согласно штатам, утвержденным 30 апреля 1802 года, офицеры армейских кавалерийских полков получали жалованье вместе с так называемыми «рационами», то есть деньгами на питание¹⁷:

	жалованье в год	рацион в год
полковник	1800 руб.	480 руб.
подполковник	730 руб.	240 руб.
майор	464 руб.	156 руб.
ротмистр	375 руб.	120 руб.
штабс-ротмистр	375 руб.	120 руб.
поручик	311 руб.	84 руб.
корнет	200 руб.	48 руб.

В лейб-гвардии Гусарском полку должностные оклады были гораздо выше и «рационы» — больше. Например, ротмистр получал 651 рубль жалованья и 240 рублей на «рацион», штабс-ротмистр — 526 и 192 рубля, поручик — 502 и 156 рублей, корнет — 276 и 84 рубля¹⁸.

В 1816 году последовало значительное увеличе-

ние офицерского жалованья в армии и гвардии. Таким образом, в лейб-гвардии Гусарском полку ротмистр стал получать 1200 рублей, штабс-ротмистр — 900 рублей, поручик — 780 рублей, корнет — 690 рублей. Кроме того, особые, «столовые деньги» были выделены для командиров полков и командиров дивизионов (в каждом дивизионе — два эскадрона). Эта прибавка к жалованью достигала 1000 рублей в год.

Армейской офицерской традицией являлись общие трапезы. Эскадронные командиры, как правило, держали открытый стол для офицеров своего подразделения. Благодаря воспоминаниям Д. В. Давыдова можно довольно подробно описать питание одного из эскадронных командиров александровской эпохи — Якова Петровича Кульнева, который, будучи майором, более семи лет командовал эскадроном в Сумском гусарском полку, а с 1806 года на той же должности служил в Гродненском гусарском полку.

«Из скудного жалованья майорского (464 рубля и 156 рублей «рациона» в год. — А. Б.) ... уделял треть на содержание дряхлой и бедной матери своей... — пишет Давыдов. — Другую треть употреблял он на необходимые потребности для военного человека: мундиры, содержание верховых лошадей, конной сбруи и прочее; наконец последнюю треть — на пищу себе. Эта пища состояла из щей, гречневой каши, говядины или ветчины, которую он очень любил. Всего этого готовилось у него ежедневно вдоволь на несколько человек. «Милости просим, — говаривал он густым и громким своим голосом, — милости просим, только каждого гостя со своим прибором, ибо у меня один». Питейным он, — подобно того времени гусарским чиновникам, — не пресыщался: стакан чая с молоком по утру, вечером — с ромом; чарка водки перед завтраком, чарка — перед обедом, для лакомства — рюмка наливки, а для утоления жажды — вода или квас; вот все питейное, которое употреблял Кульнев в продолжение суток. На водку он был чрезмерно прихотлив и потому сам гнал и подслащивал ее весьма искусно. Сам также заготов-

лял разного рода закуски и был большой мастер мариновать рыбу, грибы и прочее, что делывал он даже в продолжение войны, в промежутках битв и движений. «Голь на выдумки хитра, — говаривал он, потчужа гостей, — я, господа, живу по-донкишотски, странствующим рыцарем печального образа, без кола и двора; потчужу вас собственным стряпаньем и чем Бог послал...»¹⁹

Но младшие офицеры часто устраивали свои обеды, «без седых усов», как писал один из корнетов

надутость, чванство, важничанье почитались между нами смертными грехами.. »²⁰

Из Стрельны, где стоял полк Цесаревича, молодые офицеры любили ездить в Санкт-Петербург и на Невском обедали с бутылкой пива в трактире у Фенцеля (50 копеек медью), пробовали гастрономические обеды с вином и десертом в трактире Демута (2—3 рубля), угощались мармеладом и жареными рябчиками в «Европейском отеле» на углу Невского (25—30 копеек медью), пили шампанское (2 рубля бутылка). При этом фунт кофе стоил 40 копеек, фунт сахара — 50 копеек, бутылка хорошего столового вина — 40—50 копеек медью.

Зато о генералах позаботился сам государь Павел I, введя в Устав главу «О генеральских столах в поле». «Фельдмаршалу иметь стол на десять кувертов без десерту, и другой для офицеров на шесть кувертов... Генерал-аншефам — на восемь кувертов и восемь блюд без десерту, и для офицеров на четыре куверта... Генерал-поручикам — на восемь кувертов и шесть блюд без десерту, а генерал-майорам — на шесть кувертов и пять блюд без десерту. По вечерам столов не иметь; в противном случае оное вычитать из жалованья»²¹.

Если солдаты и офицеры не были отряжены в караулы или на дежурства и не имели каких-либо других поручений по службе (например, для рядового — развозить приказы из штаба по эскадронам, заступом и метлой очищать от травы полковой плац), то после обеда и до шести часов вечера они могли свободно распоряжаться своим временем.

Как правило, нижние чины гусарских полков значительную часть его посвящали починке и чистке одежды, вооружения, амуниции. Особенно много внимания требовали обе гусарские куртки, богато расшитые шнурами, галунами и пуговицами, которые надо было всегда содержать в идеальном порядке. «Чистота оружия, амуниции и одежды была поразительная. Оружие, все металлические вещи блестели от наведенного на них полира — тогдашнее выражение, что разумеется, приносило много вреда оружию... (так как чистили его толченым кирпичом. — А. Б.)»²²

Уланского Цесаревича Великого князя Константина Павловича полка в 1806 году:

«...Кто из нас был при деньгах, тот и приказывал стряпать дома. Эти корнетские обеды не отличались гастрономическим изяществом, но были веселее стотысячных пиров. Щи, каша, биток или жаркое составляли нашу трапезу, стакан французского вина или рюмка мадеры, а иногда стакан пива — и более нежели довольно! Но сколько было тут смеха и хохота для приправы обеда, сколько веселости, шуток, острот! Блаженное корнетское время! Фанфаронство

В гусарскую амуницию входил панталер — широкая (до 70 мм) перевязь из юфти с металлическими пряжкой, запряжником, наконечником и крюком, на который вешали карабин, зацепив его за скобу на левой стороне цевья. Чистка этого предмета представляла собой довольно сложную операцию. Сначала кожу скоблили ножиком, потом покрывали слоем клея и наконец сверху посыпали мелко натертым мелом. Когда клей с мелом высыхал, то белую поверхность панталера полировали до блеска свиным зубом.

Многие солдаты, освоив какое-нибудь ремесло, использовали свое свободное время для получения дополнительного заработка. На заказ они шили (например, рубашки, мундиры), тачали сапоги, вязали шерстяные носки. Командование поощряло эти занятия, так как без своих денег служить солдату было тяжело. После обеда нижних чинов даже отпускали из эскадронов на «вольные работы», и они нанимались к местным обывателям строить, класть печи, копать огороды, пилить дрова, убирать дворы и улицы. Особенно это было распространено в столице и других крупных городах, где имелось немало возможностей получить заработок.

В школьных учебниках истории упоминается о выступлении 1-й роты лейб-гвардии Семеновского полка, стоявшего в Санкт-Петербурге. В октябре 1820 года солдаты подали жалобу на командира полка полковника Шварца. Они говорили, что этот офицер «тиранит людей и требует службы большей, чем положено». Шварц, в апреле того же года переведенный на эту должность из армии, решил обратить на себя внимание начальства ревностным исполнением обязанностей и заставил рядовых ходить на строевые занятия после обеда. Тем самым он покусился на их свободное время и, что более важно, — на их заработки.

«Солдаты семеновские отличались не одною нарядностью, — пишет барон А. Е. Розен, бывший свидетелем этого конфликта, — не одним щегольством в обмундировании, не одною только образцовою выправкою и ружейными приемами; но они жили гораздо лучше солдат других полков, потому что боль-

шая часть из них были отличные башмачники, султанчики* и обогащали свою и артельную казну...»²³

Как бы ни нуждался в деньгах офицер, делать султаны или тачать башмаки было для него совершенно невозможно. Его социальный статус не позволял приниматься за столь «низкие» занятия. Но все же способы поправить свое материальное положение существовали. Афанасий Фет рассказывает в своих воспоминаниях о работе кавалерийских офицеров в свободное время: «Принца Ольденбургского (Стародубовский) полк представлял в этом отношении прямую противоположность с нашим. Офицеры его, большей частью из остзейских немцев, не получали никакой поддержки из дому, но умели на небольшое жалованье сводить концы с концами, отличаясь при этом щегольской обмундировкой. При крайней аккуратности не только эскадронные командиры, но даже самые младшие офицеры, будучи любителями и знатоками конного дела, с выгодой выдерживали и продавали лошадей, съезжая их парами, тройками и четверками...»

Правда, бывали у офицеров и другие занятия. В 1810 году в Военном министерстве рассматривали дело поручика Шлянца. Являясь квартирмейстером Херсонского гренадерского полка, стоявшего в Тифлисе, он очень хорошо изучил состояние армейского провиантского склада, а также конъюнктуру рынка в этом городе. По поручению командования Шлянец продавал оставшийся там провиант: муку и крупу. Деньги сами плыли в руки, и поручик не устоял. По сговору с местными хлеботорговцами он подделал отчетность, показав в ней более низкие цены, чем те, по которым в действительности были реализованы все припасы. Вскоре его разоблачили. Писать объяснение Шлянец не стал, а застрелился из пистолета²⁴.

Можно было и не объезжать лошадей, и не воровать казенные деньги, а просто обратиться к госуда-

* То есть занимались изготовлением волосяных султанов для киверов, что являлось весьма трудоемкой и дорогостоящей работой.

рю императору с прошением о «заплате долгов», сделанных офицером во время прохождения службы: «Опять прибегаю к стопам ВАШЕГО ИМПЕРАТОРСКОГО ВЕЛИЧЕСТВА. Великодушный ГОСУДАРЬ! Нужда меня принуждает обеспокоить ВАШУ ОСОБУ. ВАМ неизвестно положение бедного офицера в Курляндии; жалованье его менее половины в берлинге-

рах*, чем в рублях. Дороговизна здесь чрезмерная. Поневоле он вступает в долги, которые уплатить ему невозможно; военный министр может ВАШЕМУ ИМПЕРАТОРСКОМУ ВЕЛИЧЕСТВУ объяснить причину, побуждающую меня утруждать ВАС, ГОСУДАРЬ, следующею прозбою: 2 тысячи рублей уплатить всего, не откажите, достойный внук Великой Екатерины, отец подданных, просящему офицеру, клянусь честью и присягою, которою обязался служить верою и правдою и самому МОНАРХУ, что более утруждать его не стану. ВАШЕГО ИМПЕРАТОРСКОГО ВЕЛИЧЕСТВА ГОСУДАРЯ всенижайший и всепокорнейший раб 24-го Егерского полка подполковник граф де Мендоза-Ботелло. 27 сентября 1810 года»²⁵.

На прошении имеются разные пометки. В частности, указано, что просителю в начале года было Всемилостивейше пожаловано 500 рублей на погребение его матери, затем весной — еще 1000 рублей на пошив обмундирования. Генерал-лейтенант граф Витгенштейн на запрос относительно бережливости и распорядка в хозяйственной части графа де Мендоза-Ботелло донес, что хотя он в некоторых случаях по сделанным ему поручениям и не оправдал себя в том, однако же, судя по крайнему недостатку его и семейства, коим он обременен, «он таковою МОНАРШЕЮ щедростью поддержать и поправить себя может». Александр Павлович и в третий раз пожалел российского офицера, по своему происхождению испанского дворянина, и 2000 рублей ему в Курляндию было послано.

Прошение подполковника графа де Мендоза-Ботелло о вспомоществовании вовсе не являлось из ряда вон выходящим в повседневной жизни александровской эпохи. Ежегодно такие же прошения отправляла в столицу Н. А. Дурова, и ей, обер-офицеру Мариупольского гусарского полка, также выдавались деньги, только суммы были поменьше: от 300 до 400 рублей. Судя по архивным данным, к милости

* Из документа. курс ассигнациями на сентябрь 1810 года составлял четыре берлинера за один рубль

монарха прибегали десятки офицеров. По каждому такому прошению в Военном министерстве готовили справку о просителе, и государь, ознакомившись с ней, как правило, нужные средства выделял.

Однажды весьма значительную сумму попросил у царя Кульнев, ставший после войны в Пруссии полковником и командиром Гродненского гусарского полка. Вместе с матерью и двумя братьями он владел всего лишь двадцатью крепостными мужского пола в деревеньке Болдырево Козельского уезда Калужской губернии. В 1808 году умер один из его братьев, оставив долговых расписок на 5 тысяч рублей. Яков Петрович, чтобы окончательно не разорить родовое поместье, принял долг на себя и должен был в течение года внести деньги²⁶.

После победы над шведами при Куортане в августе 1808 года, где Кульнев особенно отличился, его представили к производству в чин генерал-майора. Но доблестный гусар в рапорте предложил заменить генеральские эполеты пятью тысячами рублей. Александр I, зная о стесненном материальном положении Кульнева, сначала прислал ему деньги, а затем, в декабре 1808 года, все-таки пожаловал его в генерал-майоры. В 1810 году за проявленные храбрость и отвагу в боях с турками Кульнев был награжден так называемой «арендой», которая приносила владельцу по тысяче рублей в год, сроком на 12 лет. Впрочем, эту «аренду» Кульнев сразу же подарил своей племяннице, дочери старшего брата Ивана Петровича Кульнева, на приданое...

Вечер

В шесть часов вечера трубачи в гусарских полках играли сигнал к вечерней чистке лошадей. Нижние чины, надев кителя и фуражные шапки, опять шли на конюшню. Вечерняя чистка, как и утренняя, продолжалась час, и на ней должны были присутствовать взводные командиры. Затем лошадей поили, последний раз давали им овес и се-

но, убирали конюшни и стелили в стойлах солому.

После этого в эскадронах делали переключку личного состава, на которую солдатам разрешалось приходить в кителях. В девять часов вечера в армейских частях барабанщики били, а трубачи играли вечер-

нюю «зёрю», и на этом трудовом дне кавалериста за-
вершался

К тому времени в офицерском собрании могли
уже раскладывать ломберные столы, покрытые зеленым
сукном, и составлять партии желающих играть
в карты

«В полку от полкового командира до последнего
прапорщика, — пишет барон А. Е. Розен, — почти все
играли в карты. Случалось мне при дежурстве по бата-
льону рапортовать в 9 часов вечера дежурному из
полку штабс-капитану Саргелу и подходить к кар-
точному столу, не быв никем примеченным, оттого
что, подходя, ступал я не по полу, не по ковру, а по ко-
лодам карт, разбросанных несчастливцами понтера-
ми и банкометами. Постепенно начал и я принимать
участие в игре, как постепенно новички начинают
курить или нюхать табак и пить водку. Сначала выи-
рывал — и незаметным образом сделался страстным
игроком. Не жажда к деньгам и к прибыли увлекала
меня, а легкое занятие, развлечение в бесцеремон-
ном кругу, угадывание счастья были сперва насла-
ждением, после стали потребностью...»²⁷

Карточная игра получила повсеместное распро-
странение в офицерской среде. Но чрезмерное увлече-
ние ею приводило к большим неприятностям. Тот же
Розен упоминает о том, как поручик лейб-гвардии
Финляндского полка, его молодой сослуживец Кала-
куцкий, будучи квартирмейстером полка и имея на
руках казенные деньги, проиграл в карты 30 тысяч
рублей. За это он в 1819 году был предан суду, лишен
чинов и дворянства и сослан в Сибирь на поселение.

Пристрастие к карточной игре шефов полков и
полковых командиров иногда прямо вредило служ-
бе. Однако небольшие, хотя и регулярные растраты
казенных денег им удавалось покрывать разными
способами, и военная администрация закрывала на
это глаза.

Такой пример приводит К. Мартенс, служивший
перед Отечественной войной 1812 года обер-офи-
цером в Изюмском гусарском полку, где должность
шефа занимал генерал-майор Дорохов: «Это был че-

ловек добродушный, но малообразованный, гру-
бый, вспыльчивый, страстный игрок в карты и лю-
битель женского пола. По этой причине в его полку
царил большой беспорядок. Большая часть полко-
вых денег проматывалась командиром. В полку не-
доставало много лошадей, а фураж вымогался си-
лою у крестьян и евреев. При смотре полка в Лиде в
1811 году Дорохов просил своих офицеров поста-
вить в строй всех их собственных лошадей, и так бы-
ли заполнены многие пустые места во взводных ше-
ренгах...»²⁸

нередко столы, уже полностью сервированные, да и кеи вносили прямо в танцевальный зал.

Бал был мероприятием весьма и весьма недешевым. Пушкин в «Евгении Онегине» замечает об отце главного героя: «...давал три бала ежегодно и промотался наконец». Больших затрат требовало освещение. Весь вечер в залах и комнатах должны были гореть сотни восковых свечей, а они стоили дорого, потому в обычное время помещения даже в домах состоятельных людей освещались довольно скудно.

Открывался бал полонезом. В этом медленном и торжественном танце-шествии, как правило, участвовали все гости для того, чтобы увидеть, кто присутствует на празднике, и представиться друг другу. Кроме полонеза, танцевали вальсы, польки, кадрили, котильоны. Любимейшим танцем военной молодежи была тогда мазурка. «Молодой гусарский ротмистр закрутил усы, покачнул кивер на ухо, затынулся, натянулся и пустился плясать мазурку до упаду», — пишет Денис Давыдов, рассказывая о своей службе в Белорусском гусарском полку, расквартированном в Киевской губернии, в Звенигороде.

Другие офицеры-кавалеристы оставили более подробные воспоминания о балах александровской эпохи. Балы эти проходили в разные годы, в разных местах, по разным поводам, но чувство радости и восхищения, которое они вызывали у участников, было общим для всех.

Весной 1807 года Уланский Цесаревича Великого князя Константина Павловича полк прибыл в город Дерпт, и местное дворянство дало бал в честь офицеров этого полка.

«Откуда собралось на этот бал такое множество красавиц? — удивлялся корнет Фаддей Булгарин. — И теперь есть в Лифляндии прекрасные женщины, но такого их множества вместе я никогда не видывал в остзейских провинциях, хотя бывал на многолюдных и великолепных балах. Говорят, что предполагено было дать бал при первом известии о выступлении в поход гвардии и что распорядители бала нарочно пригласили из Риги, Ревеля и из поместьев

всех красавиц. Царицами бала были две сестры фон Дилиенфельд, настоящие сельфиды, стройные, белокурые, воздушные, с прелестным очерком лица и алмазными глазками. Его Высочество (цесаревич Константин Павлович. — А. Б.) оказывал двум сестрам особенное предпочтение и сам несколько раз танцевал с ними.

Известно, что немки страстно любят танцы, и нам был дан приказ (разумеется, в шутку) замучить немок танцами. Усердно выполнили мы приказание и танцевали в буквальном смысле до упаду и до первого обморока. Прелестные немочки были в восторге! После роскошного ужина, в три часа утра, с сильным возлиянием в честь древних богов Бахуса и Афродиты, началась мазурка, кончившаяся в семь часов утра. Мы велели нашим уланам отнять у лакеев теплое платье гостей и отправить экипажи домой — и волею-неволею почти все должны были оставаться на бале...

В восемь часов раздалась под окнами, где был бал, труба и трубный звук, означающий: «Садись на конь!». Эскадроны уже собрались под начальством дежурных офицеров и некоторых старых ротмистров. Наши ординарцы подвели нам лошадей, и мы прямо из мазурки: «На конь! Повзводно направо заезжай, шагом, вперед марш!..»³⁰

Большой любительницей танцев была и знаменитая «кавалерист-девица». Но танцевала она на балах, само собой разумеется, мужскую партию. Очень весело проводила время Надежда Андреевна в мае и июне 1810 года, будучи как обер-офицер Мариупольского гусарского полка откомандирована ординарцем в штаб Киевского военного губернатора генерала от инфантерии М. А. Милорадовича. Прием у губернатора по случаю успешного окончания маневров сменялся торжественным обедом в честь заложения инвалидного дома, благотворительный концерт — балом в день именин вдовствующей императрицы.

«Блестящий, великолепный бал! — вспоминала о нем Дурова. — Залы были наполнены гостями; боль-

шой старинный сад был прекрасно иллюминирован. но гулять в нем нельзя было и подумать: Милорадовичу вздумалось угощать там свой Апшеронский полк, что и было после причиною смешного происшествия; вечером бесчисленное множество горящих ламп, гремящая музыка и толпы прекрасных дам привлекли любопытство находившихся в саду наших храбрых сподвижников; они подошли как можно ближе к стеклянным дверям залы, которые были отворены и охраняемы двумя часовыми... Теперь уже сам Милорадович велел затворить двери; порядок восстановился, музыка заиграла, красавицы рассыпались по зале и снова заблестали взорами на гусар,

улан, кирасир, драгун, одним словом на все, носящее усы и шпоры. Офицер Татарского уланского полка, молодой человек необычайной красоты и также необычайно высокого роста, барон Н. казался царем всего этого блестящего сонмища; глаза всех дам и девиц сияли на него своими лучами. Нельзя сосчитать всех соперничеств, досад и движений ревности, произведенных им в этот вечер; порывов последней не избежал и Милорадович. Княгиня, танцуя с ним кадрили, беспрестанно оборачивала голову к другой кадрили, в которой танцевал барон. За полчаса перед ужином кончились танцы, и все усмирилось...»³¹

Очень весело было господам офицерам и в начале 1812 года, а особенно тем, чьи полки стояли в Виленской, Гродненской, Минской губерниях и на Волыни — именно там, где летом развернулись боевые действия с французами.

«Всю осень и всю зиму мы провели очень весело. Во всех дворянских семьях наперерыв давались рауты, за ними следовали вечера и балы, на которых мы старались превзойти друг друга в мазурке, — пишет Иоганн фон Дрейлинг, в мае 1811 года произведенный из штандарт-юнкеров Малороссийского кирасирского полка в корнеты и теперь в полной мере пользовавшийся теми преимуществами, которые дает офицерский чин. — На этих балах бывало очень оживленно, чему немало способствовал флирт с хорошенькими польками; сам генерал ухаживал за хорошенькой кокетливой Розалией, женой городничего...»³²

Такую же картину рисует в своей книге Н. А. Дурова, в начале 1812 года — корнет Литовского уланского полка: «Графиня Мануци, красавица двадцати восьми лет, приехала к отцу своему графу Платеру в гости и огнем черных глаз своих зажгла весь наш Литовский полк. Все как-то необыкновенно оживились! Все танцуют, импровизируют, закручивают усы, прыскаются духами, умываются молоком, гремят шпорами и перетягивают талию...»

Красавец Тутолмин (полковник, шеф Литовского уланского полка. — А. Б.) и красавица Мануци нераз-

лучны. Бал у Тутолмина сменяется балом у Платера; мы танцуем поутру, мы танцуем ввечеру. После развода (караулов. — А. Б.), который теперь всякий день делается с музыкою и полным парадом и всегда перед глазами нашего генерал-инспектора — графини Мануци, мы все идем к полковнику; у него завтракаем, танцуем и наконец расходимся по квартирам готовиться к вечернему балу! От новой Армиды не вскружилась голова только у тех из нас, которые стары, не видели ее, имеют сердечную связь...

Все утихло!.. не гремит музыка!.. Мануци плачет!.. нет ни души в их доме из нашего полка!.. Мануци одна в своей спальне горько плачет! А вчера мы все так радостно скакали какой-то бестолковый танец!.. вчера прощаясь, уговаривались съехаться ранее, танцевать долее... Но вот как непрочны блага наши на земле: «выступить в двадцать четыре часа!» Магические слова!..»³³

О приказе выступить в поход в двадцать четыре часа, полученном в кавалерийских полках в начале весны 1812 года, упоминают многие современники. Русское правительство в ответ на концентрацию наполеоновских войск в Польше стало стягивать воинские части к западной границе России.

«Все у нас поставили на военную ногу. Весь полковой и офицерский багаж приказано было оставить. Никто не имел права на экипаж, число выючных лошадей не должно было превышать указанного числа. Каждый кавалерийский офицер по высочайшему приказу обязан был прикупить еще вторую лошадь, для чего государь приказал выдать всем офицерам в виде подарка по 500 рублей, и тотчас же один из полковых офицеров был командирован для покупки лошадей...»³⁴

Так Иоганн фон Дрейлинг пишет о строгих требованиях новой, походной жизни. Она служила приготовлением к жизни кавалеристов на войне и тоже подвергалась регламентации. Офицеры и солдаты в походах должны были обходиться малым и не роптать на тяготы и лишения. Потому полковой обоз в эту эпоху был сравнительно небольшим.

Согласно штатам 1802 года, его состав определялся следующим образом³⁵:

1. По одной повозке на каждый эскадрон для больных и усталых нижних чинов, в нее запрягали четыре лошади. Изготовление этой повозки стоило казне 150 рублей, срок ее службы устанавливался в восемь лет*.

2. По одной повозке (фуре) на каждый эскадрон для сухарей, хлеба и других съестных припасов (стоила 100 рублей), в нее запрягали четыре лошади.

3. Два патронных ящика (по 50 рублей), в каждый запрягали три лошади.

4. Две повозки для аптеки (назывались аптечными ящиками и стоили по 50 рублей), в каждую запрягали четыре лошади.

5. Две повозки для конской аптеки (по 40 рублей), в каждую запрягали две лошади.

6. Одна повозка для полковой церкви (стоила 60 рублей), в нее запрягали четыре лошади.

7. Одна повозка для полковой канцелярии и казны (стоила 40 рублей), в нее запрягали две лошади.

8. Две повозки (по 50 рублей) для инструмента: столярного, слесарного, кузнечного и прочего, в каждую запрягали трех лошадей.

9. По два полуфурка (по 55 рублей) на каждый эскадрон для перевозки запасной обуви, одежды и амуниции нижних чинов, в каждый запрягали две лошади.

Все армейские повозки и фуры имели железные оси и четыре колеса. Эти транспортные средства делали из дерева и обивали по углам и соединениям железными полосками. Фуры для перевозки продовольствия, патронов, инструментов были крытыми и открывались сверху (см. рис. на с. 278). Для большей герметичности к ним прибавляли матерчатые (парусиновые) или кожаные пологи. Сзади располагалась откидная кормушка, куда помещали фураж для лошадей.

Несколько иной вид имела армейская аптечная фура. Один большой ящик ставили на рессоры, два других ящика поменьше располагали на оси и они

* Все повозки и фуры полкового обоза имели срок службы 8 лет.



Полковой обоз Фура для перевозки амуниции
провизии войскового имущества

были съемными (см. рис. на с. 280) В большом ящике возили лекарства и перевязочный материал, в съемных — хирургические инструменты В один набор для военного хирурга входило 10 инструментов и все они помещались в специальной кожаной сумке.

Армейские повозки и фуры красили масляной краской в темно-зеленый цвет и белой краской наносили на их бока маркировку: название полка, но-

мер эскадрона, назначение (боеприпасы, продовольствие, войсковое имущество).

Кроме повозок и фур, каждый эскадрон имел одну вьючную лошадь для перевозки котлов солдатской артели.

К полковому обозу причислялись также вьючные лошади, повозки и экипажи офицеров. По Уставу корнеты, поручики и штабс-ротмистры имели право только на вьючную лошадь, потому их имущество и багаж должны были быть очень небольшими и компактно уложенными.

«Каждый обер-офицер должен был иметь три лошади, — пишет Ф. Булгарин. — На одной он ехал сам при полку, другую («заводную»), оседланную и под форменной попоной вел его денщик, сидя на вьючной лошади. Вьюки были форменные: две кожаные круглые большие баклаги по обеим сторонам седла вместо кобур, за седлом был большой кожаный чемодан и парусиновые саквы... На «заводную» лошадь, под форменную попоную, можно было положить ковер и кожаную подушку, теплый халаг и другие тому подобные вещи...»³⁶

В этом перечне предметов мало что изменилось за долгие годы, и во второй половине XIX века В. В. Крестовский, служивший с 1868 по 1876 год обер-офицером в 14-м Ямбургском уланском полку, перечисляет то же самое имущество:

«...Офицерские сборы невелики. походная складная кровать с кожаной подушкой, чемодан с бельем и платьем, ковер как неизменное и даже необходимое украшение офицерского бродячего быта да еще походный погребец; ну, да пожалуй, ружье да собака — вот и все хозяйство! Но в этом хозяйстве, знаете ли вы, что достопримечательнее всего? Это именно погребец... Представьте вы себе маленький сундучок, менее аршина в длину (то есть меньше 71 см. — А. Б.), около трех четвертей в ширину, обитый оленьей шкурой, окованный жестью, с непременно звонким внутренним замком, — а между тем в этом скромномместилище чего-чего только не заключается! Тут и кругленький походный самовар-

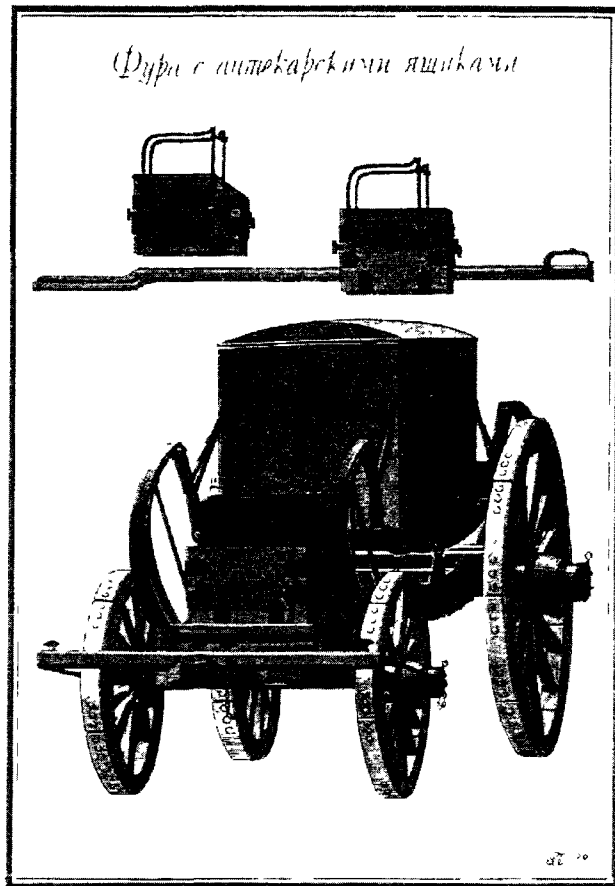

Полковой обоз. Аптечная фура и аптечные ящики.

чик на четыре стакана, миниатюрные экземпляры которых помещаются рядом, тут и медная кастрюлька, крышка которой в случае надобности может заменить собою и сковороду... Тут и мисочка для похлебки, и четыре тарелки: две мелкие, две глубокие; тут и чайница, и сахарница, и солонка, и перечница, и чернильница с песочницей, и два больших штофа со щегольскими пробками — «аплике», и все это накрывается подносом, прилаженным к крышке, в которую вправлено еще и небольшое зер-

кальце. Но все это богатство составляет только верхний этаж офицерского погребца: приподнимите за ушки вкладное вместилище всей этой роскоши — под ним окажется этаж нижний, где имеются отлично прилаженные помещения для пары ножей и вилок, двух столовых и четырех чайных ложек, для салфетки и полотенца, для карандаша с пером и ножиком перочинным, для гребешка и бритвы и даже... для сапожных щеток!..»⁵⁷

Повозку и две вьючные лошади могли иметь ротмистры; повозку и четыре вьючные лошади — майоры; коляску, повозку и четыре вьючные лошади — подполковники; карету или коляску, запряженную четырьмя лошадьми, две повозки и шесть вьючных лошадей — полковники. Генералам же вообще полагался целый поезд: карета, повозка, фура и шесть — двенадцать (в зависимости от чина) вьючных лошадей. Но, кажется, господа офицеры не ограничивались этим количеством экипажей, и перед каждой кампанией государь император обращался к ним с просьбой не брать с собой в поход слишком много колясок, повозок, фур, вьючных лошадей, так как обозы мешали быстрому передвижению армии и загромождали дороги.

Наблюдение за полковым обозом поручалось аудиторю. Он должен был смотреть, чтобы повозки, фуры и экипажи двигались в определенном порядке: первыми шли повозки полкового командира, за ними — экипажи штаб-офицеров, затем — эскадронные транспортные средства, за ними — полковые и унтер-штаба.

ГУСАРСКАЯ ЧЕСТЬ

Понятия о воинской чести менялись в течение столетий. Они подчинялись господствующей в обществе идеологии и морали. Однако высшим проявлением чести воина всегда считался подвиг на поле боя.

Подготовить к этому солдат и офицеров должны были не только учения, смотры, маневры и походы, но и сами традиции, обычаи и нравы армейской жизни, не отраженные в Уставах, приказах и инструкциях. Свод неких неписаных правил, определяющих поведение военных людей, существовал, конечно, и в эпоху Александра I. Воспоминания современников свидетельствуют о том, что в легкой кавалерии эти правила были особыми, отличающимися от тех, которых придерживались, скажем, в пехоте или артиллерии.

Наиболее полную картину нравов, царящих в легко-конных полках, нарисовал Ф. В. Булгарин, создав своеобразный коллективный портрет офицеров Уланского Цесаревича Великого князя Константина Павловича полка в 1806—1810 годах. «Я уже сказывал, — пишет он, — что между офицерами все было общее... Честь, дух, время, труды, деньги, развлечения, неприятности, опасности...»¹ Потому свои деньги («порции» за 3 месяца похода, всего около 7 тысяч рублей ассигнациями) сослуживцы Булгарина

без колебаний отдали однополчанину — майору Притвицу, раненному в голову в битве при Аустерлице. Рана привела к внезапному умопомешательству, и уланы оставили бедного майора в Риге, на руках у жены, не имеющей иных средств к существованию, кроме его офицерского жалованья².

По словам Булгарина, значительная часть его однополчан следовала в своем поведении нескольким принципам: «Жизнь — копейка, голова — ничто»; «Двум смертям не бывать, а одной — не миновать»; «Последняя копейка — ребром»; «Пей да дело разумей»; «Пей да не пропивай разума». Кроме того, в большой моде тогда было так называемое «буйство». Выразилось оно в разных поступках. Например: наступить на ногу человеку, лично неприятному, и не извиниться; говорить дерзости в глаза начальству; хлопать или шикать в театре наперекор общему мнению. Существовала еще и давняя неприязнь между конной гвардией, стоявшей в Петербурге (полки Кавалергардский и лейб-гвардии Конный), и армейской кавалерией. Осадить, уколоть в общественном месте удачной шуткой такого «хрипуна» или «фагота» (то есть офицера, употребляющего французский язык вместо русского, отличающегося светской ловкостью и утонченностью) считалось делом чести для улан Цесаревича, приезжавших в столицу из Стрельны.

В солдатской среде представления о правилах поведения были проще и вполне укладывались в следующую поговорку:

Свищет пуля — не моргни.
Если в деле — руби смело.
Коль в атаку повели,
Ты коня не удержи.
Богу душу поручи.
Коль нужда, так уж умри!..

Эту поговорку солдат Гродненского гусарского полка приводит в своей книге В. П. Цехановецкий. «...Солдаты, как и их начальники, — пишет он, — любили свой Гродненский гусарский полк, как нечто родное, гордились именем его... Особенно после 1814 года, когда во всех эскадронах находились ста-

рики-ветераны, свято хранившие предания старины и передававшие рекрутам все виденное и пережитое ими. Эти ветераны главным образом поддерживали нравственную сторону нижних чинов...»³ При этом нужно добавить, что в Гродненском гусарском полку в 1814—1818 годах насчитывалось до 400 рядовых и унтер-офицеров (почти треть строевого состава), награжденных за подвиги в боях с французами знаком отличия Военного ордена.

«Полк — твоя родная семья», «Честь полка — твоя честь» — эти понятия имели очень большое значение в эпоху Александра I и служили важным элементом воспитания как нижних чинов, так и офицеров. Каждый полк легкой кавалерии в те времена представлял собой нечто вроде замкнутой военной общины. Ее скрепляла не только армейская дисциплина, но и общность симпатий и интересов, порой вовсе не материальных. Течение жизни в этой общине было обусловлено известного рода правилами и законами, за которые нельзя было перешагнуть, оставаясь верным своему назначению. Такое полковое сообщество, как писал В. В. Крестовский, являлось каждое само по себе «чем-то вроде отдельного, самостоятельного, живого, одухотворенного организма, представляющего собой как бы отдельное собирательное лицо, имеющее свой смысл, идею, назначение, свое призвание, свою жизнь, свои типические особенности, свой характер, свою физиономию, свойственную только ему и во многом непохожую даже на другие физиономии того же самого рода...»⁴

В силу этих обстоятельств человек, надевая полковой мундир, невольно начинал чувствовать себя иным, несколько отрешенным от всего остального мира. Между ним и этим остальным миром словно ложилась какая-то тонкая разграничительная черта. Он мог сочувствовать той жизни и ее интересам, ее движению, ее стремлениям, но все-таки для него на первом плане стояли интересы полка, которые (пока он носил этот мундир) были ему ближе всего.

С другой стороны, полковое сообщество представляло для людей одиноких и, как замечает Крес-

товский, «нравственно измученных жизнью, кипящей за тонкой разграничительной чертой», прочное убежище, тихое и мирное пристанище, если они могли принять сурово-неуклонные его обычаи, его общественное мнение, понятие о чести, круговой поруке, о строгом суде товарищей.

В качестве примера Крестовский рассказывает об одном офицере Ямбургского уланского полка, которому однополчане дали прозвище «Буянов». Отслужив в юнкерах более четырех лет, он получил наконец чин корнета. «Буянов» был из тех, кому полк заменяет все: и дом, и очаг, и семью, и родственников. Дальше чина корнета ему продвинуться не удалось, так как, защищая честь полка, он трижды дрался на дуэлях. Первый раз — в Москве, с гвардейским офицером, пренебрежительно отозвавшимся о ямбургских уланах. Дело было в цыганском таборе, где оба они слушали выступление хора. Стрелялись в Сокольниках, и «Буянов» легко ранил гвардейца в плечо. По военному суду молодого улана разжаловали в рядовые и отправили на Кавказ, в один из линейных батальонов. Спустя три года он выслужил офицерский чин и вернулся в родной полк. Следующая дуэль произошла через год, когда уланы стояли в одной из черноземных губерний России. В городском трактире один из местных помещиков, разговаривая с «Буяновым», стал двусмысленно подшучивать над невестой его однополчанина. «Буянов» объяснил ему, что это касается чести всего полка (жены офицеров также составляли полковое общество). Помещик не согласился, улан весьма своеобразно ответил — опрокинул ему на голову блюдо с «московской селянкой». После этого спорщики стрелялись, и «Буянов» вновь стал рядовым, на этот раз — в драгунском полку. Там он прослужил около четырех лет и снова получил офицерские эполеты. «Буянов» писал товарищам-уланам, что он — не от мира драгунского, что здесь находится только его брэнное тело, а дух живет с легкой кавалерией. Все-таки он добился перевода в Ямбургский полк, опять надел темно-синий мундир со светло-синими лацканами на груди и серебряными пуговицами. Тре-

тья его дуэль состоялась после осенних маневров, где полк выступил не совсем удачно, и дрался он с офицером второго уланского полка из этой же бригады, который сказал, что «ваших (то есть ямбургских улан) повсюду бьют». Теперь «Буянова» отправили рядовым очень далеко — на восточную границу, в бухарские степи, и след его потерялся.

«Он чудак, — пишет Крестовский, — он безалаберный, взбалмошный человек; он может иному показать странным, отчасти смешным, отчасти донкихотом. Но... он свято чтит свое военное дело; он всею душой предан своему скромному призванию солдата; он до фанатизма, до чего-то идеального влюблен в свой полк; он честный и хороший офицер и добрый боевой товарищ...»⁵

Правда, рассказ Крестовского относится ко второй половине XIX века. Однако автор, описывая этот тип офицера легкой кавалерии, указывает, что в поведении «Буянова» прослеживаются черты, унаследованные от героев предыдущих эпох, от «времени богатырей», то есть защитников России 1812 года.

Способ, которым «Буянов» разрешал конфликтные ситуации, вовсе не был таким уж распространенным и универсальным даже в начале XIX столетия. Военная администрация запрещала дуэли. Поединки между военнослужащими, и особенно на пистолетах, рассматривались тогда как чрезвычайное происшествие, за которым неминуемо следовало судебное разбирательство и наказание всех участников: и дуэлянтов, и секундантов. Но тем не менее господа офицеры в некоторых случаях избирали именно этот путь защиты своей чести и достоинства.

Дуэли

Дуэли появились в России лишь в конце XVII века и получили распространение в XVIII веке в связи с массовым приходом на русскую военную службу иностранцев, которые принесли в нашу страну нравы наемного войска и некоторые традиции западно-европей-

ского рыцарства. Известно, что первым поединком в России была дуэль между полковником Гордоном, командиром стрелецкого полка, и майором Монтгомери. Она произошла в Москве в 1666 году.

Петр Великий, несмотря на свое пристрастие к европейским порядкам, с первых же шагов своей законотворческой деятельности вступил в борьбу с поединками в среде военнослужащих. «Уложение», подготовленное Шереметевым в 1702 году, жестоко карало за сам вызов. «Краткий артикул» 1706 года наказывал смертью за дуэль, даже не имевшую никаких опасных последствий для ее участников. В «Уставе Воинском» 1715 года этому вопросу была посвящена целая глава — 49-я, под названием «Патент о поединках и начинании ссор».

Установив суровые наказания за обиды и оскорбления, «Патент» провозглашал принцип: «Никакое оскорбление чести обиженного никаким образом умалить не может» и определял порядок «сатисфакции» для оскорбленного. Последний, а равно каждый присутствовавший при оскорблении обязывались безотлагательно донести о том военному суду, причем каралось даже промедление этого донесения.

Вызов на поединок навлекал на сделавшего его лишение чинов, объявление его «негодным», штраф и конфискацию части имущества. За выход на поединок и обнажение оружия, если продолжению поединка помешали посторонние лица, как дуэлянтам, так и секунданты подвергались смертной казни и конфискации имущества.

Вероятно, потому в первой половине XVIII века дуэли в русской армии почти сошли на нет и отношение к ним в обществе было отрицательным. «Мы живем под законами, и стыдно, имея таковых священных защитников, каковы законы, разбираться самим на кулаках или шпагах, ибо шпаги и кулаки суть одно, и вызов на дуэль есть ничто иное, как действие буйственной молодости», — писал Д. И. Фонвизин в «Чистосердечном признании в делах и помыслах», рассказывая о своем отце, его жизни, друзьях и поступках.

Однако с течением времени, с ростом влияния на русскую жизнь иностранцев при Анне Иоанновне и подчинением французской моде при Елизавете Петровне поединки вновь участились. В 1787 году правительство вынуждено было издать «Манифест о поединках», который сохранял свое действие вплоть до издания Свода законов в 1832 году. «Манифест» смягчал наказания за дуэли и вместо смертной казни обидчик или инициатор поединка, обнаживший шпагу, подвергался ссылке в Сибирь пожизненно. За раны, увечье или убийство как следствия поединка виновные отвечали как за умышленно совершенные действия.

Эти кары не смогли искоренить дуэли. «Обычай поединка является среди цивилизации, как символ того, что человек может и должен в известных случаях жертвовать самым дорогим своим благом — жизнью — за вещи, которые с материалистической точки зрения не имеют значения и смысла: за веру, родину и честь, — писал один из русских криминалистов в XIX веке. — Вот почему обычаем этим нельзя поступиться. Он имеет основание то же, что и война...»

Никаких дуэльных кодексов в России не существовало. Однако изучение военно-судебных дел, проведенное исследователями⁶, позволило отметить некоторые закономерности в проведении поединков. Так, большая часть дуэлянтов служила в кавалерии, а не в пехоте. Наиболее распространенным оружием в поединках конца XVIII и начала XIX века были шпага и сабля, но потом их место прочно занял пистолет. Условия поединков, как правило, отличались чрезмерной жестокостью: при стрельбе из пистолетов дистанция 15—10 шагов, иногда даже — 8—6, договоренность стрелять «до повалу», отсутствие врачей на месте схватки. И последнее: дуэли почти прекращались во время военных действий и походов, но были спутниками мирной армейской жизни, причем поединки между офицерами одного полка являлись событием из ряда вон выходящим.

О диких шутках, приводивших к взаимным обидам, о ссорах, возникших на знаменитых полковых гусарских и уланских «гуляниях» под действием выпитой «жженки», пишут и Остен-Сакен, и Булгарин, и Денис Давыдов. В этих случаях полковое сообщество, следившее за поведением офицеров, предлагало участникам конфликта следующий способ его разрешения: все присутствующие становились в круг, а оба драчуна занимали место в центре, обнажали сабли и рубились «до первой крови», то есть первой, пусть самой незначительной раны. Затем им подносили «мировую» чарку. Они должны были выпить ее на глазах у всех и тут же троекратно расцеловаться. После этого конфликт считался исчерпанным, никакие претензии не принимались.

Если рана требовала медицинского вмешательства, то пострадавший писал рапорт о том, что он поранился случайно: при учебном фехтовании, при чистке оружия, на маневрах и т. д. Остальные свидетели поединка обязаны были хранить молчание с тем, чтобы вся история не вышла за пределы узкого полкового круга и не стала предметом судебного разбирательства, при котором дуэлянтов ждало суровое наказание.

Впрочем, в среде офицеров, хотя и редко, но все же возникали такие конфликты, при которых вмешательство судебной власти становилось просто необходимым.

В мае 1809 года в Сумском гусарском полку произошла дуэль между полковником Деляновым и командиром одного из эскадронов ротмистром Хвостовым. Она явилась следствием не пьяной ссоры, а долгих неприязненных отношений. Оба гусара, что называется, «не сошлись характерами». Делянов как полковой командир считал, что Хвостов плохо выполняет свои служебные обязанности, и не раз объявлял об этом в приказах по полку. Хвостов же обвинял его в предвзятости и даже подал рапорт о том, что не станет выполнять его нелепые распоряжения. После смотра, на который эскадрон Хвостова прибыл с получасовым опозданием, Делянов приказал арестовать Хвостова и вести за эскадроном пешком.

Взбешенный ротмистр не подчинился, а пришел на квартиру полкового командира для выяснения отношений. В присутствии двух офицеров Сумского полка противники обнажили сабли. Делянов в ходе поединка разрубил Хвостову левое плечо до кости. Но никакого примирения после этого не наступило. Хвостов продолжал его оскорблять. Тогда Делянов нанес ротмистру еще один удар саблей по правой руке. Секунданты с трудом разняли дуэлянтов, готовых перейти к драке на кулаках.

Следствие по этому делу длилось более года. Ротмистра Хвостова как инициатора поединка, первым обнажившего оружие против своего командира, по определению суда, следовало «лишить живота», полковнику Делянову — «отсечь правую руку». Но император Александр I решил иначе: Хвостов был разжалован в рядовые, Делянов «за неумение сохранить в его команде должную дисциплину», но «в уважение прежней его службы» (он имел три ордена и золотую саблю с надписью «За храбрость») был оставлен в полку, однако лишен права самостоятельного командования⁷.

О Хвостове больше ничего неизвестно. Давид Артемьевич Делянов, которому в это время исполни-

лось 50 лет, продолжал службу в сумских гусарах и с отличием участвовал в боевых действиях с французами в 1812, 1813 и 1814 годах. Чин генерал-майора ему был присвоен в сентябре 1813 года.

Примерно такая же история, связанная с неподчинением младшего по чину старшему, произошла и в Гродненском гусарском полку в августе 1811 года. Молодой корнет Владислав Казакевич самовольно отлучился от своего взвода. Командир эскадрона ротмистр Мартын Игнатьевич Закревский, служивший в полку с 1807 года, вызвал его к себе для воспитательной беседы. Корнет, однако, не признал своей вины. Беседа вскоре переросла в ссору, в ходе которой Казакевич вызвал Закревского на дуэль. Противники стрелялись на пистолетах, и Закревский был убит.

По решению военного суда, состоявшегося 12 марта 1812 года, Казакевич был лишен офицерского чина и дворянства и сослан на вечную каторгу в Сибирь⁸.

В Гродненском же гусарском полку, правда, совсем недолго, не более двух лет, служил подполковник граф Подгоричани, которому приписывали участие в необычной дуэли с прусским офицером зимой 1807 года в городе Гейльсберге. Тогда пруссаки были союзниками русской армии, но вели себя по отношению к русским очень надменно. За карточной игрой в трактире у русских гусар и прусских драгун произошла ссора. Дело дошло до вызова. Пруссак был отличный стрелок и хотел драться только на пистолетах. Граф Подгоричани ответил, что пистолетов у него нет, но взамен он ставит на карту свою жизнь. Если пруссак сейчас побьет эту карту, то может тогда застрелить и самого гусара. Если же карта выиграет, то Подгоричани застрелит его. В конце концов пруссак принял это предложение и стал метать карты. Карта Подгоричани выиграла, и он хладнокровно сказал противнику: «Теперь пойдем в сад и разделимся!» Множество офицеров обеих армий пошли за ними в сад. Подгоричани взял охотничье ружье у хозяина трактира, отмерил тридцать шагов и предло-

жил драгуну занять место у барьера. Тот, все еще не понимая, шутит русский или говорит всерьез, повинувался. Подгоричани, не целясь, вскинул ружье и выстрелил. Пуля попала пруссаку прямо в сердце. Присутствующие невольно вздрогнули от ужаса и не знали, что делать. «Я не шучу жизнью, — ответил гусар. — Если бы я проиграл жизнь, то встал бы у этого барьера и заставил бы его выстрелить в меня...»⁹

По мнению историографа полка Цехановецкого это происшествие лучше всего говорит о нравах той эпохи, когда жизнь ценилась недорого и проигравший ее в карты должен был выплатить долг точно так же, как если бы дело шло о горсти червонцев или о дюжине бутылок шампанского для полковой вечеринки.

Но нравы менялись, и в конце царствования Александра Благословенного младшие и старшие офицеры уже не склонны были рисковать столь отчаянно. Сообщения о дуэлях на пистолетах предпочитали скрывать и делали это порой весьма изобретательно.

В манеже кирасирского Военного ордена полка повздорили поручик Круженский и корнет Риттер. Их секундантами вызвались быть корнет Головня и штабс-ротмистр Кази. Поединок произошел тут же, и корнет Риттер был тяжело ранен в грудь. Услышавший выстрелы вахмистр побежал с этим известием к командиру эскадрона, а тот направился к командиру полка полковнику барону Бюлеру. Узнав, что других свидетелей нет, Бюлер дал пощечину ретивому вахмистру и сказал, что тот все это придумал. На самом деле в манеже якобы произошло совсем другое: корнет Риттер показывал однополчанам недавно купленные им пистолеты Лепажя и случайно ранил себя в грудь.

Участники дуэли написали рапорты, где излагалась именно эта версия, и полковник Бюлер поехал с ними в штаб дивизии. Оттуда в полк прибыла целая комиссия, но расследование не дало результатов. Поручик Круженский и корнет Риттер дружно утверждали, что в манеже они только осматривали новые пистолеты. Остальные вообще ничего не видели и не

слышали. Таким образом барон Бюлер спас молодых офицеров, чья глупая ссора могла иметь непоправимые последствия как для их карьеры, так и для доброго имени всего полка...¹⁰

Женщины

«Я хотя и убегаю женщин, но только не жен и дочерей моих однополчан; их я очень люблю; это прекраснейшие существа в мире! Всегда добры, всегда обязательны, живы, смелы, веселы, любят ездить верхом, гулять, смеяться, танцевать! Нет причуд, нет капризов. О, женщины полковые совсем не то, что женщины всех других состояний!..» — этот восторженный отзыв о женах офицеров Мариупольского гусарского полка принадлежит Н. А. Дуровой¹¹. Хотя милые дамы чуть не разоблачили юного корнета Александрова, дав ему прозвище «гусар-девка», знаменитая «кавалерист-девица» не держала на них зла и, по-видимому, весело проводила время в их гостиных.

Назвать собеседниц Надежды Андреевны нетрудно, так как в формулярных списках солдат и офицеров всегда содержались сведения об их семейном положении. Если гусар был женат, то там указывали имя и отчество жены, иногда — ее происхождение, а также имена детей и их возраст на момент заполнения документа.

В 1808—1811 годах в Мариупольском полку было семь женатых офицеров (из 72 по полковому расписанию на февраль 1811 года): полковник Клебек, подполковник Павлицев, майоры Дымчевич, Станкович и Ракшанин, ротмистры Соломка и Мервин.

По прибытии в полк Н. А. Дурова прежде всего представилась командиру батальона майору Дымчевичу. Вероятно, затем последовало и знакомство с его женой — Елисаветой Осиповной, дворянкой по происхождению. В это время у Дымчевичей был только один ребенок — сын Тимофей четырех лет от роду. Не могла «кавалерист-девица» не бывать и в

доме своего полкового командира — 43-летнего полковника Егора Ермолаевича Клебека, выходца из лифляндских дворян. У него была жена Маргарита Кирилловна (происхождение не указано), старший сын Григорий 19 лет уже служил в этом же полку корнетом, другие дети были гораздо младше: дочь Ольга — 12 лет, сын Александр — 8 лет, дочь Мария — 3 года и сын Владимир — одного года от роду¹².

Вскользь упоминает в своей книге Н. А. Дурова о молодой жене майора Станковича. Судя по формулярному списку этого офицера, она была из дворянской семьи Лутковских и звали ее Фекла. Более по-

дробно пишет Надежда Андреевна о семье подполковника Павлищева, который в это время командовал запасным эскадроном. Здесь корнета Александра принимали «как родного человека».

Женой Павлищева была Луизия Матвеевна (происхождение не указано). Они имели сыновей Павла (15 лет) и Николая (8 лет), дочерей Елисавету (13 лет), Софью (6 лет), Анну (4 года) и Марию (2 года). «Старшая дочь прекрасна как херувим, — писала Дурова. — Это настоящая весенняя роза! Чистая непорочность сияет в глазах ее, дышит в чертах невинного лица ее. Она учит меня играть на гитаре, на которой играет она превосходно, и с детской веселостью рассказывает мне, где что видела или слышала смешного...»¹³

Впоследствии украинские дворяне Павлищевы породнились с аристократическим семейством Пушкиных. Их сын Николай (1802—1879) учился в благородном пансионе при Царскомельском лицее с 1814 по 1819 год и подружился там с младшим братом великого поэта Львом. В 1828 году Павлищев сделал предложение руки и сердца младшей сестре Александра Сергеевича Ольге. Это бракосочетание состоялось, и затем, судя по сохранившимся письмам, Николай Павлищев неоднократно донимал поэта разными претензиями по поводу приданого его сестры, которое не было ему выплачено в срок...¹⁴

На первый взгляд, вопрос о браках военнослужащих решался очень просто. В Уставе конного полка 1797 года имелась глава 41-я «О женитьбах». В ней говорилось, что «каждый офицер, принявший намерение жениться», должен сообщить об этом своему полковому командиру. Далее Устав сообщал, что унтер-офицерам и рядовым отнюдь не запрещается вступать в брак, командование лишь должно наблюдать, чтобы они «брали жен хорошего состояния и поведения».

Но на самом деле ряд государственных установлений в сущности запрещал младшим офицерам вступать в брак, и эта политика была вполне продуманной и целенаправленной.

испрашивать разрешение на брак лично у него. Можно представить, насколько растягивалась процедура сватовства военнослужащих в российских провинциях, пока курьеры везли их прошения в столицу, затем в ожидании рассмотрения и Высочайшего соизволения эти документы находились у царя и снова возвращались обратно.

Но бывали случаи, когда император решал дела быстро и даже изъявлял желание присутствовать на бракосочетании. Таким было венчание 35-летнего генерал-майора князя Петра Багратиона и 18-летней графини Екатерины Скавронской. Оно состоялось 2 сентября 1800 года в придворной церкви Гатчинского дворца. Здесь никто не интересовался ни «материальным обеспечением», ни «пристойностью брака». Узы Гименея соединили двух абсолютно разных людей: боевого генерала, представителя древнего, но небогатого грузинского княжеского рода, и капризную столичную красавицу, избалованную, выросшую в атмосфере придворных интриг и скандалов.

Как гласит предание, инициатором этого брака был сам император Павел I. Он хотел поправить финансовое положение доблестного генерала выгодной женитьбой, так как в обществе считали, что Скавронские сказочно богаты. Кроме того, они приходились дальними родственниками царской семье, ведя свое происхождение от Катерины Скавронской, жены Петра Великого, ставшей позднее императрицей Екатериной I.

Но Павел Петрович ошибся. Финансовыми делами Скавронских уже распорядился граф Литта, за которого осенью 1798 года вышла замуж мать невесты Екатерина Васильевна. Он не захотел выделить своей падчерице большого приданого. К тому же молодая княгиня Багратион отличалась расточительностью и нерасчетливостью; хорошей хозяйки дома, способной умело вести дела, из нее не получилось. Она быстро потратила свои собственные средства и стала требовать денег от мужа. Генеральское жалованье Багратиона (2280 рублей в год) ни в коей мере не могло удовлетворить запросы этой великосветской дамы.

Первый шаг в этом направлении был сделан Петром Великим. В 1722 году обер-офицерам флота запретили жениться «без указа» под угрозой трех лет каторжных работ. В 1764 и 1766 годах данное постановление распространили на обер-офицеров пехоты и кавалерии, при этом обязав полковых командиров тщательно следить за «материальным обеспечением и пристойностью браков гг. офицеров». Еще дальше пошел император Павел I. В 1800 году он предписал всем генералам, штаб- и обер-офицерам

В 1801—1802 годах Багратион был вынужден брать крупные суммы в долг и продавать принадлежавшие ему деревни. Известен доклад государственного казначея барона Васильева Александру I: «Ваше Императорское Величество изволили повелеть мне условиться с генерал-майором князем Багратионом о цене за продаваемую в казну деревню. Он сам собою никакой цены не определяет, а только говорит, что на нем стоит долг казенного 28 000 рублей да партикулярного 52 000 рублей, всего 80 000 рублей...»¹⁵ Император приказал Васильеву купить деревню у Багратиона и заплатить ему 70 650 рублей, из них удержать казенный долг, а остальное выдать генералу на руки. Но этой суммы Екатерине Павловне Багратион хватило на полтора года. Весной 1804 года князь снова подписал долговое обязательство на 3381 рубль под большие проценты у петербургского купца Бартоломея Дефаржа с обязательством вернуть деньги через два месяца. Он смог вернуть лишь 500 рублей, и Дефарж подал на генерала иск в Санкт-Петербургское губернское правление.

В 1805 году Багратионы покинули Санкт-Петербург: Петр Иванович уехал на войну с французами, Екатерина Павловна — тоже за границу, но на отдых. Впоследствии супруги видались только несколько раз. Генерал воевал на полях Европы и России, а княгиня Багратион, поселившись в Вене, нашла себе новое поприще. В 1815 году ее уже прямо называли тайным дипломатическим агентом России.

Как видно из этой истории, вмешательство монарха само по себе не могло служить гарантией счастливого брака, но тем не менее оно просуществовало в русской армии до 1808 года. Офицеры, «приняв намерение жениться», подавали рапорт своему полковому командиру, а тот уже писал царю. В Российском государственном военно-историческом архиве сохранилось немало документов подобного рода:

«Его Императорскому Величеству
от Его Императорского Высочества
Цесаревича и Великого князя
Константина Павловича

РАПОРТ

Высочайше вверенного мне лейб-гвардии Конно-го полка полковник граф Ожаровский 1-й просит позволения жениться на разведенной с генерал-майором графом дер Паленом Марье Павловой, урожденной Скавронской. О чем Вашему Императорскому Величеству представляю.

Константин

№ 653

С.-Петербург

Декабря 31-го дня 1806 г.

РЕЗОЛЮЦИЯ: «Позволить»¹⁶.

Речь в этом рапорте идет о младшей сестре княгини Багратион. Обе девушки, Екатерина и Мария Скавронские, были влюблены в одного человека — красавца и лихого кавалериста 25-летнего генерал-майора, шефа Изюмского гусарского полка графа Павла Петровича фон дер Палена. Он выбрал Марию Павловну. От обиды, как судачили в Санкт-Петербургском высшем свете, Екатерина Павловна тотчас и бросилась на шею другому генералу и герою — князю Багратиону.

Граф фон дер Пален, ревностный служака, потребовал, чтобы жена вместе с ним уехала из столицы в Волынскую губернию, где стоял тогда Изюмский гусарский полк. Но роль полковой дамы, суровый армейский быт и походные будни не пришлись по нраву прелестной Марии Павловне. Ее страстная любовь развеялась, как туман под лучами солнца. Сразу после рождения дочери Юлии она подала на развод. Новым ее избранником стал польский аристократ граф Адам Петрович Ожаровский, командир эскадрона в лейб-

гвардии Конном полку, герой сражения при Аустерлице. Там ему удалось вместе со своими солдатами отбить французское знамя и соответственно получить за это орден Святого Георгия 4-й степени.

Милостиво разрешенный императором брак с Ожаровским 1-м (у него был брат Кузьма, служивший офицером в этом же полку) вернул Марию фон дер Пален, урожденную Скавронскую, в столицу и снова ввел в высшее общество, которого она больше не покидала.

Доблестный гусар граф Павел фон дер Пален тужил недолго. Через год он также подал императору рапорт о позволении жениться на Аграфене Лермонтовой, урожденной Орловой, и точно так же получил разрешение на это.

Понятно, что браки генералов и представительниц дворянской аристократии, владевших тысячами душ крепостных, устраивались иначе, чем браки армейских офицеров, живших лишь на жалованье. Для них инструкция по-прежнему формулировала два пункта: «материальное обеспечение» (точно оно было указано только в законе 1866 года — не менее 250 рублей чистого годового дохода) и «пристойность брака», под которой понимали добрую нравственность и благовоспитанность невесты и соответствующее офицерскому званию общественное ее положение. Проверка по двум этим пунктам военнослужащих, желающих вступить в брак, после 1808 года была возложена на командующих армиями и корпусами, после 1849 года — на командиров полков.

Эти ухищрения были продиктованы одним суровым обстоятельством: военная администрация признавала, что получаемое офицерами, особенно младшими, содержание недостаточно для обеспечения жизни их семей на уровне, соответствующем высокому престижу офицерского звания в обществе. Вместе с тем государство не имело возможности увеличить оклады жалованья младшему командному составу до нужной суммы и вводило запреты и ограничения. Если офицер мог доказать, что женитьба улуч-

шит его материальное положение, то командование охотно шло ему навстречу и разрешало брак, рассматрив, однако, личность невесты и установив происхождение ее капитала.

На деле это приводило к тому, что обер-офицеры полков кавалерии поневоле оставались холостыми. Возможно, этим и объясняется развитие так называемого «волокичества», о котором упоминают все современники и авторы полковых историй. Корнеты, поручики, штабс-ротмистры и ротмистры напропалую ухаживали за дамами, флиртовали, «крутили романы», но по объективным причинам не могли сделать избранницам своего сердца официальное предложение и создать семью.

Некоторые из них вступали во внебрачные связи, искали доступных женщин и без труда находили их. Правда, в мемуарах ссылки на это попадаются очень редко. Общественная мораль была строга, и господа офицеры стыдились рассказывать о своих любовницах или о посещениях публичных домов.

«Все утро прошло за работой в канцелярии князя. Это становится необычайно скучно. Днем делали различные глупости у друга С... Пришел туда надменный еврей, который развлекался вместе с четырьмя людьми из общества. Я не был в их числе, так как испытываю отвращение к развратным женщинам...» — сообщает в своих воспоминаниях Н. Д. Дурново, прапорщик Свиты Его Императорского Величества по квартирмейстерской части, рассказывая о своем пребывании в мае 1812 года в городе Вильно¹⁷. 20-летнего офицера привлекают романтические отношения: «Я так часто упоминаю об Александрине в своем дневнике, что хочу доставить себе удовольствие описать ее наружность. Она небольшого роста, но великолепно сложена. Ее волосы белокурые, глаза живые и искрящиеся умом. Ее плечи соперничают с мрамором по своей белизне. Одним словом, в свои шестнадцать лет она имеет фигуру Венеры и пробудила во мне неистовую любовь. Отправившись в сад, я имел счастье встретить мою богиню, которую сопровождал во время прогулки...»

Новая встреча влюбленных происходит на балу в Вильно, где с Александриной, дочерью польского хорунжего Удинца, танцует сам император Александр I и говорит ей комплименты. Николай Дурново восхищен: «Эта женщина мне положительно вскружила голову. Она великолепна, как роза. Мадмуазель Вейс и госпожа Башмакова единственные, кто могут — конечно, не сравниться с ней, — но быть названы после нее. Его Величество, к счастью, ушел. Ужин был сервирован в саду. Луна своим печальным светом освещала нас обоих. Быть может, скоро мне придется ее покинуть...»¹⁸

Предчувствия не обманули прапорщика. Начинаясь война с французами, и русские войска ушли из Вильно. Отступая вместе с армией, Николай Дурново побывал в Сорокополе, в имении дедушки Александрины Удинец. Она была там и бросилась в его объятия. Влюбленные провели целый вечер, в конце которого девушка подарила возлюбленному прядь своих белокурых волос. Больше они, увы, никогда не встречались.

Более предприимчивым, судя по его дневнику, был обер-офицер Малороссийского кирасирского полка И. Р. фон Дрейлинг. Его не смущали связи с замужними женщинами. Зимой 1811 года он чувствовал себя особенно хорошо: «Мне было приятно бывать в доме полковника, а связь с самой прекрасной, с самой очаровательной из всех женщин, победоносно царившей на всех балах, опьяняла меня совершенно, я весь отдавался счастьем и наслаждением...»¹⁹ Страницы, посвященные 1812 году, отведены описаниям сражений и походов, но в начале 1813 года в Польше штабс-ротмистра ожидал новый роман: у свитского капитана Эссекса он отбил «прелестную красавицу Жанету, кокетливую польку в полном смысле слова». В конце 1813 года в Германии, прощаясь с Лейпцигом, фон Дрейлинг также «покинул самые приятные связи». Здесь он жил в доме купца Краева и пользовался благосклонностью как его жены, так и ее золовки — госпожи Ганзен, «очень хорошенькой молодой женщины». В 1814

году в покоренном Париже теперь уже ротмистр Иоганн фон Дрейлинг пережил «целый хаос новых впечатлений, удовольствий и наслаждений всякого рода, которых и описать невозможно», потому что «прелестные француженки были очаровательны», и он познакомился с одной из них, «обитательницей бельэтажа».

На обратном пути в Россию судьба занесла его в Кельн. Там он снимал квартиру у богатого купца Феве, имевшего двух взрослых дочерей. «Обе прелестные девушки полюбили меня, — пишет кирасир. — Я отдаю предпочтение Луизе — и она живет только мною... Под одним кровом, постоянно вместе — какое искушение! Какие минуты! Воспоминание об этих счастливых мгновениях, об этом счастливом прошлом, которое покрыто завесой времени, храню я свято про себя...»²⁰

Весной 1819 года фон Дрейлинг был произведен в майоры, получил в командование дивизион (два эскадрона) в Новгородском кирасирском полку, а вместе с ним — 1000 рублей жалованья и 1000 рублей «столовых» денег. Он записал в своем дневнике, что «ощущается стремление к спокойной семейной жизни», взял отпуск и поехал на родину в Курляндию. Здесь он женился на девушке, с которой был знаком в детстве. Оказывается, «душой они давно принадлежали друг другу»...

Наиболее откровенные записи оставил в своем дневнике А. Д. Чертков (1789—1859), председатель «Общества истории и древностей Российских» с 1848 по 1857 год, основоположник русской нумизматики и создатель уникальной «Всеобщей библиотеки России», насчитывавшей более 17 тысяч редких книг на церковно-славянском, русском и западно-европейских языках. В 1812—1815 годах Александр Чертков служил корнетом, а затем поручиком в лейб-гвардии Конном полку и совершил вместе с русской армией Заграничный поход. Любознательный юноша повсюду скупал старинные книги, гравюры, литографии, монеты, а также искал... продажных женщин. В его мемуарах нет ни

слова о любви или страсти, о женской красоте или характере. Ему нужно было только «сделать свое дело».

В этом смысле наблюдения над европейской жизнью молодого кавалериста не лишены некоторого интереса. Например, в Париже ему особенно запомнился Пале-Рояль, так как там было «на третьем этаже — сборище публичных девок, на втором — игра в рулетку»²¹. В Германии он вообще чувствовал себя неуютно, потому что «во Франции, в самых маленьких городах, как Шалон, Бар-ле-Дюк и т. п., можно найти публичных девок, в Германии, напротив, в самых больших городах, как Карлсруэ, Вюрцбург, Штутгарт, их совсем нет; причина этого та, что немецкие князьки, желая возродить германские нравы, запрещают бордели и велят пороть бедных девок, застигнутых на месте преступления...»²². Несмотря на это, в Бадене Черткову повезло: «с большим трудом удалось раздобыть себе одну, старую и дурную собой»²³. Лейпцигом же собиратель редкостей и вовсе остался доволен: «Девки в Лейпциге недороги, и за один или два талера можно полностью удовлетворить свои желания». Это действительно было недорого, потому что за вход в купальню в городском саду с человека брали один талер...

Отставки

Закон предусматривал увольнение в отставку нижних чинов только в двух случаях: по выслуге ими определенных сроков службы и по неспособности эту службу продолжать. Увольнение же в отставку офицеров и военных чиновников могло состояться и по их собственному желанию. В этом случае отставки офицеров можно рассматривать как способ урегулирования разнообразных конфликтов. Офицеру совсем необязательно было указывать истинную причину своего ухода со службы. Судя по документам, можно было воспользоваться двумя официальными формулировками: «по домашним обстоятельствам» и «за ранами и болезнями».

Весной 1809 года такие рапорты императору Александру I подали сразу десять генералов, в числе которых находились Д. С. Дохтуров, Н. А. Тучков, граф А. И. Остерман-Толстой, А. Ф. Ланжерон, А. И. Горчаков, братья князя Д. В. и Б. В. Голицыны. По мнению историков, болезнь, вдруг поразившая военачальников, была связана с производством генерал-лейтенанта М. Б. Барклая-де-Толли в генералы от инфантерии (то есть в полные генералы).

Дело в том, что в 1809 году в Российской императорской армии насчитывался 61 генерал-лейтенант. В этом списке Барклай-де-Толли занимал 47-е место по старшинству производства (времени получения этого звания). Когда государь пожаловал его в генералы от инфантерии, обойденными оказались 46 человек. Все они сочли себя незаслуженно обиженными, и тогда в высших армейских кругах начали возмущенно обсуждать «выскачку» Барклая. Но на коллективный протест, а эта акция, несомненно, такой и являлась, решились несколько генералов. Александр Павлович принял отставку у троих: графа Остермана-Толстого и князей Голицыных. Остальные «выздоровели»²⁴.

Выше мы уже говорили о том, что офицеры Кавалергардского полка также подавали рапорты об отставке «за ранами и болезнями» для того, чтобы привлечь внимание монарха к грубой выходке его младшего брата цесаревича Константина Павловича. Конечно, это была крайняя форма протеста офицерского сообщества против произвола высших начальствующих лиц, но она просуществовала в русской армии вплоть до начала XX века.

В начале XIX столетия отставку «за ранами и болезнями» было получить довольно просто. Офицер подавал прошение на Высочайшее имя вместе с медицинским свидетельством, подписанным, как правило, полковым штаб-лекарем, своим формулярным списком и еще одним документом, который назывался «реверс».

В 1809 году в отставку «за ранами и болезнями»

был вынужден выйти командир эскадрона лейб-гвардии Гусарского полка князь Б. А. Четвертинский, брат фаворитки царя М. А. Нарышкиной и друг поэта Дениса Давыдова. Причиной, побудившей этого цветущего человека сказать больным, явились весьма сложные отношения как в полку, так и в Санкт-Петербургском обществе, и связаны они были с положением при императорском дворе его сестры. Все больше находилось людей, не стеснявшихся намекать князю, что его служебная карьера целиком зависит от того, что происходит в царской спальне. Щепетильный Борис Антонович понимал, что вызов на дуэль, посланный самым бесцеремонным сплетникам, не решит проблемы. Ему оставалось одно — покинуть гусарскую службу, которую он очень любил.

Дело о его отставке сохранилось:

«Всепресветлейший державнейший Великий Государь Император Александр Павлович, Самодержец Всероссийский, Государь Всемиловитивейший

просит лейб-гвардии Гусарского полка полковник и кавалер князь Борис Антонов сын Четвертинской о нижеследующем:

I

В службу Вашего Императорского Величества определен я из российских князей 792 Ноября 11-го прапорщиком в лейб-гвардии Преображенский полк, где производим был чинами: 796 Генваря 1-го подпоручиком, 797 Августа 9-го поручиком, 798 Декабря 22-го штабс-капитаном, 799 Декабря 30-го капитаном, 801 Сентября 28-го полковником, из оной по желанию моему 803 Августа 1-го переведен был в Уланский Его Императорского Высочества полк, а из сего того же года Ноября 6-го уволен был в отставку. Потом 805 Мая 30-го принят паки в военную службу и определен в лейб-гвардии Гусарский полк тем же чином.

В продолжение вышеописанной службы был в походах: с начала определения моего в сей полк по Высочайшему Вашего Императорского Величества повелению командирован был к генералу от кавалерии Голенищеву-Кутузову, при коем во все время сраже-

ний, бывших в 805-м году находился, в 807-м командирован был к генерал-фельдмаршалу графу Каменскому, где во всю кампанию, бывшую в 807 году противу французских войск в действительных сражениях находился, ныне ж хотя и усердно б желал службу Вашего Императорского Величества продолжать далее, но за имеющеюся у меня грудною болезнью нахожу себя не в силах, почему всеподданнейше прошу, дабы Высочайшим Вашего Императорского Величества Указом повелено было сие мое прошение принять и меня за вышеописанною болезнью вовсе в отставку на собственное пропитание уволить...

Ноября 29-го дня 1809 года

К сему прошению лейб-гвардии Гусарского полка полковник князь Борис Антонов сын Четвертинской руку приложил...»

«СВИДЕТЕЛЬСТВО

дано сие лейб-гвардии Гусарского полка Господину Полковнику и кавалеру князю Четвертинскому в том, что при освидетельствовании моем нашел я, что он по имеющейся у него грудной болезни и застарелого ремотизма военной службы продолжать не может, в чем и свидетельствую

Ноября 29-го дня 1809 года
Коллежский асессор доктор Вицман».

«РЕВЕРС

1809 года Ноября 29 дня я, нижеподписавшийся лейб-гвардии Гусарского полка полковник князь Четвертинской, обязуюсь в том, что по отставке моей о казенном пропитании просить не буду.
князь Четвертинской»²⁵.

Получив отставку, Четвертинский уехал в Москву. Летом 1812 года, когда был опубликован Манифест Александра I с призывом создавать народное ополчение, Борис Антонович записался в него в числе

первых и стал деятельно помогать 22-летнему графу М. А. Дмитриеву-Мамонову, выразившему желание на свои средства сформировать 10-эскадронный полк конных волонтеров — «Московский казачий графа Дмитриева-Мамонова». Его помощь была очень полезна, так как среди молодых друзей графа которых он записал в свой полк офицерами (в августе 1812 года — 56 человек при 186 рядовых), не было ни одного, кто знал бы кавалерийскую строевую службу. Затем Четвертинский по указу императора был назначен в полк полковым командиром. Он завершал формирование этой добровольческой части в городе Серпухове, потому что Дмитриев-Мамонов видя, что дела продвигаются медленно, бросил свое детище и с одним эскадроном всадников уехал в действующую армию. В 1813 году «Московские казаки Дмитриева-Мамонова» сражались с французами при Кацбахе и Дрездене и дошли до французского города Фор-Луи, где их и застала капитуляция Наполеона.

РУССКИЕ ГУСАРЫ НА ПОЛЯХ СРАЖЕНИЙ

Русская кавалерия эпохи Екатерины II, получившая боевой опыт в многолетних столкновениях с турками и крымскими татарами, отличалась высокими боевыми качествами. Английский военный историк Георг Денисон в своей книге «История конницы» пишет: «Может быть, русским конным полкам и не доставало строевой вышколенности (ровности в движениях, точности в ломке фронта и заездах, какие были в прусской и австрийской армиях), но их боевой дух был очень высок. Они соперничали в выносливости и в преодолении разного рода препятствий, совершали поразительные форсированные марши, переплывали большие реки, проходили без малейшей задержки горы и глубокие пропасти, в бою отличались смелостью, стойкостью, наступательным порывом...»¹

Император Павел I не желал ни с кем воевать. Он полагал, что армия нужна в государстве для поддержания внутреннего спокойствия, а также как образец организации и дисциплины. Война же войска портит, потому что в походах они отвыкают от мелочных требований Устава и строгого распорядка гарнизонной службы. Кроме того, военные действия очень разорительны: полки теряют с большим трудом обученных людей (а в кавалерии еще и лошадей), пропадают

масса казенного имущества, быстро приходит в ветхость красивое и дорогое обмундирование.

Этот взгляд государя на роль вооруженных сил никак не могли понять екатерининские генералы и офицеры, закаленные в боях и походах. Первым был изгнан из армии великий полководец Суворов. Следом за ним с военными мундирами расстались сотни его боевых соратников. Всего же за четыре года царствования Павла Петровича от службы против собственного желания было уволено 7 фельдмаршалов, 333 генерала и 2261 офицер.

И все же армия, присягнувшая в марте 1801 года молодому Александру I, оставалась по преимуществу не павловской, а суворовской. В ней еще служило очень много людей, воспитанных на учении великого полководца, воевавших под его непосредственным командованием и даже получавших из его рук боевые награды.

В числе последних находились и некоторые гусарские офицеры. Так, Иван Семенович Дорохов 18-летним поручиком участвовал в сражении при Рымнике и был у Суворова ординарцем, передавал его приказы полкам, будучи «беспрерывно в жестоком огне». Суворов представил юного поручика к производству в чин капитана и перевел его в свой любимый Фанагорийский гренадерский полк. В 1794 году Дорохов под командованием Суворова сражался в Польше и за отличие при штурме пригорода Варшавы Праги получил чин секунд-майора. С апреля 1795 года Дорохов служил в кавалерии: сначала в Воронежском гусарском, затем в Сумском гусарском полках. Павел I отправил его в отставку. Но при Александре Павловиче Дорохов вернулся в строй: полковником в Сумский гусарский полк. В 1803 году он стал генерал-майором и шефом Изюмского гусарского полка и особенно прославился во время Отечественной войны 1812 года.

По представлению Суворова орденом Святого Георгия 4-й степени был в 1790 году награжден Алексей Петрович Мелиссино, в то время 30-летний подполковник Сумского легко-конного полка. Он отличился при штурме крепости Измаил. В царствование Павла I Мелиссино три года был в отставке и

лишь в 1800 году вернулся в Елисаветградский гусарский полк с чином полковника.

Учеником и последователем Суворова считал себя знаменитый кавалерийский генерал александровской эпохи, шеф Гродненского гусарского полка и герой Отечественной войны 1812 года Яков Петрович Кульнев. Под командованием великого полководца он сражался в 1794 году в Польше, будучи 30-летним поручиком Переяславского конно-егерского полка. За смелость, проявленную при штурме Варшавы, Суворов представил молодого офицера к чину капитана. Суворов хорошо знал всю семью Кульневых, мать Якова Петровича переписывалась с полководцем.

«Признаюсь, — писал Я. П. Кульнев отцу в 1795 году, — что дорого мне стоит последняя кампания, но чем можно оценить те великие уроки, кои имел я счастье получить, будучи свидетелем славы бессмертного нашего Суворова...»

Даниил Васильевич Шуханов, в 1812 году полковник, командир Ольвиопольского гусарского полка, тоже воевал под командованием Суворова и особенно отличился в многочасовом бою на Кинбурнской косе 2 октября 1787 года, когда русские войска отражали высадку турецкого десанта, превосходящего их численностью. Полководец представил 42-летнего капитана Шуханова к ордену Святого Георгия 4-й степени...

Русские гусарские полки, ведомые этими и другими доблестными воинами, вступили в эпоху наполеоновских войн вполне подготовленными. Сталкиваясь на полях сражений с лучшей европейской армией в течение почти десяти лет, с 1805 по 1814 год, они проявили лучшие свои качества и вписали немало замечательных страниц в славную историю наших вооруженных сил.

Шенграбен

4 ноября 1805 года

В это время русская армия под командованием генерала от инфантерии Михаила Илларионовича Голицына находилась в Австрии и двига-

лась на Цнайм после переправы через Дунай у Кремса. Наши войска оказались в очень тяжелом положении, так как французам удалось занять Вену. Теперь русским угрожал фланговый удар и нужно было немедленно выводить из-под него армию. Для того чтобы задержать авангард противника (30 тысяч человек, командующий маршал И. Мюрат), Кутузов отправил к городу Холлабрюнн пятитысячный отряд генерал-майора князя П. И. Багратиона. Основные же силы армии продолжали форсированный марш к городу Брюнну, торопясь соединиться с прибывшим из России корпусом генерала Буксгевдена.

Стояла дождливая, холодная погода. Полки, назначенные в отряд Багратиона: Киевский и Малороссийский гренадерские, Подольский и Азовский мушкетерские, 6-й Егерский, Павлоградский гусарский, Черниговский драгунский, два донских казачьих и легкая артиллерийская рота из 4-го артполка а также один австрийский гусарский полк под командованием графа Ностица — с начала русско-австро-французской войны 1805 года проделали уже немало трудных переходов, побывали в боях. Они так же, как и другие воинские части, нуждались в отдыхе. Но им предстояло столкнуться с противником, имевшим шестикратное численное превосходство и как можно дольше задержать его на своих позициях. В определенном смысле отряд Багратиона был обречен, но свою задачу он выполнил блестяще.

3 ноября русские заняли позиции в пяти километрах севернее города Холлабрюнна, у деревень Шенграбен и Грунд. Австрийцы и казаки остались охранять мост у Холлабрюнна. Но Мюрату обманом удалось занять город без боя, и казаки вернулись к своим (куда делись австрийские гусары — неизвестно, но в бою с французами они не участвовали). Донцы встали на фланге боевого порядка, который был следующим: в центре (2 километра севернее деревни Шенграбен) гренадерские полки Киевский и Малороссийский, с которыми находился Багратион, на левом фланге Подольский и Азовский мушкетерские (этой бригадой командовал генерал-майор Се-

лихов); на правом фланге Черниговский драгунский и Павлоградский гусарский полки, два полка казаков (правым флангом командовал генерал-майор Уланиус). Впереди и в самом Шенграбене — 6-й Егерский полк. Вся артиллерия была сосредоточена в центре позиции².

Боевые действия начались не сразу. Багратиону удалось договориться с Мюратом о перемирии, что дало возможность армии Кутузова отступить еще на два перехода. По требованию Наполеона перемирие было прервано, и к Шенграбену начали стягиваться французские войска: гренадеры Удино и конница Мюрата, образующие центр, корпус Сульта на левом фланге и корпус Ланна на правом фланге.

В четыре часа дня 4 ноября 1805 года раздался выстрел из орудия, означавший конец перемирия, и французы двинулись на русские позиции. Багратион отдал приказ войскам отходить с боем. Не раз ружейным огнем, штыковыми ударами русская пехота отбрасывала нападающих врагов. По неприятельским колоннам наносила удары и русская артиллерия.

«На левом крыле происходило величайшее замешательство, — указывал в своих «Записках» генерал Ермолов. — Генерал-майор Селихов имел неосторожность распустить людей за дровами и за водою и терял время в ожидании их. Они большею частью попались в плен, и полки, отсутствием их ослаб-

ленные, окружены были большими силами. Храбрые полки, отчаянно защищаясь, продлили сражение до глубокой ночи, но большая часть людей побита, взяты знамена и пушки. Пользуясь темнотою, спаслись только малые остатки полков и четыре орудия...»

Очень трудно пришлось в этом бою павлоградским гусарам. Полк был окружен и отрезан от своих. Чудом кавалеристы сумели пробиться сквозь вражеские ряды. Смелую атаку возглавил эскадрон подполковника князя Спиридона Эрстовича Жевахова (Джавахишвили), служившего в Павлоградском полку с 1797 года. Жевахов имел немалый боевой опыт. Он участвовал в боях с турками в 1790—1791 годах, был под командованием Суворова в Польше в 1794 году, в 1796 году находился в Персидском походе, а в 1799-м — в Швейцарском. Стена французской пехоты не испугала бывалого воина. Он заметил, что противник только начал перестроение в каре. По приказу Жевахова трубачи тотчас сыграли сигнал к атаке, и эскадрон, а за ним и полк, на рыси развернувшись в эскадронную шеренгу в сомкнутом строю, помчались вперед. Французы встретили конников не залпом, а разрозненными выстрелами. На полном карьере гусары промчались мимо них и ушли на соединение с армией Кутузова.

К одиннадцати часам вечера отряд Багратиона вышел из боя. Захватив 53 пленных и одно французское знамя, арьергард 6 ноября 1805 года прибыл к основным силам армии. Его потери составили 2208 человек убитыми и ранеными. Кроме того, французам досталось 12 орудий. Но никто не осуждал за это командира отряда. Наоборот, тот же Ермолов пишет, что «сверх чаяния дело кончилось гораздо счастливее, нежели можно было ожидать, и князь Багратион прославился...».

Этот замечательный подвиг должен был быть отмечен какой-то новой, необычной наградой, и император Александр I такую награду учредил. Это были Георгиевские штандарты и знамена. Хотя гусарские полки в тот период штандартов не имели, по

велению государя Павлоградский полк получил эту коллективную награду наравне с другими частями, отличившимися при Шенграбене. 13 июля 1806 года генерал-адъютант граф Ливен направил генерал-интенданту армии князю Волконскому следующее письмо:

«Его Императорское Величество за оказанное в минувшую кампанию отличие Всемилостивейше пожаловав полкам: Павлоградскому гусарскому, Черниговскому драгунскому штандарты, Киевскому гренадерскому знамена, казачьим Войска Донского полкам Сысоева и Ханженкова каждому по знамени... соизволит повелеть, дабы сии штандарты и знамена были сделаны во всем сообразно с теми, какие ныне в тех полках находятся, с таковым только различием, чтобы на них в приличном месте была надпись: «За подвиг при Шенграбене 4 ноября 1805 года в сражении 5 т. корпуса с неприятелем, состоявшим из 30 т.» — сверху же на древке вместо копья быть Георгиевскому кресту, а вместо тесьмы, на которой висят кисти, лентам сего Военного ордена с обыкновенными внизу кистями...»³

Таким образом, павлоградские гусары и черниговские драгуны первыми получили Георгиевские штандарты, которыми впоследствии (до 1825 года) было награждено 3 кирасирских, 6 драгунских и 4 гусарских полка в армии и все полки гвардейской кавалерии.

Георгиевские штандарты для кавалерии делали из штофа (на них шло 2 аршина по 5 рублей за каждый). Очень дорого стоила вышивка надписи — 235 рублей. Бахрома для обшивки штандарта продавалась по 10 рублей 60 копеек за аршин в 1808 году и по 21 рублю — в 1814 году. Серебряные кисти делали на казенной фабрике офицерских вещей, основанной в 1803 году в Санкт-Петербурге. Пара таких кистей для одного штандарта на Георгиевской ленте стоила 13 рублей 25 копеек в 1806 году и 42 рубля — в 1814 году. Древко для штандартов красили зеленой краской и украшали желобками и «змеяками». Стоило оно 4 рубля. Черниговский драгунский

полк получил 5 Георгиевских штандартов (один — белый с зелеными углами, четыре — зеленые с белыми углами), Павлоградский гусарский полк — 1 штандарт⁴.

Аустерлиц 20 ноября 1805 года

В этом крупнейшем сражении русско-австро-французской войны 1805 года участвовала союзная армия, которой командовал генерал от инфантерии М. И. Голенищев-Кутузов. Армия насчитывала около 86,5 тысячи человек (70 тысяч русских и 16,5 тысячи австрийцев) и 340 артиллерийских орудий (300 русских и 40 австрийских). Французская армия императора Наполеона насчитывала около 74 тысяч человек в строю и 157 орудий. По численности кавалерии противники почти не уступали друг другу: французы имели 121 эскадрон (примерно 12 тысяч всадников), союзники — 125,5 эскадрона (примерно 13 тысяч всадников). Диспозиция сражения была разработана австрийским генерал-майором бароном Францем Вейротером и содержала в себе ряд стратегических ошибок, так как Вейротер совершенно не принимал в расчет ответные действия французского полководца.

Эту ситуацию усугубил император Александр I. Он почему-то считал победу союзников под Аустерлицем предрешенной, слишком доверял военному таланту австрийского генерала и в ходе сражения фактически устранил Кутузова от руководства войсками. В результате аустерлицкая баталия стала одной из самых блистательных побед Наполеона, а союзники потерпели в ней сокрушительное поражение, потеряв убитыми, ранеными и пленными около 27 тысяч человек. Потери русских при этом составили около 21 тысячи человек, в том числе — до 10 тысяч пленными. Также русской армией было утрачено 160 орудий и 29 знамен⁵.

Но в истории русской гвардии это сражение памятно тем, что оно явилось боевым крещением для

нескольких ее полков, в том числе — для лейб-гусар. Они впервые за 30 лет своего существования (с 1775 года) встретились на поле боя с сильным противником.

В походе русской армии участвовали все пять эскадронов полка (700 всадников): лейб-эскадрон, или шефский, генерал-лейтенанта А. С. Кологривова (им командовал полковник Е. В. Давыдов 2-й), эскадрон полкового командира полковника И. М. Дуки (им командовал ротмистр И. Е. Троцинский), эскадрон полковника князя Б. А. Четвертинского (им командовал ротмистр В. А. Насакин), эскадрон полковника Д. Ф. Тутолмина (он и командовал), эскадрон полковника П. П. Загряжского (он и командовал). Шеф полка генерал-лейтенант Кологривов командовал всей кавалерией гвардейского корпуса, который был вверен великому князю цесаревичу Константину Павловичу.

Русская гвардия вступила в бой с французами около девяти часов утра 20 ноября 1805 года около деревни Блазовиц. На долю лейб-гусар пришлось три боевых эпизода. Они занимали место за пехотой, на левом фланге, и были построены в колонну поэскадронно. Сначала к гвардейцам приблизился небольшой отряд вражеской кавалерии, и лейб-гусары (шефский эскадрон) молодецкой атакой отбросили противника далеко в сторону от своих позиций. Затем цесаревич отрядил лейб-гусар вместе с конно-гвардейцами на прикрытие отступления своей пехоты.

Кавалеристы атаковали 1-й батальон 4-го линейного полка французской пехоты. Первая их атака была отбита, но во время второй им удалось прорваться в каре и они начали рубить саблями и топтать лошадьми рассыпавшийся строй солдат Наполеона. Всего было изрублено более 200 человек (при этом насмерть всего 18), остальные обратились в бегство. Командир батальона майор Бигарре не смог остановить своих подчиненных, так как сам получил 25 сабельных ударов по голове, плечам и

рукам, хотя и остался жив. На помощь 1-му батальону подошел 2-й легкий полк пехоты полковника Пурайи. Но его участь была еще хуже. Конно-гвардейцы и лейб-гусары атаковали его с двух сторон, быстро рассеяли и тоже обратили в бегство.

Эта победа, однако, оказалась последней. На поле боя появилась французская гвардейская кавалерия: конно-гренадеры (около 750 всадников) и конноегеря (более 370 всадников) с ротой мамелюков (около 100 всадников). Еще не участвовавшие в сражении, на свежих лошадях они быстро шли навстречу русским, расстроенным предыдущей схваткой. Их атаку поддерживала огнем французская конная артиллерия (всего 24 орудия). Генерал-лейтенант Кологривов, увидев приближение массы неприятельских конников, поспешил выстроить оба полка в эскадронные шеренги, но не отдал им приказа начать движение вперед, к противнику. Это была серьезная ошибка, стоившая нашей кавалерии немалых потерь и предрешившая исход боя. Мчавшиеся на полном галопе французы врезались в стоявшие неподвижно шеренги лейб-гусар и конно-гвардейцев и легко разорвали их строй. Первые эскадроны были сбиты с позиций и, отступая, привели в беспорядок находившиеся за ними части. Русские стали отходить за Раусницкий ручей, и этот отход, совершаемый под непрерывными атаками французской конницы, вскоре сделался совсем беспорядочным. Противнику даже удалось захватить три пушки.

В этом сражении лейб-гвардии Гусарский полк потерял убитыми и пропавшими без вести 57 человек. Число раненых было значительным, но точных данных на этот счет не имеется.

«Вообще вся гвардия сражалась в этот день с мужеством, достойным отряда, имеющего счастье охранять священную особу Вашего Императорского Величества...» — написал Кутузов в своем рапорте Александру I. И все же гвардии явно не хватало боевого опыта; действия ее оказались недостаточно умелыми.

Кроме лейб-гусар, в сражении участвовали еще три гусарских полка: Павлоградский, Мариупольский и Елисаветградский. Особенно тяжело пришлось елисаветградцам. Они попали под огонь французской батареи, бившей прямой наводкой.

«Отец мой повел свой полк в атаку на французских кирасиров (по тогдашнему обыкновению — в одну линию), — писал в своих мемуарах граф Д. Е. Остен-Сакен, сын шефа Елисаветградского полка в 1805 году генерал-майора Е. К. Остен-Сакена 2-го. — Французские кирасиры раздались направо и налево, открыли батарею, которая встретила гусаров картечным огнем, и они были опрокинуты. Отец мой, любимый полком, скоро остановил его, привел в порядок и повторил атаку. Французы повторили тот же маневр: опять встретили картечью, гусары снова опрокинуты. Отец мой, во второй раз тщетно силившийся остановить бегущих, преследуемый французскими латниками, остановил лошадь и сказал своему адъютанту Мердеру: «Не стану больше срамиться!» Они были окружены французскими латниками до пятидесяти человек и стали отражать наносимые удары. Кивер отца моего был сбит и отрублена часть затылка, почти до мозга. Мердер получил три раны в голову. Их стащили с лошадей и повлекли назад. Отца моего тащили за подсумок (перевязь с офицерской лядункой, принадлежность строевой формы. — А. Б.) и как он, от старости и истощения сил, не мог бежать, то его кололи палашами в спину, нанеся четырнадцать ран; подсумок оборвался, и отец мой упал ниц.

Между тем в полку заметили отсутствие шефа. Поручик Сотников, необыкновенный силач, разгвабавший две подковы, закричал: «Кто хочет со мною выручить шефа?» За ним поскакали шесть гусаров и камердинер отца моего. Мгновенно догнали они латников и началась кровавая сеча: один Сотников своеручно положил на месте шесть человек. Надо заметить, что эпизод этот происходил при общем отступлении наших войск в беспорядке. Двадцати-

летний Мердер пешком добрался до полка; отца моего подняли без чувств... перевалили через лошадь спешенного камердинера и привезли в полк, а оттуда отнесли на перевязочный пункт. Рана на голове несколько дней подвергалась антонову огню, и пораженные места вырезывались; чрез много

времени рана затянулась, и отец мой с расстроенным вконец здоровьем и ослаблением зрения жил еще три года...»⁶

Деревня Мишеницы

31 января 1807 года

Если в больших генеральных сражениях, подобных битве при Аустерлице, принимали участие целые гусарские полки, то при ведении небольших и локальных операций, вроде сопровождения обозов, разведки на местности, сторожевой службы в авангарде и арьергарде армии, использовались обычно небольшие отряды легкой кавалерии: один-два эскадрона, а иногда и отдельные взводы. В этом отношении типичными являются несколько боев, которые провели гусары Гродненского полка, находясь в Восточной Пруссии зимой-весной 1807 года.

После сражения у Прейсиш-Эйлау русская армия двинулась к Кенигсбергу. Арьергардом командовал князь Багратион. Гродненские гусары получили его приказ: прикрывать отступление русской пехоты и отгонять французских конно-егерей из корпуса Мюрата, которые беспрестанно тревожили арьергард своими набегами.

31 января 1807 года, у деревни Мишеницы, неприятельская кавалерия вновь близко подошла к нашим войскам. Лейб-эскадрон Гродненского полка (командир полковник Горголлий), который только что прибыл к армии, на рыси двинулся ей навстречу. Французы, увидев более сотни всадников, повернули назад. Гусары кинулись за ними. Конно-егеря, привыкшие встречаться с казаками, измученные и голодные лошади которых не выдерживали продолжительной погони, отходили не спеша, отстреливаясь из ружей. Как вихрь, налетели на них гродненцы, изрубили фланкеров с ружьями и на плечах остальных ворвались в лес. Там на широкой поляне находилась колонна вражеской пехоты (вольтижеры) генерала Грандоса.

При виде русских кавалеристов колонна свернулась в каре и успела сделать один залп. Но гусары не испугались. Полковник Горголлий скомандовал: «Марш-Марш!», и его эскадрон на полном карьере врехался в строй пехотинцев. Каре дрогнуло и распалось. Французы бросились в лесную чащу. На поляне остались убитые, раненые и пленные — 32 человека.

В этом деле, кроме полковника Горголлия, отличились юнкера Бреннер, Апащиков, Полтавцев и Матлен, которые скакали впереди своих взводов на французское каре. В стычке лейб-эскадрон потерял убитыми девять человек, в том числе офицера — поручика де Сальверта, найденного после боя мертвым в лесу. Число раненых гусар неизвестно. Впрочем, один из них — унтер-офицер Никифор Зайченко — был представлен к награждению знаком отличия Военного ордена. Будучи ранен в спину и руку пулями, Зайченко упал с лошади, но сумел удержать ее около себя, а также ободрял товарищей, лежа на земле. За бой при Мишеницах полковник Горголлий получил награду — золотую саблю с надписью «За храбрость»⁷.

Берег реки Пассарги

25 мая 1807 года

В этот день после схватки с русскими французская пехота переправлялась через реку Пассаргу. Часть неприятельских войск уже находилась на другом берегу, часть — под прикрытием трех батарей — готовилась к переправе. Подполковник Кульнев с двумя эскадронами, своим и ротмистра Ридигера, несмотря на артиллерийский огонь, бросился в атаку на французских егерей, двигавшихся к мосту. Атака была такой стремительной, что неприятель не успел построить каре и под ударом гродненцев рассыпался по полю. Гусарам досталось 100 пленных. Но храбрый подполковник Кульнев на этом не успокоился. Увидев на другом берегу реки, у деревни Коммерсдорф, многочисленный обоз, он на виду у

французов бросился со своими солдатами в реку, переплыл ее и поскакал к повозкам. Сначала гусарам попался санитарный транспорт с ранеными. Несчастные сильно перепугались, но Кульнев крикнул им по-французски, что русские не воюют с больными. Затем они захватили артиллерийский обоз с орудием, мортирой и 40 фурами пороха, ядрами и гранатами.

Прикрытие обоза разбежалось, пять драгун поскакали к главным силам за подмогой. Вслед за ними помчались вахмистр Гасенко и три гусара. Догнав драгун, двоих они зарубили, троих взяли в плен, и это замедлило появление вражеской пехоты и кавалерии. Но все же о дерзком нападении синих гусар французы узнали и двинули к реке три эскадрона. Отряд Кульнева был окружен. Тогда Кульнев решил взорвать артиллерийский обоз и под прикрытием взрыва уйти к своим.

Дело было поручено рядовому Акиму Плешу. Прикрывал его отряд поручика Чеченского (10 всадников). Плеш исполнил свою задачу с большим искусством. Насыпав пороховую дорожку к одному из ящиков и подложив несколько поленьев под фуру с гранатами, он сначала поджег дрова и хладнокровно ожидал команды. Плеш пропустил эскадроны своего родного полка к реке, а когда масса вражеской кавалерии приблизилась, бросил фитиль в конец дорожки. Раздался очень сильный взрыв, а когда дым рассеялся, то русские гусары были уже на одном берегу реки, французы — на другом, а сам Плеш плыл верхом через Пассаргу. Наградой смелому солдату стал знак отличия Военного ордена. Кульнев и Чеченский получили ордена Святого Владимира 4-й степени, Ридигер — золотую саблю с надписью «За храбрость».

Фридланд

2 июня 1807 года

Это сражение завершало русско-прусско-французскую войну 1806—1807 годов. Русские войска численностью около 60 тысяч человек под командо-

ванием генерала от кавалерии барона Л. Л. Бенигсена занимали позиции на западном берегу реки Алле. У Наполеона имелось около 85 тысяч человек. Сражения началось благоприятно для русских, но Бенигсен не решился развить успех. Во второй половине дня, с подходом основных сил противника бой возобновился. Французский полководец нанес мощный удар по левому флангу русской армии, состоящему в основном из пехоты, и принудил его к отступлению.

В истории конницы фридландская баталия интересна тем, что здесь на широком и ровном просторстве перед городом Фридландом, между Сортлакским и Домераусским лесом, произошла рукопашная схватка значительных отрядов русской и французской кавалерии (в общей сложности на поле действовало 85 эскадронов). Причем французскую армию представляли кирасиры и драгуны, то есть тяжелая конница, а русскую — гусары, уланы и казаки, то есть легкая конница. В ходе длительного боя, в котором пехота не участвовала, верх одержали русские всадники, показавшие отличную выучку, смелость и стойкость.

Так, на правом фланге русских позиций в этот день находились полки: Гродненский гусарский (7 эскадронов), Александрийский гусарский (10 эскадронов), лейб-гвардии Гусарский (3 эскадрона), Уланский Цесаревича Константина Павловича (10 эскадронов) и лейб-гвардии Казачий (5 эскадронов). Подробное описание этого боя оставил Ф. В. Булгарин, бывший в то время корнетом Уланского Цесаревича Константина Павловича полка, впоследствии — известный писатель.

«...Вскоре неприятельская кавалерия, собравшись в числе 50 эскадронов, решила атаковать наш правый фланг, — пишет он. — Нас было всего не более 35 эскадронов. Первое нападение выдержал Гродненский гусарский полк — и выдержал прекрасно. Александрийский гусарский полк приводил нас в восхищение. Он, точно как на ученье, устремлялся в атаку, напал, рассыпался, снова собирался и ока-

зывает чудеса храбрости и искусства в эволюциях. Он недавно возвратился с откорма лошадей и потому все гусары были хорошо одеты, прекрасно вооружены и на отличных лошадях. Я видел множество полков и был во многих сражениях; видел полки равные Александрийскому гусарскому, но не видел полков лучше, как он был под Фридландом. Орлы — не гусары!

Завязалось общее дело — все наши кавалерийские полки старались наперерыв отличиться один перед другим. Соревнование благородное и славное, которое было весьма ощутимо для французов. Однако надо отдать им справедливость: они дрались мужественно, или лучше сказать отчаянно. С твердостью выдерживали они наши натиски, не скоро обращались в бегство, скоро собирались и выстраивались и быстро нападали. Это сражение было, так сказать, разрешением спора о превосходстве между тяжелою и легкою кавалерией. У французов по большей части были драгуны и кирасиры, а у нас гусары и уланы. Несколько раз неприятель угрожал задавить нас тяжестью и густотой своих колонн — но мы рассыпались, избегали его первого натиска и после этого строились проворно и быстро нападали со всех сторон на огромные массы, врубались в середину, обращали их в бегство и устилали путь их трупами. Мы сражались таким образом несколько часов подряд, с равным отчаянием с обеих сторон и, верно, были бы принуждены уступить превосходной силе неприятеля, который беспрестанно получал подкрепления, но успешное движение нашего резерва, которым начальствовал генерал Уваров, решило участь этого дела в нашу пользу. Прибывшая к нам конная артиллерия и несколько свежих полков придали нам новые силы. Мы повели общую атаку целым флангом, опрокинули французов, истребили несколько их полков (по данным французов, два полка: кирасирский и драгунский. — А. Б.), устлали поле их латниками, прогнали остальных под самый лес и, возвратясь на прежнее место, заняли поле, построились полками шашечно (*en échiquier*) и, отды-

хая, ожидали до вечера окончания сего генерального сражения...»⁸

В этой кавалерийской схватке участвовали эскадроны лейб-гвардии Гусарского полка: лейб-эскадрон под командованием полковника Загряжского, эскадрон полковника Мандрыки (им командовал

ротмистр Трошинский) и эскадрон полковника Тутолмина (им командовал ротмистр Селифонтов). Особенно отличился при этом лейб-эскадрон: четыре раза атаковал он и опрокидывал неприятеля. При встречной атаке дивизии генерала Латур-Мобура командующий эскадроном полковник Загряжский получил несколько ран и без чувств упал с лошади, затем был захвачен в плен окружившими его французскими драгунами. В это время ротмистр князь Абамелек немедленно принял командование над оставшимися без начальника гусарами, личной неустрашимостью ободрил подчиненных и бросился с ними вперед, остановил неприятеля и вместе с штабс-ротмистрами Бороздиным и Забелиным увез три пушки, которые французы захватили ранее у Воронежского мушкетерского полка.

Под Фридриндом было ранено четыре лейб-гусарских офицера: полковник Загряжский, ротмистр Трошинский (пулей в ногу), поручик Коровкин (пулей в левую ногу и палашом в правую руку) и поручик Деханов, которому ядро оторвало ногу. Полк потерял убитыми 52 нижних чина и 88 строевых лошадей. За смелость, проявленную в бою, орден Святого Георгия 4-й степени получили: полковники Тутолмин и Загряжский, ротмистры Трошинский и князь Абамелек, штабс-ротмистры князь Багратион и граф Салтыков⁹.

В Гродненском гусарском полку было убито три офицера, ранено семь, причем один из раненых — корнет Коростовцев, получивший пять сабельных ударов, — скончался через две недели в госпитале в Тильзите. Также полк потерял 18 нижних чинов убитыми. От ран затем скончались еще семь человек.

За фридриндское дело гродненцы получили щедрые награды: шеф полка Д. Д. Шепелев — золотую саблю с алмазами, полковой командир С. М. Бибиков — орден Святого Георгия 4-й степени, командиры эскадронов полковник Горголий — этот же орден, майоры Камашев и Людере — ордена Святого Владимира 4-й степени с бантом, подполковник Кульнев — орден Святой Анны 2-й степени и чин полковника, ротмистр Ридигер — орден Святой Анны 3-й степени

и чин майора; обер-офицеры ротмистр Ольшевский, поручики Предаевич, Гуков, Житков, Вишневский, Каверин, Кемпферт, корнеты Кусовников, Житков, Норцев и Гревс — ордена Святой Анны 3-й степени¹⁰.

В Александрийском гусарском полку высокие награды за сражение при Фридринде получили шеф полка генерал-майор граф К. О. де Ламберт (орден Святой Анны 1-й степени) и полковой командир подполковник А. А. Ефимович, который командовал вторым батальоном полка. Этот батальон помог вывезти 29 орудий, оставленных на берегу реки Алле при беспорядочном отступлении русской армии от Фридринда. Мосты в это время уже горели, а спустить орудия с крутого берега к реке, где имелся брод, не было никакой возможности. Александрийские гусары, прикрывая орудия, провели их левым берегом реки к городу Алленбергу и там сдали в артиллерийский арсенал союзников. За это деяние Андрей Александрович Ефимович получил также награду от прусского короля — орден «Pour le Mérite» («За заслуги»).

Выходец из дворян Киевской губернии Махновского уезда, где его родители имели в собственности деревню Глуховцы, А. А. Ефимович прослужил в Александрийском полку более 20 лет. В 1794 году, в возрасте 19 лет, он был переведен в этот полк ротмистром из Киевского конно-егерского, а покинул александрийских гусар уже генерал-майором в 1816 году, получив назначение в штаб 2-й драгунской дивизии.

Ботнический залив

6—9 марта 1809 года

Следующей кампанией, в которой русские гусары смогли отличиться, стала война в Финляндии в 1808—1809 годах. В этой войне нашими противниками оказались шведские войска и финские партизанские отряды. Русские перешли границу Финляндии в феврале 1808 года, когда здесь свирепствовали морозы (до — 25°) и метели. Подвоз продуктов для армии, обмундирования, снаряжения и вооружения был затруднен. Население встретило пришельцев враждеб-

но. Финны прятали продовольствие, угоняли в леса скот, покидали свои деревни, не желая помогать нашим войскам ни в чем. Несмотря на это, русская армия одержала в Финляндии ряд побед (бои у Лемо в июне 1808 года и у Лаппо в июле, у Куортане в августе, у Оровайса в сентябре, у Иденсальми в октябре, взятие Аландских островов в марте 1809 года).

Гусары Гродненского полка совершили беспримерный рейд в тыл противника, перейдя по льду Ботнический залив и захватив город Гриссельгам, который находился всего в ста верстах от шведской столицы. План этой операции был разработан военным министром графом Аракчеевым и блестяще осуществлен генерал-майором Яковом Петровичем Кульневым. В экспедиции участвовали три эскадрона гродненцев: шефский (50 всадников), майора Гирша (72 всадника) и ротмистра барона Гротгуса (50 всадников), а также уральские и донские казаки (более 200 человек)¹¹.

В ночь с 6 на 7 марта 1809 года Я. П. Кульнев отдал гусарам приказ: «Бог с нами! Я перед вами, князь Багратион — за вами (генерал-лейтенант князь Багратион был командиром всего корпуса, занявшего Аландские острова. — А. Б.). В полночь, в 2 часа, собраться у мельницы. Поход до шведских берегов венчает все труды наши. Сии волны — истинная награда, честь и слава бессмертная! Иметь с собою по две чарки водки на человека, кусок мяса и хлеба и по два гарнца овса. Море не страшно тому, кто уповает на Бога. Отдыхайте, товарищи!»

В три часа ночи отряд Кульнева вышел из города Сигнальскера и вступил на замерзшую поверхность моря. Длинная колонна конницы потянулась по обширным кристальным равнинам, усеянным гранитными утесами, оглашая мертвые пространства боевыми песнями. Гусары и казаки шли по свежим следам недавно отступавших через Ботнический залив шведов, встречая брошенные армейские повозки, обломки оружия и амуницию. Хотя лед был еще крепок, но повсюду на его сверкающей под луной поверхности чернели проруби и полыньи, предвестни-

ки скорого ледохода, и это было причиною медленного марша. В течение восьми часов были пройдены торосы у Аландсгафа, и наконец вдаль показались черные скалы шведского берега. В отряде Кульнева прогремело «Ура!». Шведский пикет, состоявший из егерей, сразу отодвинулся на версту от берега и открыл огонь. Кульнев приказал построить боевой порядок: донские казаки встали в рассыпную цепь, за ними в 200 шагах в одну линию — гродненские эскадроны, а уральская сотня осталась в резерве. Кульнев занял место впереди отряда и с криком: «С нами Бог!» — бросился на врага. Гродненцы атаковали с фронта, донцы обскакали фланги шведов. В один миг неприятель был опрокинут и побежал к скалам, где смог укрыться от гусарских сабель и казачьих пик. В плен попало более 80 солдат. Немало раненых и убитых егерей осталось лежать на льду залива.

Шведы засели за береговыми камнями и деревьями и начали отстреливаться. Тогда русские кавалеристы спешили. Уральцы, отличные стрелки, стали выбивать противника из леса. Часть гусар построилась в шеренгу, часть — в колонну, чтобы придать отряду вид большей многочисленности. Кульнев послал коменданту города Гриссельгама полковнику Фридрици парламентаря с требованием сдать город «русскому авангарду». Фридрици слышал об отчаянной смелости и храбрости гусарского генерала и поверил этому заявлению, а потому согласился на сдачу города. Эскадроны немедленно заняли Гриссельгам, из которого Кульнев послал Багратиону рапорт: «Благодарение Богу — честь и слава русского воинства на берегах Швеции. Я с войсками в Гриссельгаме воспеваю: «Тебе Бога хвалим!» Гусары расположились на большой дороге, ведущей в Стокгольм, бивуаком и выслали разъезды вглубь страны.

Однако положение отряда было довольно опасным и с каждым часом становилось еще хуже. Шведы могли направить против него такие силы, с которыми он бы не справился по своей малочисленности. Кроме того, переменилась погода. До 6 марта стояли сильные морозы, а после 7-го числа началась

оттепель и даже пошел дождь, усиленный южным ветром. Лед в заливе стал подтаивать. Кульнев послал корнета Гродненского гусарского полка Глебова с сообщением об этом к генералу Кноррингу и 8 марта получил приказ немедленно вернуться в Сигнальскер. В шесть часов вечера 8 марта отряд двинулся в обратный путь и прошел его с огромным трудом, потому что море кое-где уже вскрылось. В городе Сигнальскере конники были утром 9 марта. Так завершилась эта экспедиция в тыл врага, при которой русские потеряли только четырех человек.

Когда Александру I доложили о рейде гусар и казаков, то он приказал щедро наградить всех его участников. Для них была выбита особая серебряная медаль с надписью: «За переход в Швецию. 1809 год» — для ношения на голубой ленте (всего сделано около 200 штук). Все нижние чины получили денежную премию в сумме двух рублей серебром, наиболее отличившиеся офицеры — ордена и следующие чины. Кульнев был награжден орденом Святой Анны 1-й степени, командиры гусарских эскадронов: майор Гирш — орденом Святого Георгия 4-й степени, ротмистр барон Гротгус — орденом Святого Владимира 4-й степени.

Руцук

20–22 июня 1811 года

С 1806 по 1812 год продолжалась Русско-турецкая война. Боевые действия велись в Молдавии, Валахии, на Кавказе, а также на Черном и Средиземном морях. В 1807 году Черноморский флот блокировал Дарданеллы и одержал ряд побед над турецким флотом. На Кавказе русская армия изгнала турок из Поты (1809 год), Сухуми (1810 год), овладела крепостью Ахалкалаки (1811 год). На дунайском театре военных действий в 1810–1811 годах также произошло несколько крупных сражений. Русские взяли крепости Исакча, Тульча, Бабадаг, Измаил, Браилов, Базарджик, Силистрию и Разград. При Батине была разбита турецкая армия численностью до 100 тысяч человек. У крепости Руцук, расположенной в Болгарии, в 30 верстах

от села Батин у реки Янтры, впадающей в Дунай, в полевом сражении участвовало 60 тысяч турок при 78 орудиях под командованием великого визиря Ахмед-паши и 15 тысяч русских при 114 орудиях под командованием генерала от инфантерии М. И. Голенищев-Кутузова. Русская конница состояла из полков: Лифляндского и Кинбурнского драгунских, Белорусского и Ольвиопольского гусарских, Чугуевского уланского и трех донских казачьих.

20 июня 1811 года турки, стремясь отрезать русскую армию от крепости, бросили в атаку на ее передовые посты пятитысячный отряд своей феодальной конницы спаги. На помощь пехоте были высланы чугуевские уланы (10 эскадронов), ольвиопольские гусары (5 эскадронов) и донские казаки. После ожесточенной схватки они заставили турецких всадников отступить.

22 июня боевые действия возобновились. После артиллерийской канонады турецкая конница пошла в атаку по всему фронту. Это нападение было отбито силами русской пехоты и артиллерии. Пять раз турки атаковали правый фланг русских, и все эти атаки носили характер военной демонстрации. Около девяти часов утра турки нанесли мощный удар по левому флангу русских, послав в бой более 10 тысяч спаги. На полном карьере, с визгами и криками турки бросились на каре пехоты и пробились между ними с левого края. Навстречу спаги поскакали белорусские гусары и кинбурнские драгуны, но остановить неприятеля они не смогли и, подавленные его численностью, рассеялись по полю. После этого успеха часть турецкой конницы понеслась к крепости, а часть постаралась охватить русские войска всего левого фланга. Но на обширную равнину уже выступили другие русские кавалерийские полки: Ольвиопольский гусарский (10 эскадронов), Чугуевский уланский (10 эскадронов), Лифляндский драгунский (6 эскадронов) и донские казачьи полки пятисотенного состава под командованием Грекова 8-го, Луковкина 4-го и Астахова 4-го.

Завязалась упорная кавалерийская сеча. Русские,

сохраняя сомкнутый строй, постепенно теснили турок, лошади которых после длительной скачки уже не могли двигаться быстро. Вскоре спаги повернули и поскакали за свою пехоту, занимавшую позиции на холме, господствовавшем на местности. Кутузов послал на помощь русским всадникам 7-й Егерский полк. Построив каре, егеря пошли в атаку на высоту. Кавалерия, заняв место слева и справа от каре, подерживала это нападение и двигалась рысью. Высота была взята после четвертой атаки, и русские преследовали противника около 10 верст до его укрепленного лагеря. Потери нашей армии составили 500 человек убитыми и ранеными, турецкой армии — около 4 тысяч человек и 13 знамен.

Местечко Мир

27 и 28 июня 1812 года

12 июня 1812 года «Великая армия» Наполеона форсировала Неман, начав кампанию в России. Через две недели французский авангард, двигавшийся за отступающей 2-й Западной армией под командованием генерал-лейтенанта князя П. И. Багратиона, столкнулся с арьергардом русских у местечка Мир, расположенного в Минской губернии на реке Мирянке. В упорных арьергардных боях участвовали только кавалерийские части. Главными героями сражения были казаки (11 полков) под командованием генерала от кавалерии донского атамана М. И. Платова.

Отряд неприятельской конницы (3-й, 15-й и 16-й польские уланские полки, командир бригады генерал Турно), следовавший по дороге из Кореличей к Миру, 27 июня настиг арьергард Платова. Казаки применили свой обычный прием под названием «вентерь». Навстречу противнику была выдвинута только одна сотня из донского полка Сысоева 3-го. На дороге произошла схватка, казаки стали отступать и завели польских всадников, разгоряченных боем, в засаду, где находились основные силы русских. Попавшие под фланговые удары уланы еле вы-

рвались из окружения. При этом 3-й Уланский полк был почти полностью уничтожен.

Ночью с 27 на 28 июня к Платову подошли подкрепления: Ахтырский гусарский, Литовский уланский, Киевский и Новороссийский драгунские и 5-й Егерский полки. Французский авангард также был усилен 2-м, 7-м и 11-м польскими уланскими полками под командованием генерала Дзевановского. Утром 28 июня 1812 года казаки вновь попытались заманить противника в ловушку. Но на этот раз «вентерь» не принес им успеха. Польские конники были настороже, так как разведка сообщила им о большой массе русской кавалерии, сосредоточенной в лесу.

Тогда Платов решительно двинул все свои силы вперед, на равнину по обе стороны дороги от Мира к деревне Симаново. Завязался кавалерийский бой, который продолжался около шести часов. В девятом часу вечера к Платову подошла донская бригада генерал-майора Кутейникова. Свежие конные полки атаковали солдат Наполеона и опрокинули весь левый фланг. Русские и поляки, перемешавшись, поскакали обратно к Миру, где преследование было остановлено огнем французской артиллерии и кавалерийской бригадой генерала Тышкевича, стоявшей в резерве.

Платов в двух своих рапортах князю Багратиону от 29 июня и 4 июля подробно описал сражение и сообщил о взятых в плен поляках: 12 офицеров, 3 унтер-офицера и 150 рядовых; кроме того, в двух корчмах в местечке Мир было оставлено около 100 тяжелораненых солдат противника. Наши потери составляли около 100 человек убитыми и ранеными¹².

Донской атаман особенно хвалил Ахтырский гусарский полк: «Генерал-майор и генерал-адъютант императорский Васильчиков отлично, в моем виде, и с первыми эскадронами ударил в лицо неприятелю и во все время удивительно храбро сражался...»¹³ Платов представил к наградам более двадцати офицеров Ахтырского гусарского полка. Благодарность в Высочайшем приказе получили: ротмистр Биби-

ков, поручики князь Голицын, Шебьякин, Нелидов, Франк 2-й, корнеты Франк 3-й, Канбаров, Семичев 2-й, Семичев 3-й, Малявин 1-й и Еськов. Орденом Святой Анны 3-й степени были награждены поручики Окунев, Линденер 2-й и Франк 1-й, орденом Святого Владимира 4-й степени — майор князь Скандерберг-Кастриот, ротмистр Бедряга 2-й, штабс-ротмистр Бедряга 3-й, поручик Брылкин.

Майор Петр Львович Давыдов был представлен к ордену Святого Георгия 4-й степени. Шеф Ахтырского полка генерал-майор И. В. Васильчиков писал о его подвиге: «Находящийся при мне состоящий по армии майор Давыдов во время сражения при местечке Мир будучи отряжен с двумя эскадронами Ахтырского гусарского полка, первый ударил на неприятельские эскадроны, пробившись сквозь лес, где неприятель упорно и сильно защищался; совершенно оные опрокинул, быв во все время сражения впереди своих эскадронов, и храбростью своею способствовал даже к выигрышу всего дела...» Более подробно действия Давыдова были описаны в аттестате, выданном ему донским полковником Сысоевым. Однако, несмотря на представления Платова и Васильчикова, Давыдов своевременно награжден не был. Васильчиков повторил свое ходатайство: «...дабы господин Давыдов не остался без награждения, на которое он своею отличною храбростью и мужеством приобрел несомненное право». В дело вмешался Кутузов, поддержав рапорт Васильчикова, и в декабре 1812 года П. Л. Давыдов наконец получил заслуженную награду. Между прочим, он был сводным братом (по матери) знаменитого генерала Н. Н. Раевского. Впоследствии Давыдов не раз отличался в боях и закончил свою военную службу в чине генерал-майора.

Кобрин

15 июля 1812 года

Это была первая победа, одержанная русскими войсками со времени вторжения армии Наполеона в пределы России. Кобрин, небольшой городок

Гродненской губернии, стоящий на реке Мухавце, недалеко от русско-польской границы, к этому времени был занят неприятельскими войсками. В нем располагался гарнизон из саксонской пехоты и конницы численностью до 5 тысяч человек при 8 орудиях (командир генерал Кленгель). Против них действовали пехотные и кавалерийские части 3-й Обсервационной армии под командованием генерала от кавалерии А. П. Тормасова.

В час ночи 15 июля 1812 года из города Булькова к Кобрину выступил отряд генерал-адъютанта графа Ламберта в составе 7 эскадронов Александрийского гусарского полка, 8 эскадронов Стародубовского и Тверского драгунских полков и трех дон-

ских казачьих полков. В семь часов утра кавалерия подошла к городу. Противник выслал свою конницу по брестской дороге и по дороге на Пружаны, рассыпал егерей во ржи и в канавах, пересекающих поле перед городом. Русские попытались выманить гарнизон на поле, где гусары, драгуны и казаки могли действовать успешно. Но саксонцы не покинули своих позиций и только стрельбой из ружей оставляли гусарских и драгунских фланкеров, гарцевавших перед ними. К середине дня Ламберт получил сообщение о приближении к Кобрину отряда генерал-майора Чаплица (13-й Егерский полк, 8 эскадронов Павлоградского гусарского полка, 4 эскадрона Лубенского гусарского полка, казачий полк Барбанщикова, 6 орудий конно-артиллерийской роты № 12 и пионерная рота капитана Куцевича). Кроме того, к нему подошли егерские полки 10-й и 14-й, прежде оставленные для отдыха в Булькове.

Таким образом, у Ламберта уже было достаточно сил, чтобы окружить Кобрин и не дать саксонскому отряду пробиться на соединение со своим корпусом, расположенным в Антополе. Ламберт отправил подполковника князя Мадатова с двумя эскадронами александрийских гусар и сотней донцов за реку Мухавец с приказом занять дорогу на Пружаны. Перейдя реку вброд, александрийские гусары атаковали два эскадрона саксонцев, охранявших дорогу. После короткой рукопашной схватки противник отступил в город. На помощь Мадатову были отправлены два эскадрона Стародубовского драгунского полка, два эскадрона Александрийского полка и эскадрон Татарского уланского полка с тем, чтобы он смог отбить приступ саксонцев.

Желая освободить себе путь для отступления, противник вывез два орудия на левый берег Мухавца и стал громить нашу кавалерию, собравшуюся на дороге на Пружаны. На подавление были посланы два конно-артиллерийских орудия, которые заставили саксонскую артиллерию замолчать. В атаку на пехоту, прикрывавшую пушки, пошли спешенные драгуны, и неприятель быстро отступил в Кобрин.

Тем временем генерал-майор Чаплиц скрытно, по лесу, перешел на антопольскую дорогу и выслал вперед два эскадрона Павлоградского гусарского полка под командованием майора Остроградского. На дороге из Кобрина к Слуцку павлоградцы встретились с двумя эскадронами противника при двух орудиях. Произошла кавалерийская схватка. Орудия были отбиты русскими. На плечах отступавших саксонцев гусары ворвались в Кобрин. Для поддержки им был выслан 13-й Егерский полк.

Но в городе саксонцы защищались с необыкновенным упорством. Бой продолжался более двух часов. Артиллерия зажгла город в нескольких местах, и вскоре противник был вынужден отступить в предместье, за каменную монастырскую ограду, в развалины небольшого форта, построенного еще в Северную войну. Здесь вражеская пехота сложила оружие. В плен было взято два генерала (в том числе командовавший гарнизоном Кленгель), 76 штаб- и обер-офицеров и 2382 нижних чина. В трофей победителям достались 8 орудий и 4 знамени. Потери русских при этом достигали 77 убитых и 182 раненых¹⁴. Генерал Тормасов в знак уважения проявленной саксонцами храбрости возвратил всем пленным офицерам шпаги. В городе сгорело 548 домов.

За сражение при Кобрине Тормасов получил орден Святого Георгия 2-й степени и 50 тысяч рублей, граф Ламберт — золотую саблю, украшенную алмазами с надписью «За храбрость», князь Мадатов — орден Святой Анны 2-й степени с бриллиантами.

Клястицы

18—20 июля 1812 года

Сражение корпуса генерала Витгенштейна, прикрывавшего Санкт-Петербургское направление, с корпусом маршала Удино произошло у села Клястицы Дрисского уезда Витебской губернии, на дороге из Полоцка в Себеж. В схватке 16 июля, предшествовавшей сражению, участвовала только конница. С нашей стороны это были 4 эскадрона Гродненского

гусарского полка, 1 эскадрон лейб-гвардии Гусарского полка (5 офицеров, 17 унтер-офицеров, 3 трубача и 136 рядовых) под командованием полковника барона Бенигсена и донской казачий полк Платова 4-го. Со стороны французов — 8-й Польский уланский полк, 7-й и 20-й Конно-егерские полки. У деревни Филипповой французы наткнулись на фланкеро-гродненцев и оттеснили их, но на лесной дороге показались все четыре эскадрона гусар, одетых в синие ментики и доломаны, и противник остановился в замешательстве. Кульнев, который командовал отрядом, не медля ни минуты, бросился в атаку. Удар с близкого расстояния и на полном карьере привел к блестящим результатам: 12 эскадронов противника были опрокинуты восемью эскадронами русских и отступали 5 верст, до деревни Волынцы. В плен к гусарам попали 3 офицера и 167 солдат. Всего за две недели боев, с 3 по 17 июля 1812 года гродненцы захватили в плен до двух тысяч человек.

В это время маршал Удино, развивая наступление своего корпуса на Санкт-Петербург, занял село Клястицы. Граф Витгенштейн решил дать сражение именно здесь, чтобы остановить противника. Вперед был двинут авангард генерал-майора Кульнева (8 эскадронов Гродненского гусарского полка, пятисотенный донской казачий полк Платова 4-го, 25-й и 26-й Егерские полки и конно-артиллерийская рота подполковника Сухозанета, всего 3730 человек при 12 орудиях). Вслед за авангардом шли главные силы Витгенштейна (22 батальона, 8 эскадронов, 1 пионерная и 6 артиллерийских рот, всего 13 065 человек и 72 орудия). Общий резерв (10 батальонов, 8 эскадронов и 2 артиллерийские роты, всего 6125 человек и 24 орудия) оставался у села Катеринова и в сражение введен не был. Маршал Удино имел под своим началом 51 батальон, 36 эскадронов и 114 орудий, всего 28 тысяч человек.

Наполеон писал Удино: «Преследуйте Витгенштейна по пятам, оставя небольшой гарнизон в Полоцке на случай, если неприятель бросится влево.. Когда вы двинетесь из Полоцка к Себежу, Витген-

штейн, вероятно, отступит для прикрытия Петербургской дороги, у него не более 10 тысяч человек, и вы можете идти на него смело...»

Сражение началось около двух часов дня 18 июля 1812 года. Первыми вступили в него два эскадрона Гродненского гусарского полка (командиры эскадро-

нов майор Назимов и ротмистр Ильинский). Стычка с противником произошла у села Якубова. К пяти часам дня Кульнев выбил неприятельских стрелков из леса на дороге из Ольховой к Якубову и расположился с войсками на высотке напротив этого села, которое все еще было в руках у французов. Бой возобновился нападением противника на позиции 25-го Егерского полка и с переменным успехом продолжался до одиннадцати часов вечера. Наши оттеснили французов до Якубова, но не успели овладеть этим селением. В нем оставалась часть наполеоновской пехоты.

Боевые действия возобновились в три часа ночи 19 июля. Господский дом в Якубове был занят солдатами 23-го Егерского полка полковника Фролова, но вскоре их выбили оттуда пехотинцы 26-го линейного французского полка. Удино после этого повел атаку на центр русских, но был отражен огнем 5-й батареинной и 27-й легкой артиллерийских рот. Русские перешли в наступление. Атаку Северского и Калужского пехотных полков поддерживал батальон гродненских гусар. Французы начали отступать к Клястицам.

В семь часов утра русские, овладев правым берегом реки Ниши, расположились против неприятельских позиций. Единственный мост у Клястиц находился под выстрелами французских батарей. Витгенштейн приказал Кульневу с другим батальоном гродненцев и четырьмя эскадронами Ямбургского драгунского полка спуститься по реке ниже и ударить на французов справа. Удино, понимая, что Клястицы ему уже не удержать, приказал зажечь мост и готовиться к отступлению.

По пылающему мосту вперед бросился 2-й батальон Павловского гренадерского полка, в то время как гродненские гусары и ямбургские драгуны стали переходить реку Нишу вброд. Этот момент изображен на картине Питера Хесса «Сражение при Клястицах». Она находится в Государственном Эрмитаже, в Пикетном зале, посвященном Отечественной войне 1812 года.

Французы отступали от Клястиц, и для преследования был выслан отряд под командованием Кульнева: Гродненский гусарский полк, Ямбургский дра-

гунский полк, два эскадрона Рижского драгунского полка, донские казаки, а также орудия конно-артиллерийской роты и один пехотный батальон. Этот отряд 20 июля 1812 года перешел через реку Дриссу и двинулся к селу Боярщина. Кульнев имел приказ вести преследование осторожно, но увлекся. Ему хотелось нанести противнику еще один удар и разгромить его. У села Боярщина русские попали в засаду, весьма искусно устроенную французами. Особенно большой урон кульневскому отряду нанесла вражеская артиллерия, которая вела перекрестный огонь с господствующих высот. Генерал-майор Кульнев погиб. Ядром ему оторвало обе ноги выше колена.

Генерал-лейтенант граф П. Х. Витгенштейн за победу в сражении при Клястицах был награжден орденом Святого Георгия 2-й степени. Александр I называл его спасителем Санкт-Петербурга. Капитан Павловского гренадерского полка Крылов, чья рота первой ворвалась на пылающий мост, получил орден Святого Георгия 4-й степени. Гродненские гусары за бои 16, 18, 19 и 20 июля также были отмечены наградами. Нижние чины получили 33 знака отличия Военного ордена, подполковники Силин и Ридигер — ордена Святой Анны 2-й степени, 7 обер-офицеров — ордена Святого Владимира 4-й степени, четыре офицера — ордена Святой Анны 3-й степени, шесть офицеров — золотые сабли с надписью «За храбрость».

К ордену Святого Георгия 4-й степени был представлен поручик Гродненского гусарского полка Павел Александрович Цытлядзев. Он начал службу в полку юнкером, потом стал портупей-юнкером и в мае 1810 года — корнетом. Отечественную войну встретил поручиком. В конце июля 1812 года Цытлядзев с небольшим отрядом был отправлен в рейд по берегу реки Двины для разведки и захвата пленных. Проявив настоящую гусарскую лихость, молодой офицер за несколько дней взял в плен... 200 вражеских солдат, что почти в десять раз превышало численность вверенной ему партии.

О подвигах смелого гродненца командующий корпусом генерал-лейтенант граф П. Х. Витгенштейн со-

общил в Военное министерство: «В числе означенных мною 400 пленных, 200 человек взяты поручиком Гродненского гусарского полка Цытлядзевым, посланным в разъезд с одним унтер-офицером и двенадцатью рядовыми; который увидел 40 человек французов при городе Дриссе, кинулся стремительно и, обезоружив всех их, взял в плен, потом, переправясь вброд на ту сторону реки, напал на транспорт, шедший под прикрытием 160 человек, также бросился на них стремительно, всех обезоружил и взял в плен, вместе с ними двух офицеров, причем у него ранен один гусар и две строевые лошади. Решительный и храбрый поступок сего офицера побуждает меня ходатайствовать пред Его Императорским Величеством об изпращении ему Ордена Святого Георгия 4-й степени...»¹⁵

Эту награду П. А. Цытлядзев получил, и она вдохновила его на новые подвиги. За храбрость, проявленную в сражении у Полоцка в октябре 1812 года. Цытлядзев был удостоен ордена Святой Анны 3-й степени, за сражение под Чашниками получил чин штабс-ротмистра. В бою у деревни Пильшау в Восточной Пруссии 2 января 1813 года он уже командовал полуэскадрой. Гродненцы тогда атаковали остатки дивизии генерала Башелю, отступавшей от Мариенбурга к Данцигу.

Столкновение произошло ночью, и молодой офицер, увлекшись преследованием противника, не заметил, как французская пехота окружила его гусар. Раненный пулей, он вместе с корнетом Шенне и двадцатью нижними чинами попал в плен. В полк Цытлядзев вернулся лишь после капитуляции Наполеона, а затем, в 1815 году, все также будучи в чине штабс-ротмистра, перевелся в Лубенский гусарский полк. К сожалению, дальнейшая его судьба неизвестна.

Бородино

26 августа 1812 года

В грандиозной битве у села Бородино участвовали большие силы кавалерии: у русских — 164 эскадрона (около 17 500 всадников) и 7 тысяч казаков:

у французов — 294 эскадрона (около 28 тысяч всадников).

Русские гусарские полки входили в состав всех четырех кавалерийских корпусов. В 1-м кавкорпусе генерал-адъютанта Уварова имелось два гусарских полка: лейб-гвардии Гусарский и Елисаветградский.

Во 2-й кавкорпус генерал-адъютанта барона Корфа входил Изюмский гусарский полк. В 3-м кавкорпусе генерал-майора Крейца находились Сумский и Мариупольский полки. В 4-м кавкорпусе генерал-майора графа Сиверса 1-го — Ахтырский полк.

Кавкорпуса располагались следующим образом. На правом фланге русских позиций от деревни Маслово до деревни Горки — 2-й кавкорпус, в центре, от деревни Горки до высоты Курганная, — 3-й кавкорпус. Здесь же в резерве скрытно размещался и 1-й кавкорпус. На левом фланге, между высотой Курганная (батарея Раевского) и Утицким лесом, — 4-й кавкорпус. Боевой порядок русских войск был глубоким и устойчивым и давал возможность осуществлять широкий маневр всеми силами и средствами на поле боя. Кавалерия строилась на расстоянии 300—400 метров позади пехоты в две линии эскадронов. За кавалерией располагались частные и общие резервы (расстояние около 800 метров). Главнокомандующий русской армией М. И. Голенищев-Кутузов никаких особых задач перед конницей не ставил. Она должна была вместе с пехотой защищать заранее подготовленные позиции, выстоять под ударами противника, имеющего численное превосходство, отразить все его атаки.

Знаменитое сражение началось около семи часов утра 26 августа 1812 года. Французская батарея из 102 орудий открыла канонаду по Багратионовым флешам — одному из трех главных пунктов обороны русских (на левом фланге). Гусары в течение всей баталии участвовали в нескольких ее эпизодах.

С 8 до 12 часов утра продолжались боевые действия у Багратионовых флешей. Здесь первыми вступили в схватку с противником ахтырские гусары. «...Два эскадрона Ахтырского гусарского полка, находившиеся у прикрытия левой батареи, под командою ротмистра Александровича, ударили на одну приближающуюся к батарее пехотную колонну, опрокинули оную; ротмистр Бибииков с фланкерами остановил неприятельских фланкеров, намеревавшихся обойти фланг; все покушения неприятеля по

ельнинской дороге были тщетны... Ахтырского гусарского полка полковник Васильчиков командировал два эскадрона оного полка сбить кавалерию, которая окружила переднюю флешь на левом фланге, уже занятую неприятелем, а сам с двумя эскадронами подкреплял их; майор князь Кастриот (Скандерберг. — А. Б.) бросился мужественно на неприятельскую кавалерию, опрокинул оную, а после, обратив в бегство пехоту, занял флешь. Пехота наша не подкрепила сей атаки и полковник Васильчиков принужден был отступить за заднюю флешь, где и удержал неприятельскую кавалерию, которая покушалась несколько раз обойти фланг в упомянутом месте; майор Ахтырского полка Дуванов с четырьмя эскадронами бросился с отличною храбростию на неприятельскую пешую колонну, опрокинул оную, но был встречен от другой колонны сильными ружейными выстрелами и тяжело ранен. Полковник Васильчиков, увидя неприятельскую кавалерию, которая сильно наступала, ударил с четырьмя эскадронами во фланг и, опрокинув оную, преследовал ее до батарей неприятельских и затем отступил с полком за наши батареи в порядке...»¹⁶

Около двенадцати часов дня Кутузов приказывает кавкорпусу Уварова (28 эскадронов, 12 конных орудий) атаковать левый фланг французов. В первой линии шли два полка: Елисаветградский гусарский и лейб-гвардии Казачий, во второй линии: лейб-гвардии Гусарский, лейб-гвардии Драгунский, лейб-гвардии Уланский и Нежинский драгунский полки. Кавкорпус перешел вброд реку Колочу при селе Малом, атаковал кавалерийскую дивизию генерала Орнано, опрокинул ее и стремительно прошел за ручей Войну почти до села Бородино. Здесь кавалеристы увидели дивизию генерала Дельзона (четыре пехотных полка), которая быстро построилась в полковые каре.

Все четыре эскадрона лейб-гвардии Гусарского полка несколько раз бросались в атаку против пехоты, но прорваться в каре им не удалось. В дело вступила конная артиллерия, и под ее огнем 84-й линейный французский полк отошел за реку, оставив гусарам

одну пушку. Дальше села Беззубова наши конницы пройти не смогли и там оставались до самого вечера.

В этом боевом эпизоде особенно отличились офицеры лейб-гвардии Гусарского полка: полковник Трошинский (ранен пулею в грудь), ротмистр Андреевский (ранен картечью), ротмистр Бороздин (тяжело ранен пулями, впоследствии от ран умер), поручик Юшков (ранен пулею в грудь), штабс-ротмистр Дьяков 1-й (контужен ядром). Кроме того, было убито 2 унтер-офицера, 1 трубач и 21 рядовой, 43 строевые лошади.

Около часа дня французы повели сильную атаку около деревни Семеновское, и на помощь русской пехоте пришла кавалерия 3-го кавкорпуса: «... отрядили сумский и Мариупольский гусарские, Курляндский и Оренбургский драгунские полки, под командою генерал-майора Дорохова, для подкрепления левого крыла. Генерал-майор Дорохов с оными полками, сблизясь к ретраншаментами и к пехоте, нашел, что неприятельская кавалерия в превосходстве начинала окружать нашу пехоту и батареи; выстроясь немедленно ударил он поспешно с Оренбургским драгунским полком в середину, а с Мариупольским гусарским и Курляндским драгунским во фланг неприятельской кавалерии, которая быстротой сей атаки была опрокинута и прогнана до самых их батарей. Здесь резервы неприятеля, подкрепля бегущих, остановили нашу кавалерию, почему генерал-майор Дорохов сблизил немедленно бывший в резерве сумский гусарский полк и, отозвав прочие полки апелью, устроил вторично корпус в две линии и наступающую неприятельскую конницу еще раз атаковал и прогнал. При сем случае сумский гусарский полк спас восемь наших орудий, которые нашими были совсем оставлены...»¹⁷

После трех часов дня за Центральной батареей (Раевского), которой к тому времени овладела французская тяжелая конница, началось большое кавалерийское сражение. В нем участвовали части «Великой Армии»: саксонские, вестфальские и польские кирасиры и уланы (всего 30 эскадронов) из корпуса Латур-Мобура, 7-я драгунская дивизия генерала Лагуссе (16 эскадронов) и дивизии генералов

Дефранса и Шастеля (по 16 эскадронов каждая). Им противостояли полки Кавалергардский и лейб-гвардии Конный (8 эскадронов), Изюмский гусарский, Польский уланский и Псковский драгунский (всего 20 эскадронов) из 2-го кавкорпуса. Позже подошли части 3-го кавкорпуса: сумский и Мариупольский гусарские полки, Оренбургский, Сибирский и Иркутский драгунские (всего 28 эскадронов). Конные атаки под огнем артиллерии с ожесточенной рубкой на палашах и саблях продолжались более часа. Наша конница остановила продвижение неприятеля вглубь позиций русской армии.

Московская и Калужская губернии

сентябрь-октябрь 1812 года

Когда «Великая Армия» Наполеона вступила в Москву, покинутую жителями, пришло время так называемой «малой войны». Отряды (или «партии»; отсюда и название «партизан») русской легкой кавалерии начали действовать на коммуникациях противника, уничтожая его транспорты с провиантом, снаряжением и вооружением, нанося ему урон в живой силе, ведя разведку.

Но первый такой отряд появился гораздо раньше. Еще 23 июля 1812 года по приказу Барклая-де-Толли генерал-майор барон Ф. Ф. Винцегероде, имея под своим началом Казанский драгунский, три донских казачьих и конный калмыцкий Ставропольский полки, отправился в Смоленскую губернию, чтобы вести наблюдение за действиями неприятеля и доносить о них в штаб 1-й Западной армии¹⁸.

Затем, в конце августа 1812 года подполковнику Ахтырского гусарского полка Д. В. Давыдову было разрешено сформировать партию в 130 человек из ахтырских гусар и донских казаков. Более крупным отрядом (5 батальонов пехоты, 4 эскадрона изюмских гусар, 2 казачьих полка и 8 орудий) командовал шеф Изюмского гусарского полка генерал-майор И. С. Дорохов. В начале сентября он был отправлен к Можайску, а потом находился на Боровской и Калужской дорогах. Также в Боровском уезде Московской губернии с 30 сентября 1812 года действовал отряд капитана гвардейской артиллерии А. Н. Сеславина (через два месяца он был произведен в полковники Сумского гусарского полка), в котором насчитывалось 250 донских казаков и около 100 сумских гусар. Отряд полковника Мариупольского гусарского полка князя И. М. Вадбольского имел в своем составе 8 эскадронов мариупольских гусар и 500 донских казаков и действовал в районе Можайска и Верен.

Всего же по приказу главнокомандующего русской армией князя Голенищева-Кутузова было создано 9 армейских партизанских отрядов из тридцати

шести казачьих полков, семи полков и пяти эскадронов регулярной кавалерии, пяти полков и трех батальонов пехоты, причем один батальон егерей был посажен на лошадей, отбитых у французов. Особое внимание Кутузов уделял действиям партизан на Смоленской, Новой и Старой Калужских дорогах, Серпуховском и Петербургском трактах.

Кроме армейских отрядов, были и другие, так сказать, самодеятельные, организованные самим населением. Одной из таких крестьянских партий командовал рядовой Елисаветградского гусарского полка Федор Потапов, получивший прозвище «Самусь». О нем с восхищением писал граф Д. Е. Остен-Сакен, в те годы — офицер-елисаветградец:

«Взятый в плен раненным в Бородинской битве, лейб-эскадрона Елисаветградского полка рядовой Самусь, высокий, стройный, сметливый и блистательной храбрости, явился к графу (генералу М. А. Милорадовичу, который после сражения при Бородино командовал арьергардом русской армии. — А. Б.) как начальник трехтысячного партизанского отряда, им самим собранного из крестьян окрестных деревень. Бежав из плена, Самусь нашел местность близ Колоцкого монастыря весьма выгодною для партизанских действий и предложил крестьянам составить отряд, нападать на проходящие по операционной линии неприятельские обозы и команды, вооружив себя неприятельским оружием и патронами, которые они, во что бы то ни стало, должны отбить у неприятеля. Сначала напал он на малые команды, и когда оружия и патронов стало достаточно и отряд его возрос до 3000 ратников, то он, сосредоточивая войска свои по звону колоколов, напал уже на значительные команды и один раз разбил наголову целый батальон. Строжайшая дисциплина была им введена в отряде и неповиновение не имело места. Самусь также имел свою гвардию, в числе одной пехотной роты, которую он в строю представил Милорадовичу... Я был очевидным свидетелем этой приятной и комической сцены... Граф Милорадович произвел Самуся в унтер-

офицеры, наградили знаком отличия Военного ордена и, по представлению графа, Самусь скоро бы и произведен в офицеры...»¹⁹

О действиях армейских отрядов сообщали «Армейские известия», издаваемые походной типографией при штабе:

«Ахтырского гусарского полка подполковник Давыдов 9 сентября открыл близ села Царево-Займицкое неприятельский транспорт с хлебом, состоящий в 30-ти подводках и сопровождаемый 215 человеками пехоты, на коих он ударив, взял в плен 98 человек...»

«...Генерал-майор Дорохов со своим отрядом с 7-го по 14-е число сентября успел благоразумными своими распоряжениями совершенно истребить 4 кавалерийских полка, потом отряд из 800 человек пехоты и конницы истребил парк до 80 ящиков, перехватил немало неприятельских обозов и во все время взял в плен до 1500 человек...»

О схватке с французами 15 сентября 1812 года у села Тарбеева Д. В. Давыдов рассказал в своих воспоминаниях: «...Пикетные открыли шедшее от села Тарбеева большое количество фур, покрытых белым холстом. Некоторые из нас сели на коней и, проскакав несколько шагов, увидели их, подобно флоту, на парусах продвигавшемуся. Немедленно штабс-ротмистр Бедряга 3-й, поручики Бекетов и Макаров с гусарами и казачьи полки помчались к ним наперерез. Передние ударили на прикрытие, которое после нескольких pistolетных выстрелов обратилось в бегство; но быв охвачено Бутским полком бросило оружие. Двести шестьдесят рядовых разных полков, с лошадьми их, два офицера и двадцать фур, полные хлебом и овсом, со всею упряжью попались нам в руки»²⁰.

Два отряда: генерал-майора Дорохова и полковника князя Вадбольского, объединившись, провели 29 сентября 1812 года боевую операцию по освобождению города Вереи Московской губернии. По приказу Кутузова Дорохов шел от Боровска к Верее через Купелицы и Митяево. Перейдя реку Протву, он 28 сентября подступил к городу. Наша пехота без вы-

стрелов бросилась на оборонительный вал, возведенный французами, и овладела городом, потеряв 30 человек убитыми и ранеными. Часть вражеского гарнизона была истреблена, остальные сложили оружие. В плен были взяты 15 офицеров и более 350 нижних чинов, отбито одно знамя. Дорохов раздал крестьянам ружья, взятые у французов, а также провиант, найденный на складах в Верее, и двинулся со своим отрядом к селу Каменскому.

Отряд капитана Сеславина, увеличившийся до 500 человек, 4 октября 1812 года успешно атаковал у села Ветюмова генерала Орнано, у которого было 4 полка кавалерии, 2 батальона пехоты и 6 орудий, а

также большой обоз. Воспользовавшись растерянностью неприятеля, партизаны закололи обозных лошадей, заклепали три орудия, испортили повозки и упряжь и отступили в лес, к реке Наре. Сеславин отправил рапорт Кутузову: «... при сем случае убито у неприятеля до 300 человек, в том числе 1 полковник и несколько офицеров... Потери с нашей стороны около 40 человек. Вашему превосходительству имею честь рекомендовать войскового старшину Грецова, Сумского гусарского полка штабс-ротмистра Алферова, Елисаветградского гусарского полка поручика Редкина, который из своих рук убил полковника, гвардии Литовского полка прапорщика Граббе... все они в непрерывных атаках оказывали благоразумие, решительность и отличную храбрость... Ежели угодно Вашему превосходительству сделать мне величайшую милость, прошу прислать несколько крестов для нижних чинов, дело было горячее и порядочное...»²¹ Вместе с донесением Сеславин отправил в Главную квартиру армии пленного, чьи показания, по его мнению, могли заинтересовать главнокомандующего. Так, 5 октября 1812 года рядовой 9-го гусарского французского полка Твитанс, допрошенный в секретной канцелярии Главной квартиры, показал, что войска Наполеона выступили из Москвы.

Однако осталось неизвестным, в каком направлении движется «Великая Армия». Первым узнал об этом капитан Сеславин, который с частью своего отряда 10 октября 1812 года вышел к Калужской дороге в районе Боровска. Взобравшись на дерево, смелый партизан увидел массу неприятельских войск. Впереди по дороге шла гвардейская кавалерия Наполеона в касках и белых плащах, затем — запряженная цугом карета императора, за ней — отряд мамелюков и далее в густых колоннах — гвардейская пехота в высоких меховых шапках.

От Боровска в Тарутино, в штаб-квартиру русской армии, был немедленно отправлен поручик Д. Н. Болговский с важнейшим донесением. «В первом часу ночи появился Сеславин, — писал он впоследствии в своих мемуарах, — и с той минуты я

заклучил, что вряд ли кто дотоле имел счастье оказать более блестящую услугу России, чем он...» Таким образом, благодаря партизанской разведке наше командование своевременно узнало о намерении Наполеона идти из Москвы в Калугу. Из Тарутино к Малоярославцу тотчас были выдвинуты значительные силы под командованием генерала Д. С. Дохтурова (4-й пехотный корпус, 1-й кавкорпус, казачьи полки Платова, часть Тульского ополчения), и 12 октября у этого города произошло кровопролитное и упорное сражение, после которого Наполеон был вынужден повернуть с Калужской дороги на Смоленскую и идти к западной границе России по уже разоренным его войсками областям.

Кацбах

14 августа 1813 года

Эта небольшая река в Силезии стала местом сражения между союзными войсками под командованием немецкого генерала Блюхера (85 тысяч человек и 340 орудий, в том числе русских — около 18 тысяч человек) и французским корпусом под командованием маршала Макдональда. Французы были разбиты, и исход боя решила атака нашей кавалерии. Несмотря на трудные погодные условия (весь день шел дождь, дороги и поля стали непроходимыми из-за грязи), русские гусары и казаки в пять часов вечера 14 августа сумели нанести мощный удар по неприятельской коннице. На обширном плато у реки Кацбах действовали в общей сложности около восьми тысяч всадников. Французские кавалеристы были сбиты с позиций, окружены и опрокинуты на каре собственной пехоты, которая из-за дождя не могла вести ружейный огонь и также отступила в беспорядке.

В атаке участвовали полки 2-й Гусарской дивизии генерал-майора С. Н. Ланского: Александровский (5 эскадронов), Белорусский, Мариупольский и Ахтырский (все — по 6 эскадронов). Противник был атакован с трех сторон. Генерал-майор Юрковский с александровцами и мариупольцами ударил на него с

фронта, генерал-майор Ланской с ахтырцами и белорусцами — с фланга, а 6 казачьих полков генерал-майора Карпова — с тыла.

В ходе сражения русские захватили 50 вражеских пушек и около 5 тысяч пленных. Потери их составили около 90 человек убитыми, примерно 400 ранеными и до 90 человек пропавшими без вести²².

За массовый героизм, проявленный у Кацбаха, все четыре гусарских полка первыми из русских гусар получили учрежденные в 1813 году коллективные награды — знаки отличия на кивера.

Эти знаки изготавливались из белой меди в виде ленты (см. рис. на с. 363) и имели выбитую надпись: «За отличие 14 августа 1813 года». Позднее к ней прибавили слова: «за Кацбах». Комиссариатский департамент Военного министерства определил стоимость одного знака для нижних чинов в 16,5 копейки серебром. Офицерский знак стоил дороже: 1 рубль 20 копеек — так как был позолоченным. Полкам разрешалось делать знаки самостоятельно, а потому казна оплачивала этот заказ.

Однако известна история с Александрийским гусарским полком, который за 1408 знаков выставил Комиссариатскому департаменту счет на 422 рубля 40 копеек, посчитав, что изготовление каждого знака отличия обошлось ему в 30 копеек серебром. В департаменте с этим не согласились и вернули полку только 260 рублей 48 копеек, указав в сопроводительной бумаге, что настоящая цена данного предмета гораздо ниже и если полк заплатил больше, то должен погасить остаток из своих полковых сумм²³.

Лейпциг

2—7 октября 1813 года

Сражение армии Наполеона с войсками союзников, получившее впоследствии название «Битва народов», произошло у города Лейпцига в Саксонии, на широкой холмистой долине на правом берегу реки Плейсы при впадении в нее реки Парты. Союзники имели свыше 300 тысяч человек (русских — 127

тысяч, австрийцев — 89, пруссаков — 72, шведов — 18 тысяч) при 1385 орудиях. Силы союзной кавалерии достигали 56 тысяч всадников. У французского императора было около 200 тысяч человек при 700 орудиях²⁴. При сражении присутствовали три монарха: Александр I, прусский король Фридрих-Вильгельм III и австрийский император Франц I.

«Битве народов» предшествовал кавалерийский бой у села Либертвольквиц, расположенного в девяти километрах к югу от Лейпцига. Здесь 2 октября 1813 года на поле в течение нескольких часов сходились в атаках и рубились на палашах и саблях около 14 тысяч всадников, как французских, так и русских и прусских. В этой схватке участвовали три русских гусарских полка: Гродненский (600 человек), Сумский (900 человек) и Лубенский (560 человек).

Все они входили в состав авангарда левой колонны союзных войск под командованием генерал-лейтенанта графа Палена 3-го, которая двигалась на Магдебург. У деревни Госсы авангард увидел французскую кавалерию. Конно-артиллерийская рота

полковника Никитина выехала вперед и обстреляла противника. Ей навстречу бросился драгунский полк. Прикрыть артиллерию должны были сумские гусары, но они не выдержали удара неприятельской конницы и отступили. Тогда на помощь русским поспешили восточно-пруссские и силезские уланы. Им удалось охватить французских драгун с флангов и оттеснить их с поля боя. В дело вступили также силезские и бранденбургские кирасиры, чугуевские уланы, донские казаки из полка Грекова. Мюрат, командовавший здесь французскими войсками, бросил в бой драгунские полки 5-го кавкорпуса, недавно прибывшего из Испании, но они были остановлены огнем русских батарей. Столкновения продолжались до шести часов вечера, но не дали решительного перевеса ни одной из сторон.

Сражение у Лейпцига развернулось в трех отдельных районах: к западу от Эльстера у Линденау, к югу от реки Парты и Лейпцига и к северу от Парты и Лейпцига, у Мекерна. В битве участвовали все 13 русских гусарских полков. Находились они в разных районах, взаимодействовали с разными воинскими частями и в разное время.

Например, около трех часов дня 4 октября 1813 года у Вахау маршал Мюрат повел в атаку на союзников примерно 100 эскадронов конницы. Кавалеристы с ходу разгромили 30-орудийную батарею и стоявший около нее Кременчугский пехотный полк, прорвали боевые порядки 2-го пехотного корпуса и устремились к плотине у деревни Госсы. Французов пытались остановить наши лейб-драгуны и лейб-уланы, но были отброшены. В этой схватке погиб генерал-лейтенант Е. И. Шевич, который скакал впереди русских конников.

У деревни Госсы находился сам император Александр I и два других монарха: Фридрих-Вильгельм III и Франц I. Здесь атака французской кавалерии, так удачно начавшаяся, была остановлена огнем русской артиллерии и выступлением лейб-гвардии Казачьего полка. Во главе со своим командиром генерал-адъютантом графом Орловым-Денисовым

лейб-казаки быстро перешли через гать и ударили на французов с фланга. Их выступление было также поддержано лейб-гусарами и кирасирами.

«Когда неприятельская кавалерия прорвалась сквозь наш центр, то три эскадрона кирасир вместе с лейб-гвардии Гусарским полком, — говорилось в донесении Барклая-де-Толли, — ударили ей во фланг и в тыл и повторяли потом свои атаки вместе

с прочею кавалериею, чем нанесли неприятелю большой вред...»

Командовавший лейб-гвардии Гусарским полком полковник Коровкин в этом бою был ранен, а три офицера убиты. Погибли также 47 нижних чинов и 121 строевая лошадь. Кроме того, ранения получили ротмистры: Дьяков (ядром в ногу), барон Унгерн-Штернберг (саблей в голову и пикой в руку), Крекшин (контужен ядром в плечо); корнеты: Рейтерн (ядром оторвало правую руку), Чаплин (ранен пулею), Поземковский (контужен ядром в ногу).

На следующий день, 5 октября 1813 года, боевые действия фактически прекратились. Произошла лишь одна кавалерийская стычка у Галесской заставы. В ней участвовала 2-я Гусарская дивизия. Ахтырский и Мариупольский полки шли в первой линии. Их подкрепляли александрийцы и белорусцы. Они атаковали неприятельскую конницу и после непродолжительного рукопашного боя противник ушел за свою пехоту. Гусары преследовали его и захватили 5 пушек и 500 пленных.

На рассвете 6 октября союзники, уже имевшие почти двукратное численное превосходство над французскими войсками, готовились окружить Наполеона и повели атаки по всему фронту. В это время Гродненский и Сумский гусарские полки вместе с Чугуевским уланским полком и двумя донскими казачьими полками находились между дорогой в Лейпциг и деревней Цукельсгаузен, поддерживая связь между Польской армией графа Бенигсена (54 тысячи человек), наступавшей на эту деревню, и корпусом Баркляя-де-Толли (84 тысячи человек). Здесь гусары оставались до двух часов дня и несколько раз ходили в атаку на французскую пехоту и кавалерию.

«Секурируя кавалерию графа Бенигсена на правом фланге, которая сильным неприятелем была сбита, — сообщал в своем рапорте Барклай-де-Толли, — три раза Гродненский полк возобновлял самую решительную, упорную атаку и наконец прогнал неприятеля за батарею, из коей ротмистром Остроградским взяты две пушки...»

В одной из этих атак особенно отличился унтер-офицер Гродненского гусарского полка Грузенко. Он первым доскакал до батареи и зарубил там офицера и несколько человек орудийной прислуги. Когда полк стал отступать, Грузенко, заметив, что одно из орудий еще цело, спокойно отделился от эскадрона, вернулся один к батарее и заклепал его, а также застрелил из пистолета оставшуюся в живых лошадь. На рыси унтер-офицер отправился за своим полком, и тут на него напали французские драгуны. Дождавшись первого противника, Грузенко ударом сабли вышиб его из седла. Остальные не посмели приблизиться к смелому гусару. За свой подвиг Грузенко был награжден знаком отличия Военного ордена²⁵.

В боях 2, 4 и 6 октября 1813 года Гродненский полк понес большой урон. Шесть офицеров были убиты, четыре — тяжело ранены. Также из строя выбыло 50 нижних чинов (убито 23, ранено 27). Строевых лошадей погибло 134. Большая часть людей пострадала не от холодного оружия, а от артиллерийского огня.

За сражение под Лейпцигом генерал-майор Ридигер, шеф Гродненского полка, был награжден орденом Святой Анны 1-й степени с алмазами. Подполковник Набель получил орден Святой Анны 2-й степени с алмазами, а ротмистры Адеркас, Лошкарев и штабс-ротмистр Гутьяр — тот же орден, но без алмазов. Еще девять офицеров полка были удостоены ордена Святой Анны 3-й степени, три офицера — ордена Святого Владимира 4-й степени и четыре офицера — золотых сабель с надписью: «За храбрость».

Орден Святого Георгия 4-й степени получил ротмистр Матвей Иванович Остроградский, служивший в Гродненском полку с июля 1806 года корнетом. Таким образом был отмечен его подвиг 6 октября 1813 года, когда он вывез с французской батареи два орудия.

Кроме того, многие офицеры получили прусский орден «Pour le Mérite», а солдаты и унтер-офицеры —

его знаки. Прусский король собственноручно украсил этим орденом грудь поручика Постельса, которого Ридигер послал к нему с донесением.

Фер-Шампенуаз

13 марта 1814 года

«В сей славный незабвенный день, в который приведен в исполнение решительный план идти к Парижу, кавалерией нашей заложено, так сказать, начало блистательному окончанию войны, столь долго изнурявшей народы Европы!» — такими словами никому не известный дежурный офицер завершил запись о сражении в окрестностях французской деревни Фер-Шампенуаз, сделанную в Боевом журнале Главной союзной армии.

Действительно, это сражение представляет собой яркий пример победы, одержанной конными частями над довольно многочисленной пехотой. В начале боя у французов было около 17 тысяч человек (12 300 пехотинцев и 4350 конников) и 68 орудий, к концу его — уже примерно 23 тысячи человек, в основном — пехоты. Союзные войска (русские, вюртембергцы и австрийцы) имели вначале 5700 всадников и 36 орудий, а при завершении битвы — около 16 тысяч человек. Наибольшую часть отряда (12 тысяч человек) составляли русские гусары, уланы, казаки, драгуны и кирасиры²⁶.

Само сражение при Фер-Шампенуазе распадалось на несколько эпизодов, происходивших на широком и ровном пространстве у реки Сомм. Боевые действия начались в девять часов утра 13 марта 1814 года, когда недалеко от городка Суде-Сент-Круа авангард под командованием генерал-лейтенанта графа фон дер Палена наткнулся на войска маршала Мармона. В авангарде шли гусарские полки: Сумский (6 эскадронов, 615 человек), Гродненский (5 эскадронов, 492 человека), Лубенский (5 эскадронов, 641 человек), Ольвиопольский (4 эскадрона, 513 человек), а также и Чугуевский уланский полк (8 эскадронов, 1072 человека)²⁷. У Мармона была пехо-



Знаки отличия на кивера в 1813—1814 годах.

та, которая быстро свернулась в каре и открыла убийственный огонь по русским кавалеристам. Тем не менее Пален решил атаковать противника. В обход его левого фланга он двинул лубенских и ольвиопольских гусар под командованием генерал-майора Дехтерева. Чуть правее их выступали чугуевские уланы под командованием генерал-майора Лисаневича. С фронта вели огонь орудия 23-й конно-артиллерийской роты, которую прикрывал Гродненский гусарский полк под командованием генерал-майора Ридигера. В обход правого фланга французов шла союзная конница принца Адама Вюртембергского. Русская кирасирская дивизия генерал-майора Кретьова оставалась в резерве и находилась за Гродненским гусарским полком, построеным в эскадронные шеренги.

Однако Мармон не принял боя. Его войска в полном порядке, под прикрытием небольшого арьергарда, отступили к деревне Соммес. Сумские и ольвиопольские гусары бросились на этот арьергард и изрубили его, несмотря на встречную атаку кирасир генерала Бордесуля. Но у Соммеса Мармон, ожидая подхода маршала Мортье, продержался до одиннадцати часов дня. Мортье, атакованный казаками и чугуевскими уланами, все-таки пробился к нему, хотя и понес немалый урон.

Видя, что их позиция неудобна для боевых дейст-

вий, оба маршала решили отвести войска к Фер-Шампенуазу. Пехота шла, построенная в несколько каре, которые двигались в шахматном порядке. В двенадцать часов дня они выстроились на поле между деревнями Шапелен и Ворефруа, упираясь левым флангом в реку Сомм, правым — в ручей Дез-Ож. Сражение возобновилось. В дело вступила союзная кавалерия. Гусарские полки Сумский, Гродненский, Лубенский и Ольвиопольский, а также 2-я Кирасирская дивизия атаковали левый фланг неприятеля, кавалеристы из Вюртемберга — центр, а австрийские гусары эрц-герцога Фердинанда и кирасиры Лихтенштейна и Кайзера — правый фланг.

Атака головных полков была успешной, но французская артиллерия начала громить австрийских кирасир, наступавших в густых колоннах подивизионно. В этот момент им во фланг ударил генерал Бордесуль, и австрийцы обратились в бегство, смешав боевые порядки вюртембергских конно-егерей и гусар эрц-герцога Фердинанда. Остановить наступление всадников Наполеона помогла Гвардейская легко-кавалерийская дивизия, которая прорвалась в тыл французам со стороны деревни Ворефруа. В ее составе находилась сотня лейб-гвардии Казачьего полка, лейб-гвардии Гусарский полк (6 эскадронов, 577 человек), лейб-гвардии Уланский полк (6 эскадронов, 576 человек) и лейб-гвардии Драгунский полк (6 эскадронов, 623 человека), а также восемь конно-артиллерийских орудий. За гвардейцами на рысях шла 1-я Кирасирская дивизия. Мортье и Мармон снова отступили. На их пути располагалась деревня Ленхаре, и здесь в два часа дня вспыхнула ожесточенная кавалерийская схватка. В ней участвовали русские гусары и кирасиры, гвардейские легко-конники, полки Кавалергардский и лейб-гвардии Кирасирский. С ними рубились на палашах и саблях кирасиры генерала Бордесуля, драгуны генерала Руссея и 8-й Конно-егерский полк. Но силы оказались неравны, и французы поспешно отступили к деревне Коннатре.

Начался сильный дождь, сопровождаемый порывами ветра.

Французская пехота с намокшими ружьями уже не могла вести огонь и отбивалась только штыками. У Коннатре лейб-гвардии Уланский полк под командованием генерал-майора Чаликова, Кавалергардский полк и лейб-гвардии Кирасирский

Его Величества под командованием генерала Депре-радовича с двух сторон ударили на противника и прорвались в два каре бригады генерала Жамена, изрубив их и преследовали бегущих до самого селения. На поле около Коннатре французы бросили 43 орудия.

Около трех часов дня буря прекратилась. Дивизии генералов Риккара и Христиани, занимавшие фланги французского боевого порядка, сумели отбить атаки союзной конницы и дали возможность своим кавалеристам вновь построиться за каре. Однако появление отряда генерала Сеславина на дороге из селения Плер вновь внесло в ряды противника панический страх, и он быстро отошел к Фер-Шампенуазу. Здесь к французам прибыли подкрепления. Полковник Леклерк привел 9-й маршевый полк тяжелой кавалерии. Он выступил из Фер-Шампенуаза и мощной атакой остановил наступление союзных войск.

Воспользовавшись этим, маршалы Мортье и Мармон собрали свои корпуса на высотах Линта. Войска построились в две линии: пехота на левом крыле в батальонных колоннах, кавалерия — на правом, частью — развернутым фронтом, частью — в полковых колоннах. К вечеру к ним подошли дивизии генералов Пакто и Амея (6 тысяч человек, 16 орудий, большой артиллерийский парк и обоз).

Союзные войска также получили подкрепление. После четырех часов дня к ним присоединился отряд генерала графа фон дер Палена 2-го (Дерптский и Северский драгунские полки) и отряд генерал-адъютанта Васильчикова (гусарские полки Ахтырский, Александрийский, Белорусский и Мариупольский, всего 20 эскадронов, 1800 человек). Наконец, сам Александр I приехал в Фер-Шампенуаз. Французы были окружены, и государь послал к ним флигель-адъютанта Раппа и капитана Дурново, а прусский король — подполковника Тилле — в качестве парламентариев, с трубачом, чтобы предложить им сдаться в плен. Генерал Пакто отказался и удержал у себя подполковника Тилле как пленного.

Эта непреклонность заставила союзников атаковать неприятеля со всех сторон. Первые два эскадрона Кавалергардского полка под командованием полковника Уварова, лейб-гвардии Уланский полк и лейб-гвардии Казачий, Дерптский и Северский драгунские полки, а также гусарские Ахтырский, Александрийский, Белорусский и Мариупольский врубались в четыре оставшихся на поле французских каре.

Один из батальонов положил оружие, но кавалергарды, разгоряченные боем, продолжали рубить и топтать неприятельскую пехоту. Тогда Александр I со своим конвоем сам въехал в каре и остановил латников, хотя адъютанты напоминали ему об опасности. «Хочу пощадить их», — отвечал Александр Павлович. Все пленные французские генералы были представлены русскому царю. Он приказал возвратить им их экипажи и принял участие в судьбе остальных трех тысяч солдат и офицеров армии Наполеона, которые попали в плен у Фер-Шампенуаза. Всего же французы потеряли до 11 тысяч человек убитыми, ранеными и пленными, 60 орудий и до 350 зарядных ящиков²⁸.

17 марта 1814 года союзная армия подошла к Парижу. После непродолжительных боевых действий гарнизон французской столицы капитулировал.

ПРИМЕЧАНИЯ

Предисловие

¹Его Императорского Величества Воинский Устав о полевой Гусарской службе. М., 1797, С. 67—68.

²Военная энциклопедия. СПб., Изд-во И. Д. Сытина, 1912. Т. 8. С. 547, статья «Гусары».

³Серия «Men-at-arms», изд-во «Osprey Publishing Ltd», книга «Гусары Наполеона» (№ 76), Лондон, 1978. С. 3.

ГЛАВА ПЕРВАЯ

Гусарские полки в Европе

¹Давыдов Д. В. Военные записки. М.: Воениздат, 1982. С. 70—71.

²Все данные по французским гусарским полкам у Бородино были любезно сообщены автору главным специалистом Российского государственного военно-исторического архива А. А. Васильевым.

³Полное собрание законов Российской империи. Т. 26, № 19 926.

⁴Цехановецкий В. П. История 18-го драгунского Клястицкого полка. СПб., 1886. С. 224—225.

ГЛАВА ВТОРАЯ

Как попасть в гусары

¹Записки Е. Р. Дашковой. Письма сестер М. и К. Вильмот из России. М.: Изд-во МГУ, 1987. С. 281.

²Отечественная война и русское общество. 1812—1912. М.: Изд-во И. Д. Сытина, 1912. Т. 3. С. 72.

³РГВИА. Ф. 25. Оп. 160. Д. 1691. Рапорт Его Императорскому Высочеству Цесаревичу Константину Павловичу от Польского уланского полка шефа генерал-майора Коховского. Витебской губернии город Полоцк, 1808 года февраля 8-го. *Публикуется впервые.*

⁴Записки Е. Р. Дашковой. Письма сестер М. и К. Вильмот из России. С. 282.

⁵РГВИА. Ф. 489. Оп. 1. Д. 2237. Л. 269. Список формулярный Александрийского гусарского полка о прибывших в 1804 году нижних строевых чинах, 1805 года Генваря 1-го дня. *Публикуется впервые.*

⁶Сакс А. Кавалерист-девица штабс-ротмистр Александр Андреевич Александров (Надежда Андреевна Дурова). СПб., 1912. С. 42.

⁷Здесь и далее все сведения даны из «Списка формулярного Александрийского гусарского полка о прибывших в 1804 году нижних строевых чинах, 1805 года Генваря 1-го дня» (РГВИА. Ф. 489. Оп. 1. Д. 2237. Л. 243—268).

⁸Избранные сочинения кавалерист-девицы Н. А. Дуровой. М.: Московский рабочий, 1983. С. 53.

⁹Полное собрание законов Российской империи. Т. 43. Ч. 2, № 23397. О содержании Лубенского гусарского полка в комплекте в мирное время на постановлении о уланских полках. 13 декабря 1808 года.

¹⁰Полное собрание законов Российской империи. Т. 24, № 18123.

¹¹Там же, № 18047.

¹²Полное собрание законов Российской империи. Т. 43. Ч. 1. Книга штатов, ч. 1, № 17993.

¹³РГВИА. Ф. 29. Оп. 1/153а. Св. 169. Ч. 11—12. Л. 50—51.

¹⁴Полное собрание законов Российской империи. Т. 43. Ч. 2. Книга штатов, № 20411 и 24581.

¹⁵РГВИА. Ф. 25. Оп. 160. Д. 1401. Рапорт о перестроении Мариупольского гусарского полка со специальными к нему приращениями, 1811 года февраля 8-го дня.

¹⁶РГВИА. Ф. 489. Оп. 1. Д. 2270. Л. 6. Полковые рапорты Елисаветградского полка за 1812 год.

¹⁷Цехановецкий В. П. История 18-го драгунского Клястицкого полка. С. 107.

¹⁸Гусары эпохи 1812 года. М.: Прометей, 1990, табл. 5—6, на обороте.

¹⁹РГВИА. Ф. 489. Оп. 1. Д. 2657. Л. 66. Полковые рапорты Литовского уланского полка за 1812 год.

²⁰Иванов П. А. Состав и устройство русской регулярной кавалерии с 1700 по 1864 год. СПб., 1864. С. 188.

²¹РГВИА. Ф. 489. Оп. 1. Д. 2657. Л. 115. Полковые рапорты Литовского уланского полка за 1812 год.

²²Цехановецкий В. П. История 18-го драгунского Клястицкого полка. С. 149.

²³Крестовский В. История 14-го уланского Ямбургского полка. СПб., 1873. С. 284.

²⁴РГВИА. Ф. 489. Оп. 1. Д. 2666. Л. 12. Полковые рапорты Польского уланского полка за 1813 год.

²⁵Звегинцов В. В. Русская армия. Париж, 1973. Ч. 4. С. 455—456.

²⁶Его Императорского Величества Воинский Устав о полевой Гусарской службе. СПб., 1797. С. 14—15. Глава шестая. О экзерции.

²⁷Все цитаты даны по «Его Императорского Величества Воинскому Уставу о полевой Гусарской службе». СПб., 1797. С. 33, 4, 74, 10.

²⁸Все данные здесь и далее приведены по «Формулярному списку Александрийского гусарского полка о портупей-юнкерах, юнкерах и унтер-офицерах за 1804 год». (РГВИА. Ф. 489. Оп. 1. Д. 2237. Л. 182—230).

²⁹Его Императорского Величества Воинский Устав о полевой Гусарской службе. С. 73.

³⁰РГВИА. Ф. 489. Оп. 1. Д. 2238. Л. 67, 89. Полковые рапорты Александрийского гусарского полка за 1812 год.

³¹РГВИА. Ф. 489. Оп. 1. Д. 2238. Л. 149. Полковые рапорты Александрийского гусарского полка за 1812 год.

³²Его Императорского Величества Воинский Устав о полевой Гусарской службе. С. 72—73.

³³РГВИА. Ф. 489. Оп. 1. Д. 2237. Л. 216. Формулярный список Александрийского гусарского полка о портупей-юнкерах, юнкерах и унтер-офицерах за 1804 год. Генваря 1-го дня 1805 года.

³⁴1812 год. Воспоминания воинов русской армии. М.: Мысль, 1991. С. 365.

³⁵РГВИА. Ф. 489. Оп. 1. Д. 2664. «Список портупей-юнкеров Польского уланского полка, достойных к производству в офицеры. Генваря 1-го дня 1812 года».

³⁶Его Императорского Величества Воинский Устав о полевой Гусарской службе. СПб., 1797. С. 74.

³⁷Пушкин А. С. Сочинения. Л., 1936. С. 484—485.

³⁸Там же. С. 492.

³⁹Там же. С. 499.

⁴⁰Лермонтов М. Ю. Избранные сочинения в двух томах. М., 1959. Т. 1. С. 431.

⁴¹РГВИА. Ф. 26. Оп. 1/152. Д. 478. Л. 291—293. «Дело о принятии на службу вновь отставного капитана Бурцова. Октября 15-го дня 1810 года».

⁴²РГВИА. Ф. 26. Оп. 1/152. Д. 478. Л. 168 об. — 169. Список офицеров, кои по неаттестованию в кондуктных списках производством обходятся. *Публикуется впервые.*

⁴³Пушкин А. С. Сочинения. С. 321.

⁴⁴Избранные сочинения кавалерист-девицы Н. А. Дуровой. С. 90—91.

⁴⁵РГВИА. Ф. 25. Оп. 160. Д. 1401. «Рапорты Цесаревичу Константину Павловичу».

⁴⁶РГВИА. Ф. 103. Оп. 208а. Св. 38. Д. 10. Формулярные списки офицеров Мариупольского гусарского полка за 1815 год.

⁴⁷РГВИА. Ф. 103. Оп. 208а. Св. 38. Д. 10. Л. 39. Формулярные списки офицеров Мариупольского гусарского полка за 1815 год.

⁴⁸РГВИА. Ф. 103. Оп. 208а. Св. 38. Д. 10. Л. 6. Формулярные списки офицеров Мариупольского гусарского полка за 1815 год.

⁴⁹Полное собрание законов Российской империи. Т. 9, № 6949 и 7039.

⁵⁰Геруа А. Суворов-солдат. 1742—1754 гг. СПб., 1900. С. 4—5.

⁵¹Военный сборник. 1870. № 10. С. 237, 242. «Отрывок из летописи Елисаветградского гусарского полка».

⁵²Избранные сочинения кавалерист-девицы Н. А. Дуровой.

⁵³РГИА. Ф. 1486. Оп. 29. Д. 182. Л. 4—5. *Публикуется впервые.* Сохранены пунктуация и орфография подлинника.

⁵⁴РГВИА. Ф. 489. Оп. 1. Д. 2237. Л. 46. Формулярный список Александровского гусарского полка о штаб- и обер-офицерах за 1804 год. Января 1-го дня 1805-го года.

⁵⁵Там же. Л. 44.

⁵⁶Там же. Л. 40.

⁵⁷Там же. Л. 55.

⁵⁸РГВИА. Ф. 489. Оп. 1. Д. 2237. Л. 11.

⁵⁹РГВИА. Ф. 489. Оп. 1. Д. 2237. Л. 8.

⁶⁰Там же. Л. 13.

⁶¹Полное собрание законов Российской империи. Книга штатов. Т. 43, ч. 2, № 19966.

⁶²Все данные по книге: Манзей К. История лейб-гвардии Его Величества Гусарского полка. 1775—1857 гг. Ч. 3. СПб., 1859.

⁶³Давыдов Д. В. Военные записки. С. 40.

⁶⁴Там же. С. 44.

ГЛАВА ТРЕТЬЯ

«Если хочешь быть красивым...»

¹Отечественная война и русское общество. 1812—1912. Т. 2. С. 129.

²Здесь и далее расписание цветов гусарских мундиров дано по книге: Историческое описание одежды и вооружения Российских войск. Ч. 11. С. 51—62.

³1812—1814. Дневники офицеров русской армии. Из собрания Государственного исторического музея. Сборник документов. М.: Терра, 1992. С. 428.

⁴1812 год. Воспоминания воинов русской армии. С. 264.

⁵1812—1814. Дневники офицеров русской армии. Из собрания Государственного исторического музея. С. 471.

⁶Все данные из брошюры М. Богдановича «Смотр при Верту». СПб. [б.г.].

⁷1812 год. Воспоминания воинов русской армии. С. 77.

⁸РГВИА. Ф. 396. Оп. 1. Д. 105. Л. 4—5.

⁹Историческое описание одежды и вооружения Российских войск, с рисунками, составленное по Высочайшему повелению. СПб., 1901. Ч. 15. С. 24.

¹⁰Манзей К. История лейб-гвардии Гусарского Его Величества полка. 1775—1857. СПб., 1859. Ч. 2. С. 157.

¹¹Полное собрание законов Российской империи. Т. 43. Ч. II. № 23205.

¹²Аксенов А. Генеалогия московского купечества. М.: Наука, 1988. С. 115.

¹³Полное собрание законов Российской империи. Т. 43. Ч. II. № 24382.

¹⁴Полное собрание законов Российской империи. Т. 43. Ч. II. № 20252, примеч.

¹⁵Манзей К. История лейб-гвардии Гусарского Его Величества полка. 1775—1857. СПб., 1859. Ч. 4. С. 41.

¹⁶Григорович И. История 13-го драгунского Военного ордена полка. СПб., 1912. Ч. 2. С. 118.

¹⁷Здесь и далее все расчеты по расходу материала и цены на него даны по Полному собранию законов Российской империи. Т. 43. Ч. II, № 20252, примеч.

¹⁸Размеры даны по ментуку и долману Павлоградского полка из фондов ГИМа.

¹⁹Манзей К. История лейб-гвардии Гусарского Его Величества полка. Ч. 4. С. 41—42.

²⁰Цехановецкий В. П. История 18-го драгунского Клястицкого полка. С. 15—16.

²¹Военный сборник. СПб., 1870. № 10. С. 240.

²²Устав конного полка. СПб., 1797. С. 65.

²³Манзей К. История лейб-гвардии Гусарского Его Величества полка. Ч. 4. С. 46—47.

²⁴Данные по книге: Ульянов И. Регулярная пехота. 1801—1855. М.: АСТ, 1997. С. 46.

²⁵Полное собрание законов Российской империи. Т. 43. Ч. II. № 23443.

ГЛАВА ЧЕТВЕРТАЯ

«Сабля, ташка, конь гусарской, с вами век мне золотой...»

¹Гуревич Д. Я., Роголев Г. Т. Словарь-справочник по коневодству и конному спорту. М., 1991. С. 222.

²Витт В. О. Из истории русского коннозаводства. М., 1952. С. 107.

³Булгарин Ф. В. Воспоминания. СПб., 1846. Т. 2. С. 129.

⁴Избранные сочинения кавалерист-девицы Н. А. Дуровой. С. 98—99.

⁵1812 год. Военные дневники. М.: Советская Россия, 1990. С. 69.

⁶Полное собрание законов Российской империи. Т. 37, № 28734.

⁷Полное собрание законов Российской империи. Т. 36, № 27937.

⁸Манзей К. История лейб-гвардии Гусарского Его Величества полка. 1775—1857. Ч. 3. С. 171.

⁹Там же. С. 172.

¹⁰Полное собрание законов Российской империи. Ф. 36. № 27966.

¹¹Потто В. История 44-го драгунского Нижегородского полка. СПб., 1892—1895. Ч. VI. С. 171.

¹²Его Императорского Величества Воинский Устав о полевой Гусарской службе. С. 10.

¹³Военный сборник за 1863. № 2. С. 449—450.

¹⁴Его Императорского Величества Воинский Устав о полевой Гусарской службе. С. 7—8.

¹⁵Цитируется по: Барановский Туган-Мирза. История лейб-гвардии Кирасирского Его Величества полка. Приложения. СПб., 1872. С. 125—128.

¹⁶Михайловский-Данилевский А. Военная галерея Зимнего дворца. СПб., 1845. Т. 4. Статья «Мелиссино Алексей Петрович».

¹⁷Избранные сочинения кавалерист-девицы Н. А. Дуровой. С. 70.

¹⁸Фет А. Воспоминания. Моск. обл.: Культура, 1992. Т. 1. С. 22.

¹⁹Давыдов Д. В. Военные записки. С. 167.

²⁰Избранные сочинения кавалерист-девицы Н. А. Дуровой. С. 198.

²¹Русский инвалид. 1858. № 55. Статья «Взгляд на легкую кавалерию прошлого времени».

²²Цит. по: Иванов П. А. Обзорение состава и устройства регулярной русской кавалерии 1700—1864 гг. СПб., 1864. С. 210.

²³Здесь и далее описание дано по «Историческому описанию одежды и вооружения Российских войск». СПб., 1900. Ч. 11. С. 51—62.

²⁴Полное собрание законов Российской империи. Т. 43. Ч. 2, № 20252 (Примечания); Военный сборник. 1870. № 7. С. 84.

²⁵Булгарин Ф. В. Воспоминания. Т. 2. С. 128.

²⁶Избранные произведения кавалерист-девицы Н. А. Дуровой. С. 201.

²⁷Здесь и далее расписание цветов дано по «Историческому описанию одежды и вооружения Российских войск». Ч. 11. СПб., 1900. С. 53—54, 56—57 и 60—62.

²⁸Полное собрание законов Российской империи. Т. 43. Ч. II, № 20253. Примечания.

²⁹Манзей К. История лейб-гвардии Гусарского Его Величества полка. 1775—1857. Ч. 4. С. 75.

³⁰Булгарин Ф. В. Воспоминания. Т. 2. С. 128.

³¹Суворов А. В. Документы. М., 1952. Т. 2. С. 459.

³²Здесь и далее все размеры по: Кулинский А. Н. Холодное оружие русской армии и флота. Определитель. Л., 1988. С. 35—37.

³³Его Императорского Величества Воинский Устав о полевой Гусарской службе. С. 6—7.

³⁴Здесь и далее все сведения по: Дуров В. А. Русское наградное оружие в XVIII веке // Из истории русской армии и оружия. Сборник ГИМ. М., 1987.

³⁵Военная энциклопедия. СПб., 1912. Т. X. С. 545. Статья «Золотое оружие».

³⁶Булгарин Ф. В. Воспоминания. СПб., 1847. Т. 3. С. 33—94.

³⁷Полное собрание законов Российской империи. Т. 43. Ч. II, № 20252. Примечания.

³⁸Федоров В. Г. Вооружение русской армии за XIX столетие. СПб., 1911. С. 8—12.

³⁹Все данные по: Маковская Л. Ручное и огнестрельное оружие русской армии конца XIV—XVIII вв. М.: Воениздат, 1992. С. 57, 81, рис. 131.

⁴⁰Федоров В. Г. Вооружение русской армии за XIX столетие. Приложения. С. 398—399.

⁴¹Его Императорского Величества Воинский Устав о полевой Гусарской службе. С. 9—10.

ГЛАВА ПЯТАЯ

«Учение и хитрость ратного строения военных людей»

¹Цит. по: Денисова М. Поместная конница // Труды ГИМ. Вып. XX. М., 1948.

²Цит. по: Анненков И. В. История лейб-гвардии Конного полка. СПб., 1848. Ч. IV. Приложения.

³Устав Конного полка. СПб., 1797. С. 13. Глава «Общие правила об учении на конях», пункты XIII, XIV и XV.

⁴Жуков Г. К. Воспоминания и размышления. М.: АПН, 1974. С. 10—11.

⁵Трубецкой В. С. Записки кирасира // Наше наследие. 1991. № 2.

⁶Избранные сочинения кавалерист-девицы Н. А. Дуровой. С. 55—56.

⁷1812 год. Воспоминания воинов русской армии. С. 366.

⁸Наше наследие. 1991. № 2. С. 63, 66.

⁹Избранные сочинения кавалерист-девицы Н. А. Дуровой. С. 108—109.

¹⁰Барановский Туган-Мирза. История лейб-гвардии Кирасирского Его Величества полка. Приложения.

¹¹Манзей К. История лейб-гвардии Гусарского Его Величества полка. 1775—1857. Ч. 3. С. 172—173.

¹²Военная энциклопедия. СПб., Изд-во И. Д. Сытина, 1911. Т. 3. С. 69—70.

¹³Манзей К. История лейб-гвардии Гусарского Его Величества полка. 1775—1857. Ч. 4. С. 65. Должностные оклады жалованья по штатам 1802 года.

¹⁴1812 год. Воспоминания воинов русской армии. С. 142—143.

¹⁵Розен А. Е. Записки декабриста. Иркутск: Восточно-Сибирское книжное изд-во, 1984. С. 84—85.

¹⁶Там же. С. 81.

¹⁷Полное собрание законов Российской империи. Т. 43. Ч. II, № 20252.

¹⁸Манзей К. История лейб-гвардии Гусарского Его Величества полка. 1775—1857. Ч. 4. С. 65—66.

¹⁹Давыдов Д. В. Военные записки. С. 112—113.

²⁰Булгарин Ф. В. Воспоминания. Т. 4. С. 281—282.

²¹Устав Конного полка. СПб., 1797. С. 161—162.

²²Военный сборник за 1870 год, № 10. С. 243. «Отрывок из летописи Елисаветградского гусарского полка».

²³Розен А. Е. Записки декабриста. С. 74.

²⁴РГВИА. Ф. 26. Оп. 1/152. Д. 478. Л. 348.

²⁵РГВИА. Ф. 26. Оп. 1/152. Д. 478. Л. 213—220. Дело о прошении 24-го Егерского полка подполковника графа де Мендоза-Ботелло о пожаловании ему на уплату долгов 2000 руб. Публикуется впервые. Орфография подлинника.

- ²⁶Русская старина 1887 Т 53 № 1—3 С 611 Письма Я П Кульнева
²⁷Розен А Е Записки декабриста С 116
²⁸Русская старина 1902 Т 109 № 1—3 С 106 «Из записок старшего офицера»
²⁹Военный сборник за 1870 год № 10 С 243—244 «Отрывок из летописи Елисаветградского гусарского полка»
³⁰Булгарин Ф В Воспоминания Ч 3 С 81—83
³¹Избранные сочинения кавалерист-девицы Н А Дуровой С 124—125
³²1812 год Воспоминания воинов русской армии С 368
³³Избранные сочинения кавалерист-девицы Н А Дуровой С 139—140
³⁴1812 год Воспоминания воинов русской армии С 368
³⁵Полное собрание законов Российской империи Т 43 Ч II № 20258
³⁶Булгарин Ф В Воспоминания Ч 3 С 57
³⁷Крестовский В В Очерки кавалерийской жизни М Воениздат, 1998 С 7—8

ГЛАВА ШЕСТАЯ Гусарская честь

- ¹Булгарин Ф В Воспоминания СПб, 1846 Т 1 С 281
²Там же Т 3 С 94—95
³Цехановецкий В П История 18-го драгунского Клястицкого полка С 13
⁴Крестовский В В Очерки кавалерийской жизни С 241
⁵Там же С 253
⁶Калинин Дуэли в офицерской среде // Военный сборник 1894 № 8, Набоков В Дуэль и уголовный закон // Труды Юридического общества при Санкт-Петербургском университете 1911 Швейковский Суд чести и дуэль в войсках Российской армии СПб, 1912
⁷Голодолинский П История 3-го драгунского Сумского полка М, 1902 Ч II С 64
⁸Цехановецкий В П История 18-го драгунского Клястицкого полка Приложения С 37, 41
⁹Там же С 27—28
¹⁰Григорович История 13-го драгунского Военного ордена полка Ч 2 С 151—152
¹¹Избранные сочинения кавалерист-девицы Н А Дуровой С 109
¹²Все данные — из «Формулярного списка о службе офицеров Мариупольского гусарского полка на 1-е января 1815 года» РГВИА Ф 103 Оп 208а Д 10 Св 38 Л 3—7
¹³Избранные сочинения кавалерист-девицы Н А Дуровой С 102
¹⁴Черейский Л А Пушкин и его окружение Л Наука, 1988 С 317—318
¹⁵Цит по Грибанов В Багратион в Петербурге Л, 1979 С 72
¹⁶РГВИА Ф 26 Оп 1 Д 347 Л 115 Публикуется впервые
¹⁷1812 год Военные дневники С 72
¹⁸Там же С 77—78
¹⁹1812 год Воспоминания воинов русской армии С 368
²⁰Там же С 390

- ²¹1812—1814 Дневники офицеров русской армии Из собрания Государственного исторического музея С 433
²²Там же С 444
²³Там же С 446
²⁴См Безотосный В М Б Барклай де Толли и немцы в 1812 году // Немцы в общественной и культурной жизни Москвы Материалы международной научной конференции М, 1999
²⁵РГВИА Ф 26 Оп 1 Д 475 Л 167—169 Сохранена орфография подлинника Публикуется впервые

ГЛАВА СЕДЬМАЯ Русские гусары на полях сражений

- ¹Денисон Г История конницы СПб, 1897 Ч 1 Примечания Брикса к «Истории конницы» Денисона Ч II С 158
²Расписание полков и их места на позиции даны по книге Записки А П Ермолова 1798—1826 гг М Высшая школа, 1991 С 48—49
³Струков Исторический очерк о регалиях и знаках отличия Русской Армии СПб, 1902 Т III С 19
⁴Там же С 44
⁵Здесь и далее все данные по Васильев А Русская гвардия при Аустерлице М, 1987 Издание ВИК «Московский корпус» (на правах рукописи)
⁶Военный сборник, 1870 № 10 С 241
⁷Здесь и далее все данные по Цехановецкий В П История 18-го драгунского Клястицкого полка
⁸Булгарин Ф В Полное собрание сочинений СПб 1843—1846 Т 5 С 114—115
⁹Все данные по Манзей К История лейб-гвардии Гусарского Его Величества полка 1775—1857 С 36—37
¹⁰Все данные по Цехановецкий В П История 18-го драгунского Клястицкого полка С 42
¹¹Данные по Цехановецкий В П История 18-го драгунского Клястицкого полка С 93
¹²ОПИ ГИМ Ф 160 Ед хр 182 Л 31—34
¹³Там же Л 29—29 об
¹⁴Все данные по Богданович М История Отечественной войны 1812 года СПб, 1859 Т 1 С 323
¹⁵Цехановецкий В П История 18-го драгунского Клястицкого полка С 125
¹⁶Рапорт генерал-майора графа Сиверса Главнокомандующему князю Голицыну Кутузову Цит по Богданович М История Отечественной войны 1812 года Т 2 С 571, 575
¹⁷Рапорт генерал-адъютанта барона Корфа Главнокомандующему 1-й Западной армией генералу от инфантерии Барклаю-де-Толли Цит по Богданович М История Отечественной войны 1812 года Т 2 С 562
¹⁸Отечественная война 1812 года и русское общество Т IV С 208
¹⁹Военный сборник 1870 № 10 С 246—247 («Отрывок из летописи Елисаветградского гусарского полка»)
²⁰Давыдов Д В Военные записки С 172
²¹Цит по Хатаевич Н Л Партизан Сеславин М Московский рабочий, 1973 С 44—45